

DEPARTMENTAL EXAMINATIONS

May 2016

SECOND CLASS LANGUAGE TEST — PART-A — WRITTEN EXAMINATION
TRANSLATION AND COMPOSITION

(Without Books)

Time — Three hours

(Maximum Marks : 100)

[N.B.— (1) Answer all questions.

(2) Marks will be deducted for bad handwriting.]

Marks

- I. ஆங்கிலத்திலிருந்து தமிழில் மொழி பெயர்த்து எழுதுக:

10

Library is a place for reading books. There will be a librarian in each library. He takes care of all the books in the library. It has story books in English and Tamil. It also has books on Science, Economics and Commerce. There are newspapers and Magazines in Tamil and English. We can read them there silently. It is a place for silent reading. Books can be borrowed for two weeks from the library. It is useful for everyone.

- II. பின்வரும் தலைப்புகள் ஒவ்வொன்றிற்கும் 150 சொற்களுக்கு மிகாமல் 2 x 15 = 30 கட்டுரை எழுதுக:—

(அ) தமிழின் பெருமை

(ஆ) அறிவியல் தொழில்நுட்பம்.

- III. மருத்துவ விடுப்பு வேண்டி உரிய அலுவலருக்கு விண்ணப்பம் ஒன்றினை எழுதுக.

10

பகுதி-2

- IV. கொடுக்கப்பட்டுள்ள உரைநடைப் பத்தியைப் படித்து பின்வரும் 5 x 1 = 5 வினாக்களுக்கு விடையளிக்க:—

வேலு நாச்சியார் வீரமும், நுண்ணறிவும் ஒருங்கே அமையப் பெற்றவர். அவரே ஆங்கிலேயரை எதிர்த்து போராடிய முதல் பெண்மணி. 1730ஆம் ஆண்டு செல்லமுத்து சேதுபதி-சக்கந்தி முத்தாத்தாள் என்பாருக்கு மகளாகத் தோன்றியவர். சிவகங்கை மன்னர் முத்து வடுகநாதர் வேலு நாச்சியாரை மணந்துக் கொண்டார். ஆங்கிலேயர் 1772 ஆம் ஆண்டு சிவகங்கைச் சீமையின் மீது படையெடுத்தனர். ஆங்கிலேயருக்கும் முத்துவடுகநாதருக்கும் இடையே போர் நடைபெற்றது. அப்போரில் மன்னர் முத்துவடுகநாதர் வீரமரணமடைந்தார். ஐதர் அலி துணையுடன் ஐயாயிரம் படை வீரர்களை பெற்று மருது சகோதரர்களுடன் வீரர் படைக்கு தலைமையேற்றுச் சென்ற வேலுநாச்சியார் 1780ல் ஆங்கிலேயரை எதிர்த்து போரிட்டு வென்று சிவகங்கையை மீட்டார்.

- (அ) ஆங்கிலேயரை எதிர்த்து போராடிய முதல் பெண்மணி யார் ?
 (ஆ) எந்த ஆண்டு பிறந்தார் ?
 (இ) யாரை மணந்து கொண்டார் ?
 (ஈ) 1772 ஆம் ஆண்டு நடைபெற்ற போரில் வீரமரணமடைந்தவர் பெயர்.
 (உ) வேலுநாச்சியார் சிவகங்கையை வென்ற ஆண்டு.

V. கொடுக்கப்பட்டுள்ள சூழ்நிலைக்கேற்ப உரையாடலை நிறைவு செய்க :-
 (மெட்ரோ ரயில் நிலையத்தில் பயணியும், பயணச்சீட்டு தருபவரும்)

5

- பயணி : ஐயா, இந்த மெட்ரோ ரயில் ஆலந்தூர் வரை செல்லுமா ?
 பயணச்சீட்டு தருபவர் :
 பயணி : கோயம்பேடு ரயில் நிலையத்திலிருந்து ஆலந்தூர் செல்ல எத்தனை மெட்ரோ ரயில் நிலையங்கள் உள்ளன.
 பயணச்சீட்டு தருபவர் :
 பயணி : எத்தனை நிமிடங்கள் ஆகும் ?
 பயணச்சீட்டு தருபவர் :
 பயணி : எந்த ரயில் நிலையம் என்பது எங்களுக்கு எப்படி தெரியும் ?
 பயணச்சீட்டு தருபவர் :
 பயணி : பயணச்சீட்டின் விலை என்ன ?
 பயணச்சீட்டு தருபவர் :
 பயணி : நன்றி.

பகுதி-3

மொழிப் பயிற்சி

VI பின்வரும் வினாக்களுக்கு விடையளி :-

40

- (1) உயிர் எழுத்துக்களில் குறில் எழுத்துக்கள் எத்தனை? அவையாவை ?
- (2) விடுபட்ட எழுத்துக்களை எழுதுக.
த.தா. து தே தொ
- (3) அகர வரிசைப்படுத்தி எழுதுக.
சிந்தனை, சாட்டை, சீர்தூக்கு, சங்கு சுற்றம்.
- (4) November மாதத்தின் பெயரை தமிழில் எழுதுக.
- (5) 620-எண்ணை எழுத்தால் எழுதுக.
- (6) ஐநூற்று இருபத்து நான்கு - எண்ணால் எழுதுக.
- (7) வெல்லம் - சொற்றொடரில் அமைத்து எழுதுக.
- (8) BA. பட்டப்படிப்பை தமிழில் விரித்தெழுதுக.
- (9) பிறமொழிச் சொல்லுக்கான தமிழ்ச் சொல்லை எழுதுக:
ஆஸ்தி.
- (10) தமிழ்நாடு அரசின் விளையாட்டு எது?

- (11) நெடில் எழுத்துக்களை கண்டறிந்து எடுத்தெழுதுக:-
எ,ஏ, க,கா, தா,த வே,வெ, வ,வா.
- (12) இரை, இறை என்பதன் பொருளை எழுதுக.
- (13) புலி வந்தன-பிழையைத் திருத்தி எழுதுக.
- (14) கண்ணன் வந்தான்-பிழையைத் திருத்தி எழுதுக.
- (15) SMS-என்பதன் தமிழாக்கம் தருக.
- (16) கலை, களை- பொருள் வேறுபாடறிந்து சொற்றொடர் அமைக்க.
- (17) நகை-இரு பொருள் தருக.
விடைக்கேற்ற வினாக்களை எழுதுக:-
- (18) சிலப்பதிகாரத்தை இயற்றியவர் இளங்கோவடிகள்.
- (19) உலகப் பொதுமறை என்று போற்றப்படும் நூல் திருக்குறள்.
பெயர்சொற்களை எடுத்தெழுதுக:-
- (20) இராமன் தூங்கினான்.
- (21) மல்லிகை பூத்தது.
- (22) பேச்சு வழக்கு சொற்களை எழுத்து வழக்குச் சொற்களாக மாற்றுக:
எப்ப சாப்பிட்ட
- (23) சனிக்கிழமைக்கு அடுத்த கிழமை எது?
- (24) ஆவணி மாதத்திற்கு முந்தைய மாதம் எது?
வினைச் சொற்களை எடுத்தெழுதுக:-
- (25) காவியா நடனம் ஆடினாள்.
- (26) நாராயணன் ஓவியம் வரைந்தான்.
நூலையும் நூலாசிரியரையும் பொருத்துக:-
- (27) திருவள்ளுவர் - குயில் பாட்டு
பாரதிதாசன் - புரட்சிக் கவி
கண்ணதாசன் - திருக்குறள்
பாரதியார் - ஏசு காவியம்
- (28) கழை - முதல் எழுத்தை மாற்றி புதிய சொல்லொன்றை எழுதுக.
- (29) மா, பலா, வாழை, வேம்பு, முல்லை, மரிக்கொழுந்து - பொருந்தாச் சொல்லை எடுத்தெழுதுக.
சரியான சொல்லை தேர்ந்தெடுத்து நிரப்புக:-
- (30) கடல் - பரவை / பறவை
மரம் - இளை / இலை
- (31) காடு-என்பதன் பன்மைச் சொல்லை எழுதுக.

உரிய நிறுத்தற்குறி இடுக:-

- (32) இங்கு வருபவர் யார்
 (33) அம்மா அப்பா அண்ணன் தம்பி அனனவரும் ஒரு குடும்பத்தை சார்ந்தவர்கள்

கலைந்துள்ள சொற்களை மாற்றி சரியான சொற்றொடராக்குக:-

- (34) கரை மழை புரண்டு பெய்ததால் பெருக்கெடுத்து வெள்ளம் ஓடியது.
 (35) High Court-கலைச் சொல்லை தமிழாக்கம் செய்க.
 (36) இறந்தகாலச் சொல்லைக் கண்டறிக:-
 பாடினாள், பாடுகிறாள், பாடுவாள்.

DEPARTMENTAL EXAMINATIONS

May 2016

DEPARTMENTAL TEST FOR MEMBERS OF THE TAMIL NADU
MINISTERIAL SERVICE IN THE NATIONAL EMPLOYMENT SERVICE

(Without Books)

Time — Three hours

(Maximum Marks : 100)

- [N.B.— (1) Answer **any ten** questions only.
 (2) Candidates are allowed the option to answer the paper either in English or in Tamil or even to answer the paper partly in English and partly in Tamil.
 (3) Marks will be deducted for bad handwriting.
 (4) Answers to whole questions in excess of the prescribed number of questions appearing at the end of the answer book will not be valued.
 (5) All questions carry equal marks.]

	Marks
I. Explain the following :—	5 x 2 = 10
(a) Live Order Register	
(b) Career Talk	
(c) Employers Register	
(d) Pre-submission Interview	
(e) Shortage occupation.	
II. What are the following :—	5 x 2 = 10
(a) X-43	
(b) X-49	
(c) X-64	
(d) X-79	
(e) VG-65.	
III. (a) What is meant by Repeat Registration?	2 x 5 = 10
(b) Briefly explain the "Restoration of Old Seniority in Deserving Cases".	
IV. (a) How to maintain the Vacancy Order Register?	2 x 5 = 10
(b) Write briefly about "Vacancies Carrying Sub-standard Wages".	
V. (a) Define "Repeat Placement".	2 x 5 = 10
(b) Define briefly about "Dead Order Register".	
VI. (a) Write short notes on Limited Circulation.	2 x 5 = 10
(b) Explain "Vacancy Clearing".	
VII. Briefly explain on—	2 x 5 = 10
(a) Special Committee to examine the fairness of submissions made by Employment Exchanges.	
(b) Bulletin on Job Opportunities in India.	

- VIII. Explain the following :— Marks
5 x 2 = 10
- (a) ES 2.1
(b) ES 2.2
(c) ES 2.4
(d) ES 2.5
(e) C.P.I.
- IX. Write the principles to be followed in Constructing Employers Register in the Public Sector. 10
- X. Explain in detail about Area Employment Market Report. 10
- XI. Deliberate the functions of NES with regard to Vocational Guidance. 10
- XII. (a) What are the different types of Occupational Information? 2 x 5 = 10
(b) What are the sources of Occupational Information?

தமிழ் வடிவம்

- I. கீழ்வருவனவற்றை விளக்கவும் :— 5 x 2 = 10
- (அ) உயிர் ஆணைப் பதிவேடு
(ஆ) தொழில் நெறி வழிகாட்டும் பேச்சு
(இ) வேலையளிப்போர் பதிவேடு
(ஈ) முன் நேர்காணல் தேர்வு
(உ) பற்றாக்குறை பணியிடங்கள்.
- II. பின்வருவன எதை குறிப்பிடுகின்றன :— 5 x 2 = 10
- (அ) எக்ஸ்-43
(ஆ) எக்ஸ்-49
(இ) எக்ஸ்-64
(ஈ) எக்ஸ்-79
(உ) வி.ஜி.-67.
- III. (அ) “மீண்டும் பதிவு செய்தல்” (Repeat Registration) என்றால் என்ன? 2 x 5 = 10
(ஆ) தகுதியுடையவர்களுக்கு பழைய பதிவு மூப்பினை வழங்குதல் பற்றி விளக்குக.
- IV. (அ) ஆணை அட்டை பதிவேட்டினை எவ்வாறு பராமரித்திட வேண்டும்? 2 x 5 = 10
(ஆ) ஊதியம் குறைவாக உள்ள பணிக்காலியிடங்கள் (Sub-standard wages) பற்றி குறிப்பெழுதுக.
- V. (அ) மறுநியமனம் (Repeat Placement) பற்றி விளக்குக. 2 x 5 = 10
(ஆ) இறப்பு ஆணை பதிவேடு (Dead Order Register) பற்றி விளக்குக.
- VI. (அ) ‘வரையறுக்கப்பட்ட சுற்றுக்கு விடுதல்’ (Limited Circulation) குறிப்பு வரைக. 2 x 5 = 10
(ஆ) காலியிடத் தீர்வு (Vacancy Clearing) பற்றி விவரி.
- VII. சுருக்கமாக விவரிக்கவும்— 2 x 5 = 10
- (அ) வேலைவாய்ப்பு அலுவலக பரிந்துரைத்தல் மீதான நடுநிலை ஆய்வுக் குழு.
(ஆ) வேலைவாய்ப்புகள் தொடர்பான செய்தி வெளியீடு (Bulletin).

VIII. பின்வருவனவற்றை விளக்கவும் :—

2 x 5 = 10

- (அ) இ.எஸ். 2-1
- (ஆ) இ.எஸ். 2-2
- (இ) இ.எஸ். 2-4
- (ஈ) இ.எஸ். 2-5
- (உ) சி.பி.-1

IX. பொதுத் துறை வேலையளிப்பவர் பதிவேடு உருவாக்குவதில் (Construction) கடைப்பிடிக்க வேண்டிய நெறிமுறைகள் யாவை?

10

X. “வட்டார வேலை நிலவரத் தகவல் அறிக்கை” (Area Market Report) பற்றி விரிவாக விளக்கவும்.

10

XI. தேசிய வேலைவாய்ப்புப் பணியில் தொழில் முறை வழிகாட்டுதல் தொடர்பான செயல்பாடுகளை விளக்குக.

10

XII. (அ) தொழில் தகவல்கள் (Occupational Informations) எத்தனை வகைப்படும் விளக்கவும்.

2 x 5 = 10

(ஆ) தொழில் தகவல்கள் என்னென்ன ஆதாரங்களின் (Sources) அடிப்படையில் சேகரிக்கப்படுகின்றன?



DEPARTMENTAL EXAMINATIONS

May 2016

DEPARTMENTAL TEST FOR OFFICERS OF THE NATIONAL EMPLOYMENT SERVICE

(Without Books)

Time — Three hours.

(Maximum Marks : 100)

- [N.B.— (1) Answer **any ten** questions only.
(2) Candidates are allowed the option to answer the paper either in English or in Tamil or even to answer the paper partly in English and partly in Tamil.
(3) Marks will be deducted for bad handwriting.
(4) Answers to whole questions in excess of the prescribed number of questions appearing at the end of the answer book will not be valued.
(5) All questions carry equal marks.]

- I. Define —
 - (a) V.G. 64.
 - (b) E.M.-1
 - (c) Job Development
 - (d) Found Work
 - (e) Displaced Persons.
- II. Trace the history of National Employment Service.
- III. Explain in detail —
 - (a) The Importance of Live Register.
 - (b) Postal Registration.
- IV. Explain Briefly —
 - (a) Vacancy Order Register
 - (b) Apprenticeship
 - (c) Review of Live Order
 - (d) Advertisement of Vacancies.
- V. Explain in detail Registration and Special Points apart submission of Discharged Government Employees.
- VI. Explain the importance of Public Relations and publicity for employment service Organisation.
- VII. List out in detail the Sources for Construction of employers Register.
- VIII. List out the action to be taken on receipt of ER-II.
- IX. Point out the importance of Dissemination of employment market information.
- X. Explain in detail about the Tools of guidance.
- XI. Differentiate the individual guidance from Counselling Interview.
- XII. What are the guidelines to be followed in dealing with deaf and hard of hearing ?

தமிழ் வடிவம்

- I. விளக்கவும் —
 - (அ) வி.ஜி. 64
 - (ஆ) இ.எம்.1
 - (இ) பணி மேம்படுத்துதல்
 - (ஈ) பணி பெற்றது
 - (உ) புலம் பெயர்ந்தவர்கள்.
- II. தேசிய வேலைவாய்ப்புப் பணி உருவான வரலாற்றை விவரிக்கவும்.
- III. விரிவாக விவரிக்கவும் —
 - (அ) உயிர்ப் பதிவேட்டின் முக்கியத்துவம்
 - (ஆ) தபால் மூலம் பதிவு செய்தல்
- IV. சுருக்கமாக விவரிக்கவும் —
 - (அ) காலியிட ஆணைப் பதிவேடு
 - (ஆ) தொழில் பழகுநர்
 - (இ) உயிர்ப் பதிவேட்டை ஆய்வு செய்தல்
 - (ஈ) காலியிடங்களை விளம்பரப்படுத்துதல்.
- V. விடுவிக்கப்பட்ட அரசுப் பணியாளர்களைப் பதிவு செய்தல் மற்றும் பரிந்துரைத்தலினை விவரிக்கவும்.
- VI. வேலை வாய்ப்புப் பணிக்கான விளம்பரம் மற்றும் பொதுத் தொடர்பின் அவசியத்தை விவரிக்கவும்.
- VII. வேலை வாய்ப்பளிப்பவரின் பதிவேட்டினை தயாரிப்பதின் மூலக் கூறுகளை விவரமாகப் பட்டியலிடவும்.
- VIII. இ.ஆர்.11 பெற்ற பின்னர் மேற்கொள்ளவேண்டிய நடவடிக்கையினை விவரிக்கவும்.
- IX. வேலை நிலவரத் தகவல் அளிப்பதன் முக்கியத்துவத்தினை விவரிக்கவும்.
- X. வழிகாட்டுதலின் கருவிகளை விவரிக்கவும்.
- XI. தனி நபர் வழிகாட்டுதலினை ஆலோசனை (கவுன்சலிங்) நேர்காணலிலிருந்து வேறுபடுத்திக் காட்டவும்.
- XII. காதுகேளாதோர் மற்றும் வாய் பேச முடியாதவர்களிடம் அணுக வேண்டிய வழிமுறைகளை விவரிக்கவும்.

DEPARTMENTAL EXAMINATIONS

MAY 2016

SUBORDINATE ACCOUNTS SERVICE EXAMINATION
PART I (a)—LOCAL ACTS AND RULES FRAMED THERE UNDER
(PRACTICAL)

(With Books.)

Time — Three hours.

(Maximum Marks : 100)

- [N.B.— (1) Answer **all** questions.
(2) Candidates are allowed the option to answer the paper either in English or in Tamil or even to answer the paper partly in English and partly in Tamil.
(3) Answers should be brief and to the point and need not be a verbatim reproduction of printed pages.
(4) Marks will be deducted for bad handwriting.]

- | | Marks |
|--|------------|
| I. Write short notes on any five of the following :— | 5 x 3 = 15 |
| (a) Register of Roads. | |
| (b) House Tax. | |
| (c) Pilgrim Tax. | |
| (d) Toll on Vehicle | |
| (e) Register of Contractors. | |
| (f) Earnest Money Deposits. | |
| II. Distinguish between any five — | 5 x 3 = 15 |
| (a) Loan Account and Loan Statement. | |
| (b) Library Cess and Local Cess. | |
| (c) Tax and fees. | |
| (d) Estimate and Revised Estimate. | |
| (e) Pre-measurement and Check Measurement. | |
| (f) Special Works and Ordinary Repair Works. | |
| III. Comment the following and Quoting relevant Rules and Government Orders:— | 5 x 3 = 15 |
| (a) Honorarium to a Village Panchayat President for the month of September 2011 was sanctioned Rs.1,000 by the Block Development Officer of a Panchayat Union. | |
| (b) 1% Labour Welfare Fund subscription deducted on the estimate amount in a Contractor Bill which was passed in March 2014 by the Block Development Officer of a Panchayat Union. | |

- (c) In the years 2013-14, Rs.125 per Sq.meter collected from a building licence applicant for a Commercial Building towards Infrastructure and Basic Amenities Charges by a Municipal Commissioner.
- (d) An Audit objection was raised by a Panchayat Union Dy. B.D.O (Village Panchayat) during 2012-13 Village Panchayat audit to claim from Government grant Village Panchayat, House Tax matching grant which is equal to House Tax collected by the Panchayat during the year.
- (e) Inspector of Panchayat under section 1992 Tamil Nadu Panchayat Act 1994 referred to the Inspector of concurrent Audit section of the concerned Panchayat Union.

IV. Mention the Audit Checks to be exercised in respect of the following :— 2 x 5 = 10

- (a) Refund of Lapsed Deposits.
- (b) To detect defalcation of collection under excess Water Charges in Urban Local Bodies.

V. The Bank Column of General Fund Cash Books of a Panchayat Union closed with a balance of Rs.10,50,000 as on 31-3-2012 while reconciling with Bank closing balance, following defects were notice:— 10

- (a) Cheques to the value of Rs.25,000 issued before 31-3-2012 were not cashes.
- (b) Bank wrongly Credited a sum of Rs.2,500 in February 2012.
- (c) Bank wrongly Debited a sum of Rs.3,000 in March 2012.
- (d) A Cheque received from a contractor to the value of Rs.5,000 was remitted on 25-3-2012 was not credited by Bank.
- (e) Bank wrongly deduct a sum of Rs.5,000 in January 2012 Banks Closing Balance.
- (f) The Panchayat Union Cash Book shows a credit of Rs.10,000 in March 2012. But were credited by the Bank in April 2012.

Works out a reconciliation statement for the month of March 2012 and find out the Closing Balance as per Bank Pass Book as on 31-3-2012.

- VI. Calculate the loss of Interest in T. Deposit Account of a Town Panchayat. The balance under deposit in General Fund as on 31-3-2011 was Rs.75,400. The amount of recovery from the pay bills could not be remitted in to T. Deposit Account for wants of funds. The recoveries from March 2011 to February 2012. Were also not remitted to T. Deposit Except a sum of Rs.60,000 was remitted to T. deposit Account in July 2011. The rate of interest for the years 2011-12 was $8\frac{1}{2}$ % per annum.

10

Sl.No.	Salary for the Month	P.F. amount recovered in the pay bill Rs.
1.	March 2011	2,500
2.	April 2011	2,200
3.	May 2011	2,300
4.	June 2011	3,000
5.	July 2011	3,500
6.	August 2011	4,000
7.	September 2011	4,200
8.	October 2011	3,700
9.	November 2011	3,500
10.	December 2011	3,800
11.	January 2012	4,000
12.	February 2012	4,200

- VII. Calculate the Half-Yearly Property Tax due to a Municipality in respect of a newly constructed Commercial Building with the following details:—

10

(a) Area	..	2000 Sq.ft.
(b) Zone	..	A
(c) Zonal Basic Value	..	Rs.3 per sq.ft.
(d) Rate for taxation for General Purpose (AV)	..	7%
Rate for taxation for Water Supply and Drainage (AV)	..	5%
Rate for taxation for Education Tax (AV)	..	2.5%
(e) Library Cess as per rules inforce.		
(f) Nature of Building	..	R.C.C.

- VIII. Work out the Family Welfare grant (2/3 Grant) due to a Corporation with the following details for the year 2013-2014 :—

10

	Rs.
Pay	54,52,409
Dearness allowance	57,23,956
House Rent allowance	2,77,500
Medical allowance	22,800
Washing allowance	12,000
Bonus	75,000
Electricity Charges	14,500
Medicines	85,500
Medical Equipment	4,56,000

- IX. Mention the Account Codes for the account heads in the accrued based accounting system of Municipalities and Town Panchayats given below :— 10 x ½ = 5
- Property Tax (Current)
 - Profession Tax (Current)
 - Water Charges (Current)
 - Prior Year Income
 - Pension Contribution
 - Prior Year expenses
 - Land
 - Audit Fees payable
 - Contribution from Government
 - Grants from Government.

தமிழ் வடிவம்

- I. கீழ்க்கண்ட இனங்களில் ஏதேனும் ஐந்திற்கு சிறு குறிப்பு வரைக :— 5 x 3 = 15
- சாலைகள் பதிவேடு
 - வீட்டு வரி
 - யாத்ரீகர் வரி
 - வாகனங்களுக்கான சுங்கம்
 - ஒப்பந்ததாரர் பதிவேடு
 - பிணை வைப்புத் தொகை
- II. கீழ்க்கண்டவற்றுள் ஏதேனும் ஐந்தினை வேறுபடுத்தி கூறுக :— 5 x 3 = 15
- கடன் கணக்கு மற்றும் கடன் பட்டியல்
 - நூலக வரி மற்றும் தலவரி
 - வரி மற்றும் கட்டணங்கள்
 - மதிப்பீடு மற்றும் திருத்திய மதிப்பீடு
 - முன் அளவுகள் மற்றும் மேலளவுகள்
 - சிறப்பு பணிகள் மற்றும் சாதாரண பழுதுபார்ப்பு பணிகள்.
- III. கீழ்க்குறிப்பிட்ட விளக்க குறிப்புகளுக்கு தகுந்த ஆதாரங்களுக்கான விதிகள் மற்றும் அரசாணைகளுடன் கருத்துரை வரைக :— 5 x 3 = 15
- ஒரு கிராம ஊராட்சி மன்ற தலைவருக்கு செப்டம்பர் 2011 மாதத்திற்கான மதிப்பீதியம் ரூ.1000 ஊராட்சி ஒன்றிய வட்டார வளர்ச்சி அலுவலரால் அனுமதிக்கப்பட்டது.
 - மார்ச் 2014-ல் அனுமதிக்கப்பட்ட ஒரு ஒப்பந்ததாரர் வேலைப்பட்டியலில் மதிப்பீட்டுத் தொகையில் 1% தொழிலாளர் நல நிதி சந்தா ஊராட்சி ஒன்றிய வட்டார வளர்ச்சி அலுவலரால் பிடித்தம் செய்யப்பட்டது.
 - நகராட்சி ஆணையர் கட்டிட உரிமம் வழங்கும்போது 2013-14-ம் ஆண்டில் வணிகத் தன்மையுள்ள கட்டிடத்திற்கு 1 சதுர மீட்டருக்கு ரூ.125 வீதம் உள்கட்டமைப்பு மற்றும் அடிப்படை வசதிகள் கட்டணம் வசூலிக்கப்பட்டது.

(ஈ) 2012-13-ம் ஆண்டு கிராம ஊராட்சி தணிக்கையின்போது ஊராட்சியின் வீட்டு வரி வசூலுக்கு இணையான தொகையினை வீட்டு வரி ஈட்டு மான்யமாக பெறக்கோரி ஊராட்சி ஒன்றிய துணை வட்டார வளர்ச்சி அலுவலர் (கி.ஊ) அவர்களால் தணிக்கை தடை எழுப்பப்பட்டுள்ளது.

(உ) தமிழ்நாடு ஊராட்சிகள் சட்டம் 1994-ன் பிரிவு 199-ன் படி ஊராட்சிகளின் ஆய்வாளர் என்பவர் ஊராட்சி ஒன்றிய உடன்திகழ் தணிக்கைப்பிரிவு ஆய்வாளர் ஆவார்.

IV. பின்வருவனவற்றில் தணிக்கையில் சரிபார்க்கப்பட வேண்டியவை எவை என 2 x 5 = 10 குறிப்பிடுக :—

(அ) காலங்கடந்த வைப்புத் தொகை திரும்ப வழங்குதல்

(ஆ) நகர்ப்புற உள்ளாட்சி அமைப்புகளில் தண்ணீர் கட்டண வசூலில் கையாடல்களை கண்டுபிடிக்க தணிக்கை நடைமுறை.

V. ஓர் ஊராட்சி ஒன்றியத்தின் பொதுநிதி பணக் குறிப்பேட்டின் 31-3-2012 அன்றைய இறுதி இருப்பு ரூ.10,50,000 ஆகும். பின்வரும் குறைபாடுகளை களைந்து வங்கி கணக்கு இறுதி இருப்புடன் இணக்கம் செய்க :— 10

(அ) காசாக்கப்படாத காசோலைகள் 31-3-2012 அன்றுள்ளபடி ரூ.25,000

(ஆ) தவறுதலாக வங்கியில் பிப்ரவரி 2012-ல் ரூ.2,500 வரவு வைத்தது.

(இ) தவறுதலாக வங்கியில் மார்ச் 2012-ல் ரூ.3,000 பற்று வைத்தது.

(ஈ) ஒரு ஒப்பந்ததாரரிடமிருந்து 25-3-2012-ல் பெறப்பட்ட ரூ.5,000 ரொக்கப் புத்தகத்தில் வரவாக்கப்பட்டு வங்கியில் செலுத்தப்பட்டது, வங்கியில் வரவாக்கப்படவில்லை.

(உ) ஜனவரி 2012 வங்கி முடிவிருப்பில் ரூ.5,000 வங்கியால் தவறாக கழிக்கப்பட்டுள்ளது.

(ஊ) ஒரு ஊராட்சி ஒன்றிய பணக் குறிப்பேட்டில் மார்ச் 2012-ல் ரூ.10,000 வரவினத்தில் காண்பிக்கப்பட்டது. வங்கியில் ஏப்ரல் 2012-ல் தான் வரவாக்கப்பட்டது.

மார்ச் 2012-க்கு வங்கி இணைப்புப் பட்டியல் தயாரித்து 31-3-2012-ன் வங்கி இறுதி இருப்பை கணக்கிடுக.

- VI. கீழ்க்கண்ட விவரங்களைக் கொண்டு ஒரு பேரூராட்சியில் சேமநலநிதி இருப்புக்கு வட்டி இழப்பினை கணக்கிடவும். 31-3-2011 அன்று பொதுநிதி வைப்பில் உள்ள சேமநல நிதிக்கு செலுத்தப்படாத சேமநல நிதித் தொகை ரூ.75,400 ஆகும். மாதாந்திர ஊதியப் பட்டியல்களில் பிடித்தம் செய்யப்படும் தொகை, நிதியின்மையால் மார்ச் 2011 முதல் பிப்ரவரி 2012 வரை சேமநலநிதிக் கணக்கிற்கு செலுத்தப்படவில்லை. எனினும் ஜூலை 2011-ல் ரூ.60,000 மட்டும் பொதுநிதி கணக்கிலிருந்து சேமநல நிதி கணக்கிற்கு மாற்றம் செய்யப்பட்டுள்ளது. 2011-2012 ஆண்டிற்கான சேமநலநிதி இருப்புக்கான வட்டி விகிதம் 8½ % ஆகும்.

வ.எண்	ஒருமாதத்திற்கான ஊதியம்	சேமநல நிதி சந்தா ஊதியத்தில் பிடித்தம் செய்யப்பட்ட தொகை.
		ரூ.
1.	மார்ச் 2011	2,500
2.	ஏப்ரல் 2011	2,200
3.	மே 2011	2,300
4.	ஜூன் 2011	3,000
5.	ஜூலை 2011	3,500
6.	ஆகஸ்ட் 2011	4,000
7.	செப்டம்பர் 2011	4,200
8.	அக்டோபர் 2011	3,700
9.	நவம்பர் 2011	3,500
10.	டிசம்பர் 2011	3,800
11.	ஜனவரி 2012	4,000
12.	பிப்ரவரி 2012	4,200

- VII. ஒரு நகராட்சி பகுதியில் புதியதாக கட்டப்பட்டுள்ள வணிக நோக்கத்திற்கான கட்டிடத்திற்கு பின்வரும் விவரங்களைக் கொண்டு அரையாண்டு சொத்துவரியினை கணக்கிடுக :—

(அ)	கட்டிடத்தின் விஸ்தீரணம்	2000 சதுர அடி.
(ஆ)	மண்டலம்	அ (A)
(இ)	வரிவிதிப்புக்கான வீதம் (Basic value)	ரூ.3 ஒரு சதுர அடி
(ஈ)	வரி விதிப்பு பொது உபயோகம்	7%
	வரி விதிப்பு குடிநீர் மற்றும் வடிகால் கணக்கு	5%
	வரி விதிப்பு கல்வி வரி	2.5%
(உ)	நூலக வரி தற்போதுள்ள விகிதத்தில்	
(ஊ)	கட்டிடத்தின் வகை	ஆர்.சி.சி.

VIII. பின்வரும் விவரங்களைக் கொண்டு 2013-14ம் ஆண்டிற்கு ஒரு மாநகராட்சியின் "குடும்ப நல மானியம்" (2/3 மான்யம்) கணக்கிடுக— 10

ரூ.		
ஊதியம்	-	54,52,409
அகவிலைப்படி	-	57,53,956
வீட்டு வாடகைப்படி	-	2,77,500
மருத்துவப்படி	-	22,800
சலவைப்படி	-	12,000,
ஊக்க ஊதியம்	-	75,000
மின் கட்டணம்	-	14,500
மருந்துகள் செலவு	-	85,500
மருத்துவ உபகரணங்கள்	-	4,56,000

IX. நகராட்சி மற்றும் பேரூராட்சிகளில் பராமரிக்கப்படும் புதிய இயல்புநிலை $10 \times \frac{1}{2} = 5$ கணக்கு தலைப்புகளுக்கான கணக்கு குறியீடுகளை குறிப்பிடவும்—

- (அ) சொத்து வரி (நடப்பு)
- (ஆ) தொழில் வரி (நடப்பு)
- (இ) தண்ணீர் கட்டணம் வசூலிக்க வேண்டியது (நடப்பு)
- (ஈ) முந்தைய ஆண்டு வருமானம்
- (உ) ஓய்வூதியப் பங்கு தொகை
- (ஊ) முந்தைய ஆண்டு செலவினம்.
- (எ) நிலம்
- (ஏ) தணிக்கை கட்டணம் செலுத்த வேண்டியது.
- (ஐ) அரசு பங்கு தொகை
- (ஓ) அரசு மான்யம்.



DEPARTMENTAL EXAMINATIONS

May 2016

SUBORDINATE ACCOUNTS SERVICE EXAMINATION
 PART I (b)—FUNDAMENTAL RULES, PENSION CODE AND THE TAMIL NADU
 TRAVELLING ALLOWANCE RULES
 (PRACTICAL)

(With Books)

Time — Three hours

(Maximum Marks : 100)

- [N.B.— (1) Answer **all** questions.
 (2) Candidates are allowed the option to answer the paper either in English or in Tamil or even to answer the paper partly in English and partly in Tamil.
 (3) Answers should be brief and to the point and need not be a **verbatim** reproduction of printed pages.
 (4) Marks will be deducted for bad handwriting.]

I. Write short notes on the following :—

Marks
5 x 3 = 15

- (a) Honorarium
 (b) Incidental Charges
 (c) Pension Payment Order Book
 (d) Additional Charge Allowance
 (e) Periods do not count for Probation.

II. Comment on the following (quoting relevant rules wherever necessary) :— 5 x 2 = 10

- (a) A Government Servant for whom provisional pension was sanctioned opted to commute 1/3rd of pension.
 (b) A Deputy Block Development Officer in a Panchayat Union was sanctioned Personal Pay of Rs.500 p.m. from January 2011 onwards.
 (c) An Assistant Director of Town Panchayat has sanctioned additional charge allowance for the period from 01-11-2011 to 30-4-2012 to a selection grade Town Panchayat Executive Officer for holding additional charge of a special grade Town Panchayat.
 (d) A Municipal Commissioner has sanctioned 150 days maternity leave to a woman employee on 15-4-2011.
 (e) Enhanced family pension may be sanctioned upto 15 years from the date of death of the pensioner or upto 65 years—which ever is earlier.

III. Write 'True' or 'False' quoting relevant authority :—

10 x 2 = 20

- (a) The maximum of amount Family Pension is Rs.25,000 on or after 01-01-2006.
- (b) A Bill Collector joined duty on 01-7-2009 in a Town Panchayat. The Executive Officer deducted 10% on Pay & Grade Pay towards PF account in respect of the above employee.
- (c) A Municipal Commissioner has sanctioned Grade Pay Rs.2,800 to a Junior Assistant who was awarded selection grade on 01-8-2009.
- (d) A Pensioner who attained 100 years of age, claimed Double the pension on 5-4-2011.
- (e) A Block Development Officer calculated 8% interest on PF accumulations of Panchayat Union Staff for the year 2011-2012.
- (f) A OHT Operator was sanctioned pay of Rs.2,000 on February 2011 by Village Panchayat President.
- (g) The Break-in-service of a Government Servant was taken for qualifying service to calculate pension.
- (h) Family Pension was sanctioned to a son of the pensioner who attains 49 years.
- (i) Flat rate was disallowed by an Officer stating that the distance between office and bus stand is below ½ k.m.
- (j) A Government Servant applied for alteration of date of birth after 7 years from the date of joining in the service.

IV. What are the charges/rates admissible on ordinary Tour and leave travel concession. 5

V. A Joint Registrar of Co-operative Societies, was transferred from Chennai Head Office to Nagercoil. He was relieved from his duty on 5-2-2015 Friday F.N. The distance between Chennai and Nagercoil is 735 k.m. 10

Work out the eligible joining time of the Officer? and if he joined in the new station on 8-2-2015, find out the unavailed portion of joining time to be credited to his Earned Leave account.

VI. A Government Servant drawing pay Rs.19,300 in Pay Band-2, Rs.9,300-34,800+Grade Pay Rs.4,600—w.e.f 01-4-2012 was promoted in the Pay Band-2 Rs.9,300-34,800+Grade Pay Rs.4,800. He joined in the promotion post on 15-2-2013. He had exercised his option to fix the pay in the promotion post as follows: 10

- (a) Pay fixation on the date of promotion as per FR22(1)(a)(1).
- (b) Pay fixation on the date of accrual of increment in the lower post as per FR22(B).

His normal date of increment 1st April. Fix his pay in the higher post and specify the date of next increment.

VII. An Joint Director of Horticulture Department drawing a pay of Rs. 28,480+7,600 G.P. in the pay band of Rs. 15,600–39,100+7,600 G.P. Proceeded on official camp on 29-7-2014 night 10 p.m. from Thambaram to Pudukottai by rail. He arrived Pudukottai at 6 a.m. on 30-7-2014. He returned to Thambaram after completion of official work on 30-7-2014, 9.15 p.m. by rail. He reached his headquarters on 31-7-2014, 5.30 a.m.
He travelled in III class A.C. by rail. The fare for III A.C. is Rs.585. Distance 429 k.m. Work-out the Travelling Allowance claim of the Officer for the month of July 2014.

10

VIII. Work out the entitlement of pensionary benefits in respect of a Joint Director of Agriculture based on the following particulars :—

20

Date of Birth : 14-7-1955
Date of Joining : 25-7-1980
Leave on loss of pay without medical certificate : 30 days
Suspension period treated as punishment : 7 months
Suspension period treated as duty : 3 months

Pay as on 31-7-2012 Rs.29,570+7,600 Grade Pay in the Pay band of Rs.15,600-39,100+7,600 Grade Pay. Date of normal increment 1st July.

D.A. on 31-7-2013 80% commuted value of pension for age on next birth day 59 years-8-371.

தமிழ் வடிவம்

I. கீழ்க்காணும் பொருள் குறித்து சிறுகுறிப்பு வரைக :—

5 x 3 = 15

- (அ) மதிப்பூதியம்
(ஆ) இடைநிகழ் செலவு
(இ) ஓய்வூதிய கொடு ஆணை புத்தகம்
(ஈ) கூடுதல் பொறுப்பு படி
(உ) தகுதிகாண் பருவத்திற்கு கணக்கிடக்கூடாத பணிக்காலம்.

II. கீழ் வரும் நிகழ்வுகளை பற்றி கருத்து கூறுக (தொடர்புடைய அரசு விதிகள் மற்றும் அறிவுரைகள் மேற்கோள் காட்டப்படவேண்டும்) :—

5 x 2 = 10

- (அ) தற்காலிக ஓய்வூதியம் பெற்று வருபவர் தற்காலிக ஓய்வூதியத்தில் 1/3 பாகம் தொகுத்து பெறுவதற்கு விருப்பம் தெரிவித்துள்ளார்.
(ஆ) ஒரு ஊராட்சி ஒன்றியத்தில் துணை வட்டார வளர்ச்சி அலுவலருக்கு 01-01-2011 முதல் தனி ஊதியம் ரூ.500 அனுமதிக்கப்பட்டது.
(இ) ஒரு மண்டல பேரூராட்சிகளின் உதவி இயக்குநர் ஒரு தேர்வுநிலை பேரூராட்சி செயல் அலுவலருக்கு, சிறப்பு நிலை பேரூராட்சியின் முழுக்கூடுதல் பொறுப்பு வகித்தமைக்காக 01-11-2011 முதல் 30-4-2012 வரை ஆறு மாதங்களுக்கு கூடுதல் பொறுப்பு படி அளித்துள்ளார்.
(ஈ) ஒரு நகராட்சி ஆணையர் அந்நகராட்சியில் பணிபுரிந்து வரும் பெண் ஊழியருக்கு முதல் முறையாக மகப்பேறு அடைந்தமைக்காக 15-4-2011 அன்று 150 நாட்கள் மகப்பேறு விடுப்பாக அனுமதித்துள்ளார்.

(உ) உயர்த்தப்பட்ட குடும்ப ஓய்வூதியம், ஓய்வூதியர் இறந்த தேதியிலிருந்து அதிகபட்சமாக 15 ஆண்டுகள் வரை வழங்கலாம் அல்லது ஓய்வூதியர் 65 வயது கடக்கும் வரை இதில் எது முந்தையதோ அந்த காலம் வரை உயர்த்தப்பட்ட குடும்ப ஓய்வூதியம் வழங்கலாம்.

III. கீழ் வருவனவற்றை உரிய ஆதாரங்களுடன் 'சரியா' அல்லது 'தவறா' என குறிப்பிடுக :- 10 x 2 = 20

- (அ) 01-01-2006 முதல் அதிகபட்ச குடும்ப ஓய்வூதியம் ரூ.25,000.
- (ஆ) ஒரு பேரூராட்சியில் 01-7-2009 அன்று பணி சேர்ந்த வரிவசூலருக்கு அடிப்படை ஊதியம் மற்றும் தர ஊதியத்தில் 10% தொகை சேமநல நிதிச் சந்தாவிற்கு பேரூராட்சி செயல் அலுவலரால் பிடித்தம் செய்யப்பட்டது.
- (இ) நகராட்சியில் இளநிலை உதவியாளர் பதவியில் 01-8-2009 அன்று தேர்வுநிலை பெற்றவருக்கு நகராட்சி ஆணையரால் ஊதியக்கற்றை ரூ.5,200-20,200+ரூ.2,800 தர ஊதியம் அனுமதிக்கப்பட்டது.
- (ஈ) நூறு வயதை கடந்த ஓய்வூதியதாரர் 05-4-2011ல் தனது ஓய்வூதியத்தை இருமடங்காக உயர்த்தி வழங்குமாறு கோரியுள்ளார்.
- (உ) வட்டார வளர்ச்சி அலுவலரால் ஊராட்சி ஒன்றிய பணியாளருக்கு 2011-2012ஆம் ஆண்டிற்கு சேமநலநிதி இருப்பிற்கு 8% வட்டித்தொகை கணக்கிட்டு சேர்க்கப்பட்டது.
- (ஊ) ஒரு ஊராட்சி தலைவர் அவ்வூராட்சியில் பணிபுரியும் மேல்நிலைத் தொட்டி இயக்குபவருக்கு பிப்ரவரி 2011ல் மாத ஊதியம் ரூ.2,000 அனுமதித்துள்ளார்.
- (எ) பணி முறிவுக்காலம் ஓய்வூதிய கணக்கீட்டில் தகுதியான பணிக்காலத்திற்கு எடுத்துக் கொள்ளப்பட்டது.
- (ஏ) 49 வயதை கடந்த மகனுக்கு குடும்ப ஓய்வூதியம் அனுமதிக்கப்பட்டது.
- (ஐ) அலுவலகம் மற்றும் பேருந்து நிலையத்திற்கு இடையே ½ கி.மீ. குறைவாக இருந்ததால் ஒருவருடைய பயணப்படிப் பட்டியலில் நிலைப்படி அனுமதிக்கப்படவில்லை.
- (ஔ) ஒரு அரசு ஊழியர் பணியில் சேர்ந்த 7 ஆண்டுகளுக்கு பிறகு பிறந்த தேதியை மாற்றம் செய்வதற்கு விண்ணப்பித்துள்ளார்.

IV. அலுவலக பயணத்தின்போதும், விடுப்புக்கால பயணச் சலுகையின்போதும் அனுமதிக்கப்படக்கூடிய கட்டணம் / படிகள் பற்றி குறிப்பு தருக. 5

V. கூட்டுறவு சங்கங்களின் இணை பதிவாளர் சென்னையிலிருந்து நாகர்கோவிலுக்கு மாற்றம் செய்யப்பட்டுள்ளார். அவர் 5-2-2015 வெள்ளி முற்பகலில் பணியிலிருந்து விடுவிக்கப்பட்டார். சென்னையிலிருந்து நாகர்கோவிலுக்கு பயண தூரம் 735 கி.மீ 10

அன்னாரது பணியேற்பிடைக் காலத்தை கணக்கிடுக. மற்றும் அன்னார் 8-2-2015 அன்று புதிய அலுவலகத்தில் பணிசேர்ந்தால், அவரது ஈட்டிய விடுப்பு கணக்கில் வரவாக்கப்படவேண்டிய துய்க்கப்படாத பணியேற்பிடைக் காலத்தின் நாட்கள் எவ்வளவு?

VI. ஒரு அரசு ஊழியர் ஊதியக்கற்றை-2 ரூ.9,300-34,800+4,600 தரஊதியத்தில் 01-4-2012 அன்று ரூ.19,300 ஊதியம் பெற்று வருகிறார். இதே ஊதியக்கற்றை ரூ.9,300-34,800+4,800 தரஊதியம் உள்ள பதவிக்கு பதவி உயர்வு அளிக்கப்பட்டார். அன்னார் இப்பதவியில் 15-2-2013 அன்று பணியில் சேர்ந்தார். அன்னாரின் வழக்கமான ஊதிய உயர்வு நாள் ஏப்ரல் 1, பதவி உயர்வில் கீழ்க்கண்டவாறு ஊதியம் நிர்ணயம் செய்வதற்கு தனது விருப்பத்தினை தெரிவித்துள்ளார்.

(அ) பதவி உயர்வு நாளில் அடிப்படை விதி 22(1)(அ) (1).

(ஆ) கீழ்நிலை பதவியில் ஊதிய உயர்வு பெறும் நாளில் அடிப்படை விதி 22 (ஆ)-ன்படி. இந்நிலையில் இவரது ஊதியத்தை நிர்ணயம் செய்தும், அடுத்த ஊதிய உயர்வு நாளையும் தெரிவித்திடுக.

VII. ரூ.15,600-39,100+7,600 தரஊதியத்தில் ரூ.28,480+7,600 தரஊதியம் பெறும் ஒரு தோட்டக்கலை இணை இயக்குநர் அலுவலக பணியாக 29-7-2014 அன்று இரவு 10 மணியளவில் தாம்பரத்திலிருந்து தொடர்வண்டி மூலம் மூன்றாம் வகுப்பு குளிரூட்டப்பட்ட வகுப்பில் புறப்பட்டு புதுக்கோட்டைக்கு 30-7-2014 அன்று காலை 6 மணிக்கு சேர்ந்தார். அலுவலகப் பணிகளை முடித்துவிட்டு 30-7-2014 இரவு 9.15 மணிக்கு தொடர்வண்டி மூலம் மூன்றாம் வகுப்பு குளிரூட்டப்பட்ட வகுப்பில் புறப்பட்டு 31-7-2014 அன்று காலை 5.30 மணிக்கு தாம்பரம் வந்து சேர்ந்தார். மூன்றாம் வகுப்பு குளிரூட்டப்பட்ட கட்டணம் ரூ.585. பயண தூரம் 429 கி.மீ. மேற்படி அலுவலரின் ஜூலை 2014 மாதத்திற்கான பயணப்பட்டியல் தயாரிக்கவும்.

VIII. கீழ்க்கொடுக்கப்பட்டுள்ள விவரங்களிலிருந்து ஓய்வுபெற்ற வேளாண்துறை இணை இயக்குநரின் ஓய்வூதிய பயன்களை கணக்கிடுக :-

பிறந்த தேதி : 14-7-1955
பணியில் சேர்ந்த தேதி : 25-7-1980

மருத்துவச் சான்றின்றில்லாமல் ஊதியமில்லா விடுப்பு - 30 நாட்கள்
தற்காலிக பணிநீக்கம் தண்டனையாக கருதப்பட்டது - 7 மாதங்கள்
தற்காலிக பணிநீக்கம் பணிக்காலமாக கருதப்பட்டது - 3 மாதங்கள்

அன்னார் 31-7-2012 அன்று ஊதியக்கற்றை-3ல் ரூ.15,600-39,100+7,600 தரஊதியத்தில் ரூ.29,570+7,600 தர ஊதியம் பெற்றுள்ளார்.

வழக்கமான ஊதிய உயர்வு நாள் ஜூலை 1 ஆம் தேதி.

ஜூலை 2013ல் அகவிலைப்படி 80%.

59வது பிறந்த நாளில் ஓய்வூதியம் தொகுத்து

பெறுவதற்கான காரணி - 8.371

DEPARTMENTAL EXAMINATIONS

May 2016

SUBORDINATE ACCOUNTS SERVICE EXAMINATION
PART II (a) — ACCOUNTS AND AUDIT OF LOCAL BODIES

(THEORETICAL)

(Without Books)

Time — Three hours

(Maximum Marks : 100)

- [N.B.— (1) Answer all questions.
(2) Candidates are allowed the option to answer the paper either in English or in Tamil or even to answer the paper partly in English and partly in Tamil.
(3) Marks will be deducted for bad handwriting.]

- | | | |
|----|--|---|
| | | Marks |
| 1. | Write short notes on the following | 5x2=10 |
| | (a) Education Tax | |
| | (b) Pilgrim tax | |
| | (c) Petty cash book | |
| | (d) Completion report | |
| | (e) 2c Tree tax | |
| 2. | Match the Following | 10x1/2=5 |
| | (a) Property Tax | - Only in six years |
| | (b) Timber Tax | - Less on Railway ticket fare |
| | (c) Track Rent | - Chennai Corporation |
| | (d) Pilgrim Tax | - Railway properties |
| | (e) Straight line method | - Contribution to LPA |
| | (f) Schedule of Rate | - Quinquennial revision |
| | (g) Service Charge | - Depreciation Calculation |
| | (h) Renewal of B.T.road | - Data Calculation |
| | (i) Panchayat Secretary | - Tele communication company |
| | (j) 1% of Net receipt | - Personal Assistant to Collector (Development) |
| 3. | What are the accounts codes for the following Heads of Account | 10x1/2=5 |
| | (a) Devolution fund Accounts | |
| | (b) Deprecation Account | |
| | (c) Specific Stock Account | |
| | (d) Interest from Banks | |
| | (e) Irrecoverable revenue items written off | |
| | (f) provision for doubtful collection | |
| | (g) Grants from Government | |
| | (h) Accumulated Surplus/ Deficit | |
| | (i) Project in progress account Grants | |
| | (j) Interest payable account | |

4. Comment of the following

- (a) A Panchayat union commissioner ordered the refund of registration fee received from the contractor citing the reason that the contractor did not take any work in the panchayat union.
- (b) A Municipal commissioner issued an order to recover the cost of unutilised cement of 150 bags to the tune of Rs.30000/- (Rs. 200x150) from the contractor to whom 200 bags of cement were issued, out of which 50 bags cement cost of Rs. 10000/- (Rs.200x50) were recovered from the work bill and the balance 150 cement bags were not returned by the contractor
- (c) Overhead tank operator and sweepers working in village panchayat has been awarded Superannuation retirement on 28/2/2011 after attaining the age of 58
- (d) A village panchayat Assistant who retired on 31/12/2010 was awarded a lump sum amount of Rs.50000/- and monthly special pension of Rs.500/- and medical allowance of Rs.100/- Per month.
- (e) A village panchayat president withdraws Rs.10000/- from Account number II Through self cheque for meeting office expenses.

1x5=5

5. What are all the items to drawn by self cheques in panchayat union

1x5=5

6. Write short notes on the appointment of village panchayat Secretary

1x5=5

7. Mention the Security deposit to be collected from the contractors for various works in municipalities

1x10=10

8. Work out the amount due to a contractor with the Particulars given below in respect of construction of school building

Estimate cost of the building	:	Rs.6,00,000/-
Total value of work done	:	Rs.5,50,000/-
1st Part bill paid to contractor	:	Rs.1,50,000/-
Cement issued to contractor	:	200 bags
Cement requirement	:	175 bags
Steel issued to contractor	:	150 Kg
Steel requirement	:	150 kg
Cost of Cement	:	Rs.200/- Per bag
Cost of Steel	:	Rs.50/- Per kg

Other deductions to be made in the bill as per Rules. Labour welfare amount fully recovered from the first and part Bill

1x10=10

9. Calculate the property tax levied by a municipality with the following particulars

Building	:	Commercial, Tiled
Area	:	2000 Sqft
Zone	:	A, Rs.2/- Per Sqft
Age of the building	:	3 Years
Rate of Taxation	:	i) Property tax: 20% Per Year ii) Education tax: 6% Per Year
Cost of Land	:	1/6

10. Prepare relevant journal Voucher and Bank payment voucher with the following particulars

First and Final bill on 30.06.15 (Road Formation)

Total Value of work done : Rs. 12,00,000/-

Bitumen cost to be recovered : Rs. 3,00,000/-

Other deduction to be made in the bill as per Rules

1x20=20

11. Calculate the contribution Amount payable to the Local Planning authority with the following particulars

I)	Total receipt as per income and expenditure account	Rs. 2,75,90,000
II)	Total expenditure	Rs. 2,55,70,000
III)	Property Tax arrear demand collection	Rs. 3,00,000
IV)	Property Tax current demand collection	Rs. 25,00,000
V)	Profession Tax current demand collection	Rs. 10,00,000
VI)	Profession Tax arrear demand collection	Rs. 2,00,000
VII)	Bus stand Toll arrear demand collection	Rs. 3,00,000
VIII)	Shopping Complex arrear demand collection	Rs. 5,00,000
IX)	Shopping Complex current demand collection	Rs. 11,00,000
X)	Daily market arrear demand collection	Rs. 5,00,000
XI)	SFC Grant received	Rs. 50,00,000
XII)	Project overhead appropriation expenses	Rs. 11,00,000
XIII)	MP Scheme Grant received	Rs. 10,00,000
XIV)	Prior Year Income	Rs. 2,00,000
XV)	Property Tax Current demand Pending	Rs. 4,00,000
XVI)	Weekly market Current demand Pending	Rs. 2,00,000
XVII)	Profession Tax Current demand Pending	Rs. 1,00,000

1. சிறு குறிப்பு வரைக
 அ) கல்வி வரி
 ஆ) யாத்திரிகர் வரி
 இ) சிறு ரொக்கப் பதிவேடு
 ஈ) வேலை முடிவு அறிக்கை
 உ) 2சி மர வரி

10x1/2=5

2. கீழ்க்காணும் இனங்களைப் பொருத்துக

அ) சொத்து வரி	-	ஆறு வருடத்திற்கு ஒரு முறை
ஆ) மரவரி	-	ரயில் பயணச்சீட்டு மீதான தீர்வை
இ) தள வாடகை	-	சென்னை மாநகராட்சி
ஈ) யாத்திரிகர் வரி	-	ரயில்வே சொத்துகள்
உ) நேர்கோட்டு முறை	-	உள்ளூர் திட்டக் குழுமப் பங்கு தொகை
ஊ) செந்தரவிலை விகிதப் பட்டியல்	-	வரிசீராய்வு
எ) சேவைக் கட்டணம்	-	தேய்மானக் கணக்கீடு
ஏ) தார்சாலை பகுப்பித்தல்	-	விலை விகிதம் கணக்கிடுதல்
ஐ) ஊராட்சி செயலர்	-	தொலை தொடர்பு நிறுவனங்கள்
ஓ) 1 விழுக்காட்டு நிகர வருவாய்	-	மாவட்ட ஆட்சியரின் நேர்முக உதவியாளர் (வளர்ச்சி)

10x1/2=5

3. கீழ்க்காணும் கணக்குத் தலைப்புகளுக்கு உரிய கணக்கு எண் வழங்கவும்

- அ) பகிர்மான நிதி கணக்கு
 ஆ) தேய்மானக் கணக்கு
 இ) குறிப்பிட்ட இருப்பு கணக்கு
 ஈ) வங்கியிலிருந்து பெறப்படும் வட்டி கணக்கு
 உ) வசூலிக்க இயலாத வருவாய் இனங்கள் தள்ளுபடி
 ஊ) வாரா கணக்கு அல்லது சந்தேகத்திற்கிடமான வருவாய் இனங்களுக்கான ஒதுக்கீடு
 எ) அரசிடமிருந்து பெறப்படும் மானியங்கள்
 ஏ) திரண்ட உபரி/ பற்றாக்குறை கணக்கு
 ஐ) முன்னேற்றத்தில் இருக்கும் வேலைகள் (மானியம்)
 ஓ) கடனுக்கான வட்டி செலுத்த வேண்டிய கணக்கு

4. கீழ்க்காணும் இனங்களுக்கு கருத்துரை வழங்குக

- அ. ஊராட்சி ஒன்றிய ஆணையாளர் ஒரு ஒப்பந்ததாரரின் பதிவுக் கட்டணத்தினை அந்த ஊராட்சி ஒன்றியத்தில் அவர் வேலைகள் ஏதும் மேற்கொள்ளவில்லை என்று குறிப்பிட்டு திரும்ப வழங்க ஆணை பிறப்பித்தார்
- ஆ. நகராட்சியில் ஒப்பந்ததாரருக்கு துறை மூலம் வழங்கப்பட்ட 200 சிமெண்டு மூட்டைகளில் (மதிப்பு ரூ.40000 = 200 x 200) பயன்படுத்திய 50 சிமெண்டு மூட்டைகளுக்கான மதிப்பு தொகை ரூ.10000/- (50 x 200) வேலைப்பட்டியலில் பிடித்தம் செய்தது போக மீதமுள்ள 150 சிமெண்டு மூட்டைகளை ஒப்பந்ததாரர் திரும்ப ஒப்படைக்காததால், அவரிடமிருந்து 150 சிமெண்டு மூட்டைகளுக்கான கிரயத் தொகை ரூ.30000/-ஐ (ரூ.200 x 150) பிடித்தம் செய்ய நகராட்சி ஆணையாளர் ஆணை வழங்கினார்.
- இ. கிராம ஊராட்சியில் பணிபுரியும் மேல்நிலை தொட்டி இயக்குபவர் மற்றும் தெருக்கூட்டி பணியாளரை அவர் 58 வயதை அடைந்துவிட்டதால் 28/02/2011 அன்று பணி மூப்பு ஓய்வு அளிக்கப்பட்டது.
- ஈ. 31/12.2010ல் பணி மூப்பு காரணமாக ஓய்வு பெற்ற கிராம உதவியாளருக்கு ஒட்டு மொத்த தொகையாக ரூ.50000/- மற்றும் மாதம்தோறும் சிறப்பு ஓய்வூதியமாக ரூ.500/- மற்றும் மாதம் மருத்துவபடியாக ரூ.100/- வழங்கி ஆணையிடப்பட்டது.
- உ. கிராம ஊராட்சி தலைவர் அலுவலகச் செலவினங்களுக்காக தன் காசோலை மூலம் தொகை ரூ.10000/-ஐ ஊராட்சி கணக்கு எண் II லிருந்து எடுத்துக் கொண்டார்.

x5=5

5. ஊராட்சி ஒன்றியத்தில் தன் காசோலை மூலம் பெறப்படும் செலவின விவரங்கள் யாவை

1x5=5

6. கிராம ஊராட்சி செயலாளர் நியமனம் குறித்து சிறு குறிப்பு வரைக

1x5=5

7. நகராட்சிகளில் ஒப்பந்ததாரர்களிடமிருந்து வேலைகள் மேற்கொள்ளும் போது பிடித்தம் செய்ய வேண்டிய வைப்புத் தொகைகள் விவரம் குறிப்பிடுக.

1x10=10

8. கீழே குறிப்பிடப்பட்டுள்ள விவரங்களின் அடிப்படையில் பள்ளி கட்டிடம் கட்டுமான வேலையில் ஒப்பந்ததாரருக்கு வழங்க வேண்டிய தொகைகள் விவரத்தினை கணக்கிடவும்.

வேலைக்கான மதிப்பீட்டுத் தொகை	-	ரூ. 6,00,000
அளவுப் புத்தகப்படி மொத்தம் வேலைகள் செய்தது	-	ரூ. 5,50,000
முதல் மற்றும் பகுதிப்பட்டியல் ஏற்கனவே ஒப்பந்ததாரருக்கு வழங்கியது	-	ரூ. 1,50,000
ஒப்பந்ததாரருக்கு வழங்கிய சிமெண்டு	:	200 மூட்டைகள்
வேலைக்கு தேவையான சிமெண்டு	:	175 மூட்டைகள்
ஒப்பந்ததாரருக்கு வழங்கிய இரும்பு கம்பி	:	150 கிலோ
வேலைக்கு தேவையான இரும்புக்கம்பி	:	150 கிலோ
சிமெண்ட் மூட்டை மதிப்பு	:	ரூ.200/- (1 மூட்டை)
இரும்பு கம்பி மதிப்பு	:	ரூ.50/- (1 கிலோ)

வேலைப்பட்டியலில் பிடித்தம் செய்ய வேண்டிய இதர இனங்கள் விதிமுறைகளின் படி கணக்கிடவும். கட்டுமான தொழிலாளர் நல நிதி முதல் பகுதிப்பட்டியலில் பிடித்தம் செய்யப்பட்டுவிட்டது.

9. நகராட்சியில் கீழே குறிப்பிடப்பட்ட விவரங்களின் அடிப்படையில் வணிக நோக்கமுடைய ஓட்டு கட்டிடத்திற்கு சொத்து வரி நிர்ணயம் செய்யவும்.

கட்டிடத்தின் பரப்பு	:	2000 சதுர அடி
மண்டலம்	:	A பகுதி (மதிப்பு ரூ.2/- சதுர அடி)
கட்டிட வயது	:	3 வருடம்
வரி விகிதம்	:	1) சொத்து வரி : 20 விழுக்காடு / வருடம் 2) கல்வி வரி : 6 விழுக்காடு / வருடம்
நிலத்தின் மதிப்பு	:	1/6

1x10=10

10. கீழே குறிப்பிடப்பட்டுள்ள விவரங்களின் அடிப்படையில் கணக்குப் பதிவு செலவுச் சீட்டு மற்றும் வங்கி கொடு ஆணை சீட்டு தயாரிக்கவும்

முதல் மற்றும் இறுதிப்பட்டியல் வழங்கிய நாள் 30.06.2015 (சாலை அமைத்தல்)	
வேலைப்பட்டியல்படி மொத்தம் வேலை செய்தது	: ரூ.12,00,000
தாருக்கான மதிப்பு பிடித்தம் செய்ய வேண்டியது	: ரூ. 3,00,000
இதர பிடித்தங்கள் விதிமுறைப்படி பிடித்தம் செய்ய வேண்டும்.	

1x20=20

11. கீழே குறிப்பிடப்பட்ட விவரங்களின் அடிப்படையில் உள்ளூர் திட்டக் குழுமத்திற்கு செலுத்த வேண்டிய பங்குத் தொகையினை கணக்கிடுக.

1) மொத்த வருமானம் (வருவாய் மற்றும் செலவினக் கணக்குப்படி)	:	ரூ.	2,75,90,000
2) மொத்த செலவினம்	:	ரூ.	2,55,70,000
3) சொத்து வரி நிலுவைக் கேட்பு தொகை வசூல்	:	ரூ.	3,00,000
4) சொத்து வரி நடப்பு கேட்பு தொகை வசூல்	:	ரூ.	25,00,000
5) தொழில் வரி நடப்பு கேட்பு தொகை வசூல்	:	ரூ.	10,00,000
6) தொழில் வரி நிலுவை கேட்பு தொகை வசூல்	:	ரூ.	2,00,000
7) பேரூந்து நிலைய சுங்கம் நிலுவை கேட்பு தொகை வசூல்	:	ரூ.	3,00,000
8) வணிக வளாகம் நிலுவை கேட்பு தொகை வசூல்	:	ரூ.	5,00,000
9) வணிக வளாகம் நடப்பு கேட்பு தொகை வசூல்	:	ரூ.	11,00,000
10) தினசரி அங்காடி நிலுவை கேட்பு தொகை வசூல்	:	ரூ.	5,00,000
11) மாநில பகிர்வு நிதி மானியம் பெறப்பட்டது	:	ரூ.	50,00,000
12) திட்ட மேற்செலவுகள்	:	ரூ.	11,00,000
13) பாராளுமன்ற உறுப்பினர் தொகுதி மேம்பாட்டு நிதி பெறப்பட்டது	:	ரூ.	10,00,000
14) முந்தைய ஆண்டு வருமானம்	:	ரூ.	2,00,000
15) சொத்து வரி நடப்பு கேட்பு நிலுவை	:	ரூ.	4,00,000
16) வார அங்காடி நடப்பு கேட்பு நிலுவை	:	ரூ.	2,00,000
17) தொழில் வரி நடப்பு கேட்பு நிலுவை	:	ரூ.	1,00,000

DEPARTMENTAL EXAMINATIONS

May 2016

SUBORDINATE ACCOUNTS SERVICE EXAMINATION
PART-II(b)—ACCOUNTS AND AUDIT OF LOCAL BODIES

(PRACTICAL)

(With Books)

Time — Three hours

(Maximum Marks : 100)

- [N.B.— (1) Answer *all* questions.
 (2) Candidates are allowed the option to answer the paper either in English or in Tamil or even to answer the paper partly in English and partly in Tamil.
 (3) Answers should be brief and to the point and need not be a verbatim reproduction of printed pages.
 (4) Marks will be deducted for bad handwriting.]

Marks

5x3=15

I. Short notes —

- 1) Trade license fees levied by Town Panchayat.
- 2) Give a brief note on Panchayat Union Concurrent Audit.
- 3) Write a component of the Property Tax levied in Municipality.
- 4) Write a brief note on Standing Committee in Municipal Corporation.
- 5) Write a brief account about Block Grant of Madras University. How much Grant received by Madras University?

II. Say Yes or No—

5x2=10

- 1) In municipality audit report 2012-13 the auditor has raised an objection of time barred property tax is six years.
- 2) The Executive Officer has collected licence fees on the basis of each and every Horse power installed in machineries in the same premises.
- 3) Timber Tax was collected in Thuthukudi corporation.
- 4) The Union Commissioner has not recovered EMD of 5% from the departmentally execution work bill.
- 5) MGNREGS Scheme is administer by the Block Development Officer Village Panchayat.

III. Match the following —

	A		B
1.	Income Tax deducted in work bill	a.	2%
2.	Timber Tax	b.	15%
3.	Vacant Land Tax	c.	Account maintained in village panchayat
4.	Education Tax	d.	1%
5.	VAT Recovered from water supply works	e.	After 3 years
6.	Time barred profession Tax	f.	Collected from Madras Corporation
7.	Total sanitary control	g.	Component of the property tax in Municipality
8.	Lease raised every three years	h.	Beyond 12 years
9.	Value added tax for civil works	i.	5%
10.	Lapsed Deposit	j.	24 half years

IV. Distinguish between —

5x3=15

- 1) Bank Receipt Voucher and Bank Payment voucher.
- 2) Water Tax and Water charges.
- 3) Treasure Deposit Account and Local Fund Deposit Account.
- 4) Post audit and Pre audit.
- 5) Pre measurement and Check measurement.

V. Prepare a FAJV statement for 2012-13 with the following particulars and state the Account code —

5

- 1) Value of work - Rs.1,00,000
- 2) Loan interest - 10%
- 3) Duration of the work - 1 Year
- 4) Technical Assistant's salary - Rs.5000/year
- 5) Supervisor Expense - 11%

VI. Calculate the property Tax due for half year in Municipality area with the following particulars: 10

- | | | |
|--|---|-----------------------------|
| 1) Building plinth area | - | 1200 Sq.ft |
| 2) Type of building | - | RCC |
| 3) Utilised for | - | owner occupation |
| 4) Zone type | - | 'B' Type |
| 5) Rate fixed for 'B' Type | - | 1.50 paise per Sq.ft |
| 6) Net Annual Value | - | 10% property tax levied |
| 7) Auspicious day to occupy house | - | 13 th of January |
| 8) Council approved vacant land value is | - | 1/3 |

VII. What are the circumstances under which audit can be suspended. 5

VIII. Write about the special features of Tamil Nadu Transparent Act 1998 and Tamil Nadu Transparent Rules, 2000. 5

IX. Prepare audit fees calculation of Market Committee during the period of 2013-14 with the following particulars. 5

1. Total Expenditure is 3,13,09,588.70

The following expenditures are included in it.

		Rs.
1.	Deposit Amount	10,800
2.	Advance given	13,86,425
3.	Staff salary remitted in Government Head as Deposit	45,00,000
4.	15% of contribution	20,76,518
5.	Investments made	2,07,34,090
6.	Vehicle maintenance	64,643
7.	Fuel expenditure for vehicle	61,162
8.	Advertisement charges	38,819
9.	Stationeries	25,782

X. When the check measurement is done in respect of the following cases? Why?

10

- 1) Metal collection
- 2) Removal of silt
- 3) Jungle clearance
- 4) Earth work foundation
- 5) RCC work
- 6) Deepening of well
- 7) Brick work

XI. T-Deposit-Provident fund of local bodies – calculate the interest for the year 2013-14 with the following particulars.

10

As per Treasury Scroll

Month	Month wise Receipts (₹)	Month wise Expenditure (₹)
Opening Balance	60,000	
April 2013	10,000	4,000
May 2013	6,000	-
June 2013	8,000	5,000
July 2013	5,000	5,000
August 2013	7,000	10,000
September 2013	7,000	-
October 2013	15,000	2,000
November 2013	6,000	5,000
December 2013	8,000	
January 2014	8,000	7,000
February 2014	9,000	5,000
March 2014	1,000	3,000

- Note :
- 1) Interest for the period 2012-13 Rs.8000 is credited on October 2013.
 - 2) Interest Rs.1000 is wrongly credited in June 2013.
 - 3) PF interest for the period 2013-14 is 8.7%

தமிழ் வடிவம்

மதிப்பெண்கள்

I) குறுவினா - ஒவ்வொரு வினாவிற்கும் சமமான மதிப்பெண்கள்.

5x3=15

1. பேரூராட்சிகளில் வசூலிக்கப்படும் தொழில் உரிமம் கட்டணம் பற்றி கருக்கி எழுதுக.
2. ஊராட்சி ஒன்றியங்களில் நடைமுறையில் உள்ள உடன் நிகழ் தணிக்கையைப் பற்றி எழுதுக.
3. நகராட்சியில் வசூலிக்கப்படும் சொத்து வரியில் உள்ளடங்கியவைகள் எவை?
4. சென்னை மாநகராட்சியில் இயங்கும் நிலைக் குழு பற்றி குறிப்பிடுக.
5. சென்னை பல்கலைக்கழகம் பெறும் ஒட்டு மொத்த மானியம் பற்றி விளக்குக? சென்னை பல்கலைக்கழகம் பெறும் ஒட்டு மொத்த மானிய தொகை எவ்வளவு?

II) சரி அல்லது தவறு

5x2=10

1. தணிக்கையாளர் தனது நகராட்சி 2012-13ஆம் ஆண்டு தணிக்கை அறிக்கையில் சொத்து வரி காலாவதி ஆகும் வருடம் ஆறு வருடம் என குறிப்பிட்டு தடை எழுப்பியிருக்கிறார்.
2. பேரூராட்சி செயல் அலுவலர் தனது பேரூராட்சியில் உள்ள ஓர் தொழிற்சாலையில் இயங்கும் ஒவ்வொரு இயந்திரத்தின் குதிரைத் திறனுக்கு ஏற்ப தனித்தனியாக தொழில் உரிமம் வசூலித்தார்.
3. மர வரியானது தூத்துக்குடி மாநகராட்சியில் வசூலிக்கப்பட்டு வருகிறது.
4. ஊராட்சி ஒன்றிய ஆணையர் துறையின் மூலம் மேற்கொண்ட வேலைப் பட்டியலில் முன்வைப்புத்தொகை 5% பிடித்தம் செய்யப்படவில்லை.
5. மகாத்மா காந்தி தேசிய ஊரக வேலை வாய்ப்பு திட்ட பணிகள் வட்டார வளர்ச்சி அலுவலர் கிராம ஊராட்சிகள் அவர்களின் நிர்வாக கட்டுப்பாட்டில் உள்ளது.

1.	வேலைப்பட்டியலில் செய்யப்படும் வருமான வரி	பிடித்தம்	அ.	2%
2.	மரவரி		ஆ.	15%
3.	காலி மனை வரி		இ.	கிராம ஊராட்சிகள் பராமரிக்கப்படும் கணக்கு
4.	கல்வி வரி		ஈ.	1%
5.	குடிநீர் வேலைகளுக்கான கூட்டு வரி பிடித்தம்	மதிப்பு	உ.	3 வருடத்திற்கு பிறகு
6.	தொழில்வரி காலாவதியாகும் காலம்		ஊ.	சென்னை மாநகராட்சி மூலம் வசூலிக்கப்படுகிறது.
7.	முழு சுகாதார இயக்கம்		எ.	நகராட்சி சொத்து வரியின் பிரிவு
8.	குத்தகை மூன்றாண்டுகளுக்கு ஒருமுறை உயர்த்தப்படுவது		ஏ.	12 ஆண்டுகள்
9.	சிவில் வேலைக்கு செய்யப்படும் மதிப்புக் கூட்டு வரி	பிடித்தம்	ஐ.	5%
10.	காலங்கடந்த வைப்புத்தொகை		ஓ.	24 அரை ஆண்டுகள்

IV) வேறுபடுத்தி காட்டுக.

5x3=15

- வங்கி வரவு செலவுச்சீட்டு மற்றும் வங்கிக் கொடு செலவுச்சீட்டு.
- குடிநீர் வரி மற்றும் குடிநீர் கட்டணம்.
- பொருள் வைப்புக் கணக்கு மற்றும் உள்ளாட்சி வைப்புக் கணக்கு.
- செலவு முன் தணிக்கை மற்றும் செலவு பின் தணிக்கை.
- வேலையின் முன் அளவெடுத்தல் மற்றும் வேலையின் பின் அளவெடுத்தல்.

V) கீழ்க்கண்ட விவரங்களைக் கொண்டு ஒரு நிலையான சொத்தாக்க நடவடிக்கை குறிப்புச் சீட்டு தயாரிக்கவும்.

5

1.	செய்த வேலையின் மதிப்பு	-	ரூ.1,00,000
2.	இத்திட்டத்திற்கு பெற்ற கடனுக்கான வருடாந்திர வட்டி விகிதம்	-	10%
3.	வேலை நடைபெற்ற காலம்	-	1 வருடம்
4.	தொழில்நுட்ப உதவியாளரின் ஊதியம்	-	ரூ.5000/- ஆண்டுக்கு
5.	மேற்பார்வை செலவு	-	11%

VI) கீழ்க்கண்ட விவரங்களைக் கொண்டு நகராட்சிப் பகுதியிலுள்ள சொத்திற்கான அரையாண்டு சொத்து வரியினை கணக்கீடு செய்யவும். 10

1.	கட்டிடத்தின் விஸ்தீர்ணம்	-	1200 ச.அடி
2.	கட்டிடத்தின் வகை	-	ஆர்.சி.சி
3.	பயன்பாடு	-	குடியிருப்பு
4.	மண்டலம்	-	'B' type
5.	வரி விதிப்புக்கான வீதம்	-	சதுர அடிக்கு ரூ.1.50 பைசா
6.	நிகர ஆண்டு மதிப்பு	-	10% சொத்து வரி விதிக்க வேண்டும்
7.	குடியிருப்புக்கு தகுதியான நாள்	-	13 ஜனவரி 2015
8.	மன்றம் அங்கீகரித்த காலி மனை மதிப்பு	-	1/3

VII) நடைமுறையில் உள்ள தணிக்கையினை தற்காலிகமாக நிறுத்தி வைப்பதற்கான குழ்நிலைகள் யாவை? 5

VIII) தமிழ்நாடு ஒளிவுமறைவற்ற சட்டம் 1998 மற்றும் தமிழ்நாடு ஒளிவுமறைவற்ற விதிகள் 2000 குறித்து முக்கியமான சிறப்பு அம்சங்களை சுருக்கி வரைக. 5

IX) கீழ்க்காணும் விவரங்களின் அடிப்படையில் ஒரு மாவட்ட விற்பனைக் குழுவின் 2013-14ம் ஆண்டிற்கான தணிக்கைக் கட்டணத்தை கணக்கீடு. 5

1. மொத்த செலவினம் = ரூ.3,13,09,588.70

இச்செலவினத்திற்கு பின்வரும் இனங்கள் செலவினங்களாக மேற்கொள்ளப்பட்டுள்ளது.

	ரூ.
1. வைப்புத்தொகை	10,800
2. முன்பணம் வழங்கியது	13,86,425
3. பணியாளர் சம்பளத்திற்கென வைப்புத் தொகையாக அரசு கணக்கில் செலுத்தியது	45,00,000
4. 15 சதவீத பங்குத்தொகை	20,76,518
5. முதலீடுகள் செய்தது	2,07,34,090
6. வாகன பராமரிப்பு	64,643
7. வாகனங்களுக்கு எரிபொருள் செலவினம்	61,162
8. விளம்பரக் கட்டணம்	38,819
9. எழுதுபொருள்	25,782

X) கீழ்க்காணும் வேலைகளுக்கு எப்பொழுது மேலளவு செய்ய வேண்டும்? ஏன்?

10

1. பொருள் சேகரிப்பு
2. சகதி நீக்குதல்
3. புதர் நீக்குதல்
4. மண் தோண்டுதல்
5. ஆர்.சி.சி. வேலை
6. கிணறு ஆழப்படுத்துதல்
7. செங்கல் கட்டுமான வேலை

XI). உள்ளாட்சி நிறுவனத்தில் கீழ்க்கண்ட விவரங்களைக் கொண்டு 2013-14ம் ஆண்டிற்கான சேமநல நிதி வைப்புத் தொகைக்குரிய வட்டியினை கணக்கிடுக.

10

கருவூல பாஸ் புத்தகத்தின்படி

மாதம்	வரவு (ரூ)	செலவு (ரூ)
ஆரம்ப இருப்பு	60,000	-
ஏப்ரல் 2013	10,000	4,000
மே 2013	6,000	-
ஜூன் 2013	8,000	5,000
ஜூலை 2013	5,000	5,000
ஆகஸ்ட் 2013	7,000	10,000
செப்டம்பர் 2013	7,000	-
அக்டோபர் 2013	15,000	2,000
நவம்பர் 2013	6,000	5,000
டிசம்பர் 2013	8,000	-
ஜனவரி 2014	8,000	7,000
பிப்ரவரி 2014	9,000	5,000
மார்ச் 2014	1,000	3,000

குறிப்பு :

1. 2012-13ஆம் ஆண்டிற்கான வட்டி ரூ.8,000 அக்டோபர் 2013ல் வரவாக்கப்பட்டது.
2. வட்டி ரூ.1000 தவறுதலாக ஜூன் 2013 அன்று வரவாக்கப்பட்டுள்ளது.
3. 2013-14ஆம் ஆண்டுக்கான வட்டி வீதம் 8.7%

DEPARTMENTAL EXAMINATIONS

May 2016

SUBORDINATE ACCOUNTS SERVICE EXAMINATION
PART - II(c)—ACCOUNTS AND AUDIT OF STATE TRADING SCHEMES

(PRACTICAL)

(With Books)

Time — Three hours
(Maximum Marks : 100)

- [N.B.— (1) Answer **all** questions.
(2) Candidates are allowed the option to answer the paper either in English or in Tamil or even to answer the paper partly in English and partly in Tamil.
(3) Answers should be brief and to the point and need not be a verbatim reproduction of printed pages.
(4) Marks will be deducted for bad handwriting.]

Marks

I. Quote authority wherever necessary, distinguish between the following :— 5 x 3 = 15

- (a) Ordinary Repair Works, Special Repair Works and Capital Works.
(b) Consolidated Fund and Contingent Fund
(c) Government Account and Public Account
(d) Supplementary Estimate and Revised Estimate
(e) Scheduled Tender and Percentage Tender.

II. Write short on — 5 x 3 = 15

- (a) Debit and Credit items in preparing Bank Reconciliation Statement.
(b) Objections related to Inter Transfer Invoices in Khadi Depots.
(c) Audit Checks in Adjustments Bills at Agri Depots.
(d) Main items of Receipts and Expenditures in Tamil Nadu State Legal Aid and Advisory Board.
(e) Stuffing Register in the Quilt Unit.

III. Comment on the following — 5 x 3 = 15

- (a) A Block Development Officer in Panchayat Union Office, sanction Rs.300 per month to a Noon-Meal Organisor for additional charge of another Noon-Meal Centre including for Government Holidays.
(b) Joint Director of Statutory Boards Audit had waived recoveries found irrecoverable for Rs.3,000.
(c) Free Rice is supplied by the Central Government to students studying in I Standard to V Standard at the rate of 100 grams per food for school working days only and the related Transportation charges are also incurred by the State Government.

- (d) While purchase made on "DAP" - Fertilizers in Agri Depots under National Agricultural Development Scheme 3% Service Charges amount should be remitted to "TANHOPE", Chennai for the financial year 2011-2012 and at the rate of 4% as Service charges amount should be remitted to "TANHOPE" Chennai for the purchases made in the Financial year 2012-2013.
- (e) Teachers Provident Fund Account are audited and Audit Certificates are issued by the internal Audit Department for both Panchayat Union and Municipal Schools retired teachers.

IV. State Whether the following are Proper :—

5 x 2 = 10

- (a) An Assistant Director, Internal Audit, sanctioned Rs.2,500 to Inspector, who have rendered 25 years of unblemished service on December, 2013.
- (b) The Government have decided to enhance the rate of interest for Contributory Pension Scheme at the rate of 8.6% with effect from 1-12-2011 and ordered so.
- (c) The Local Fund Audit Department issued Audit certificate related to the Contributory Pension Scheme Subscription to a teacher working in Panchayat Union Middle School for the year 2013-2014.
- (d) An Auditor in Pay Band 3, Rupees 15,600-39,100 drawing Grade Pay of Rs.6,600 his Average Pay including Grade Pay is Rs.37,600 as per Revised scale of Pay Rules 2009, relating to Audit Fees in Internal Audit Department.
- (e) An Assistant Director issued an Audit Certificate to a Certified Khadi Institution mentioning Marketing Development Assistance instead of State Government Rebate for the financial year 2012-2013.

V. Work out the Certificate amount for closure of Teachers Provident Fund to a teacher who retired on 30-6-2011 with the following particulars—

3

- (a) Closing Balance as on 31-3-2011 (without interest) Rs.48,100.
- (b) Interest related to 2010-2011 is Rs.24,608.
- (c) Annual Cumulative Balance Amount for the year 2010-2011 is Rs.36,91,200.

VI. What are all the records to be sum and audit checks to ensure the correctness of payments made to Tamil Nadu Civil Supplies Corporation for the supplies made to Puratchi Thalaivar Dr. M.G.R. Noon Meal Scheme ?

8

VII. (a) What are all the Receipts deducted in Gross Expenditure and expenditures that are Inadmissible while calculating the grant eligibility of an aided Engineering College ?

8

(b) What are all the Usual Audit Objections raised in the audit of District Sports Council ?

7

- VIII. State the salient features in each of the following :— 3 x 3 = 9
- (a) Records maintained and the audit checks upon that related to Panchayat Union Teachers Provident Fund in the Assistant Educational office for the period 1994-2014.
- (b) The relevant other important records to be verified while auditing the Depot Stock Register in Agri-Depot.
- (c) The relevant other important records to be verified while auditing Adjustment Bills in Agri-Depot.
- IX. (a) Write about "Seized Articles Stock Register" in Weight and Measures Department and state the audit checks upon that also. 5
- (b) Mention any Ten items of Audit objections usually written up in the audit of Tamil Nadu Manual Labour and Building construction workers Board in the District Office. 5

தமிழ் வடிவம்

- I. கீழ்க்கண்டவற்றுக்கிடையேயான வேறுபாட்டைக் குறிப்பிடுக :— 5 x 3 = 15
- (அ) சாதாரண பராமரிப்பு வேலைகள், சிறப்பான பராமரிப்பு வேலைகள் மற்றும் மூலதன வேலைகள்
- (ஆ) ஒட்டு மொத்த நிதி மற்றும் சில்லறைச் செலவின நிதி.
- (இ) அரசுக் கணக்கு மற்றும் பொதுக் கணக்கு
- (ஈ) துணை மதிப்பீடு மற்றும் திருத்திய மதிப்பீடு
- (உ) அட்டவணைப்படுத்திய ஒப்பந்தப்புள்ளி மற்றும் சதவிகித ஒப்பந்தப்புள்ளி.
- II. சிறுகுறிப்பு வரைக— 5 x 3 = 15
- (அ) பற்று மற்றும் வரவு இனங்கள்—வங்கி இணக்கச் சான்று தயாரிப்பின் போது காணப்படுபவை.
- (ஆ) கதர் கிடங்குகளின் பொருள் மாற்றுப் பட்டியல்கள் தொடர்பான தணிக்கைத் தடைகள்.
- (இ) வேளாண்மைக் கிடங்குகளின் சரிக்கட்டும் பட்டியல்களின் மீதான தணிக்கை சரிபார்ப்புகள்
- (ஈ) தமிழ்நாடு சட்டஉதவி மற்றும் ஆலோசனை வாரிய முக்கிய வரவு மற்றும் செலவு இனங்கள்
- (உ) பஞ்சு உடைக்கும் அலகின் பஞ்சு திணிக்கும் பதிவேடு.
- III. கீழ்க்கண்டவற்றின் மீதான கருத்துக்களைக் குறிப்பிடுக — 5 x 3 = 15
- (அ) ஊராட்சி ஒன்றிய அலுவலக வட்டார வளர்ச்சி அலுவலர் சத்துணவு அமைப்பாளர் ஒருவருக்கு கூடுதல் பொறுப்பு வகித்தமைக்கு மாதம் ஒன்றுக்கு ரூ.300 வீதம் அரசு விடுமுறை நாட்களுக்கும் சேர்த்து அனுமதித்து வழங்கினார்.
- (ஆ) இணை இயக்குநர், சட்டபூர்வ தணிக்கை, ரூ.300-க்கு உண்டான வராத தொகையை தணிக்கைத் தடையிலிருந்து நீக்கம் செய்தார்.
- (இ) முதலாம் வகுப்பு முதல் ஐந்தாம் வகுப்பு வரை பயிலும் மாணவர்கட்கு மத்திய அரசு மூலம் ஒரு உணவுக்கு 100 கிராம் வீதம் இலவச அரிசியானது பள்ளி வேலை நாட்களுக்கு மட்டுமே வழங்கப்படுகின்றது. மேலும் இதற்கான போக்குவரத்துக் கட்டணம் மாநில அரசால் மேற்கொள்ளப்படுகின்றது.

- (ஈ) வேளாண்மை கிடங்குகளில் தேசிய வேளாண்மை அபிவிருத்தி திட்டத்தின் கீழ் டி.த.பி. நீரில் கரையும் உரங்களை 2011-2012-ல் கொள்முதல் செய்யும்போது செலவினத்தில் 3% சேவைக் கட்டணத் தொகையாக 'டான்ஹோப்' சென்னை நிறுவனத்திற்கு செலுத்தப்பட வேண்டும். மேலும் 2012-2013-ல் கொள்முதல் செய்யும் போது இந்நிறுவனத்திற்கு 4% சேவைக் கட்டணத் தொகை செலுத்தப்பட வேண்டும்.
- (உ) ஊராட்சி ஒன்றிய மற்றும் நகராட்சி பள்ளிகளின் ஓய்வு பெற்ற ஆசிரியர்களுக்கு அரசுத்துறை நிறுவன தணிக்கைத் துறை மூலம் ஆசிரியர் சேமநல நிதித் தணிக்கைத் தணிக்கை செய்யப்பட்டு தணிக்கைச் சான்றுகள் வழங்கப்பட்டு வருகின்றது.

IV. கீழ்க்கண்டவை சரியான நடவடிக்கையா எனக் குறிப்பிடுக :—

5 x 2 = 10

- (அ) உதவி இயக்குநர், துறைத் தணிக்கை, ஆய்வாளர் ஒருவருக்கு 25 ஆண்டுகள் மாசற்ற பணி புரிந்தமைக்கு ரூ.2,500-ஐ டிசம்பர் 2013 மாதத்தில் அனுமதித்தார்.
- (ஆ) பங்களிப்பு ஓய்வூதிய திட்டத்தில் வட்டி விகித்தினை 1-12-2011 முதல் 8.6 சதவிகிதமாக அரசு உயர்த்தி ஆணையிட்டு வழங்கியது.
- (இ) ஊராட்சி ஒன்றிய நடுநிலைப்பள்ளி ஆசிரியர் ஒருவருக்கு 2013-2014-ஆம் ஆண்டுக்கு பங்களிப்பு ஓய்வூதிய திட்ட சந்தா குறித்த தணிக்கைச் சான்று உள்ளாட்சி நிதி தணிக்கைத் துறையால் வழங்கப்பட்டது.
- (ஈ) திருத்திய ஊதிய விகிதம் 2009-ன் கீழ் துறைத்தணிக்கையில் தணிக்கைக் கட்டணம் கணக்கிட ஊதியக் கட்டு 3-ல் ரூ.15,600-39,100 விகிதத்தில் தர ஊதியம் ரூ.6,600 பெறும் தணிக்கை அலுவலரின் தர ஊதியம் உள்ளிட்ட சராசரி ஊதியம் ரூ.37,600 ஆகும்.
- (உ) சான்றளிக்கப்பட்ட கதர் நிறுவனம் ஒன்றுக்கு உதவி இயக்குநர் மாநில அரசு தள்ளுபடி தொகைக்கு பதிலாக வணிக அபிவிருத்தி திட்டநிதி உதவி தொகைக்கு எனக் குறிப்பிட்டு 2012-2013-ஆம் ஆண்டுக்கான தணிக்கைச் சான்று வழங்கினார்.

V. கீழ்வரும் விபரங்களைக் கொண்டு 30-6-2011-ல் பணி ஓய்வு பெற்ற ஆசிரியர் ஒருவரின் சேம நலநிதித் தணிக்கைக்கு இறுதி இருப்புத் தொகைக்கான தணிக்கைச் சான்று தொகையினைக் கணக்கிடவும். —

3

- (அ) 31-3-2011 அன்றைய இறுதி இருப்பு (வட்டி இன்றி) ரூ.48,100
- (ஆ) 2010-2011-க்கு உரிய வட்டித் தொகை ரூ.24,608
- (இ) 2010-2011-ஆம் ஆண்டுக்கான ஒட்டுமொத்த இருப்புத் தொகை ரூ.36,91,200 ஆகும்.

VI. புரட்சித் தலைவர் டாக்டர் எம்.ஜி.ஆர். சத்துணவுத் திட்டத்திற்கு வழங்கப்படும் உணவுப்பொருட்களுக்காக தமிழ்நாடு நுகர்பொருள் வாணிபக் கழகத்திற்கு அளிக்கப்படும் தொகையின் சரித்தன்மை தணிக்கையில் எவ்வாறு சரிபார்க்கப்படுகின்றது மற்றும் இதற்காக பேணப்படும் பதிவேடுகளையும் குறிப்பிடவும்.

8

- VII. (அ) உதவிபெறும் பொறியியல் கல்லூரியின் மான்யத் தகுதி கணக்கிடும்போது மொத்த செலவினத்திலிருந்து கழிக்கப்படும் வரவினங்கள் மற்றும் அனுமதிக்க இயலாத செலவின விபரங்களை குறிப்பிடவும். 8
- (ஆ) மாவட்ட விளையாட்டு குழுமத்தின் தணிக்கையின்போது எழுப்பப்படும் தணிக்கை தடைகள் விபரங்களைக் குறிப்பிடவும். 7
- VIII. கீழ்க்கண்டவற்றில் ஒவ்வொன்றிற்கும் பொதுவான சிறப்பியல்புகளைக் குறிப்பிடவும் :— 3 x 3 = 9
- (அ) உதவி தொடக்கக் கல்வி அலுவலகங்களில் 1994-2014-க்கான ஆசிரியர் சேம நலநிதி தணிக்கையின்போது குறிப்பிட்ட பதிவேடுகள் தணிக்கையில் எவ்வாறு சரிபார்க்கப்படுகின்றது மற்றும் பராமரிக்கப்படும் பதிவேடுகள் விபரமும் குறிப்பிடவும்.
- (ஆ) வேளாண்மை கிடங்குகளின் இருப்புப் பதிவேடு தணிக்கையின்போது சரிபார்க்கப்பட வேண்டிய இதர முக்கியமான பதிவேடுகளின் விபரங்களைக் குறிப்பிடவும்.
- (இ) வேளாண்மை கிடங்குகளின் சரிக்கட்டும் பட்டியல்கள் தணிக்கையின் போது சரிபார்க்கப்பட வேண்டிய இதர முக்கியமான பதிவேடுகளின் விபரங்களைக் குறிப்பிடவும்.
- IX. (அ) எடையளவு நிறுவனங்களின் “பறிமுதல் பொருட்கள் இருப்புப் பதிவேடு” பற்றி குறிப்பிடவும் மற்றும் இது தணிக்கையின் போது எவ்வாறு சரிபார்க்கப்படுகின்றது? 5
- (ஆ) மாவட்டங்களில் செயல்படும் தமிழ்நாடு உடல் உழைப்பு மற்றும் கட்டுமானத் தொழிலாளர் நல வாரியங்களின் தணிக்கையில் எழுதப்படும் தணிக்கைத் தடைகள் ஏதேனும் பத்து இனங்களைக் குறிப்பிடவும். 5

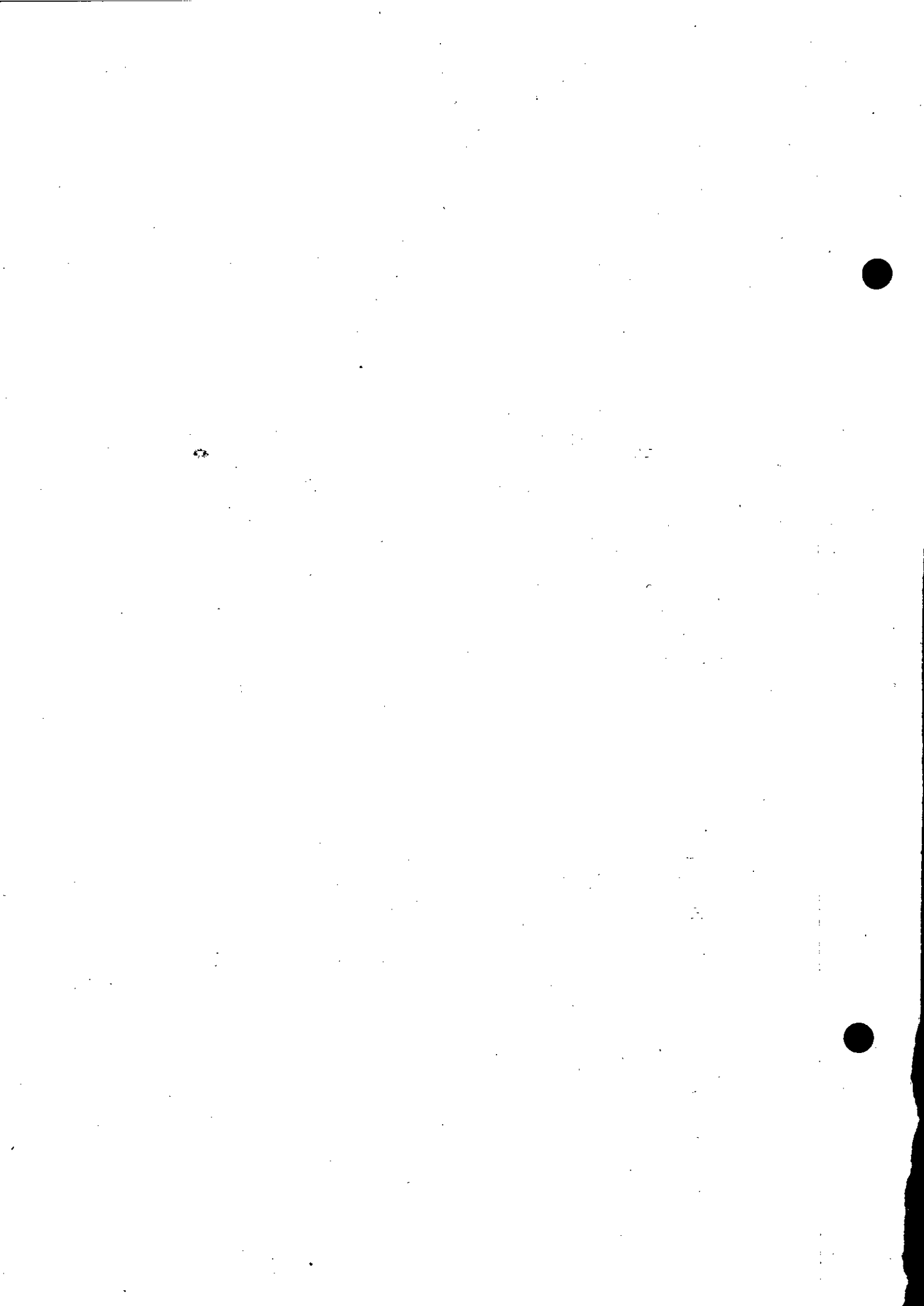

DEPARTMENTAL EXAMINATIONS

May 2016

DEPUTY INSPECTOR'S TEST — FIRST PAPER
(RELATING TO SECONDARY AND SPECIAL SCHOOLS)

(Without Books)

Time — Three hours
(Maximum Marks : 100)

- [N.B.— (1) Answer **any ten** questions only.
 (2) Candidates are allowed the option to answer the paper either in English or in Tamil or even to answer the paper partly in English and partly in Tamil.
 (3) Marks will be deducted for bad handwriting.
 (4) Answers to whole questions in excess of the prescribed number of questions appearing at the end of the answer book will not be valued.]

- | | Marks |
|---|-------------|
| I. Name the enclosures to be attached with the Recognition Renewal proposal of Aided Schools. | 10 |
| II. What are the functions of — | 2 x 5 = 10 |
| (a) SCERT | |
| (b) Directorate of Government Examinations. | |
| III. What are the Scope of Inspection ? | 10 |
| IV. Write a note on the following :— | 5 x 2 = 10 |
| (a) TRB | |
| (b) Scale Register | |
| (c) Mobile Counselling Centre | |
| (d) Service book | |
| (e) Objectives of NSS. | |
| V. Expand the following :— | 10 x 1 = 10 |
| (a) DIET | (b) WHO |
| (c) UNICEF | (d) NSS |
| (e) SSA | (f) RMSA |
| (g) DCRG | (h) NABARD |
| (i) NCERT | (j) NUEPA |

- VI. Write a note on CCE and what are the advantages ? 10
- VII. Write a note on the functions of CHIDLIN 1098 Service — 10
- VIII. Write a note on the Composition and functions of the School management Committee ? 10
- IX. Write the Organisation structure of School Education Directorates. (Any five Directorates) 5 x 2 = 10
- X. Who is the competent authority to perform the following works:— 5 x 2 = 10
- (a) To sanction annual increment to Chief Educational Officer.
 (b) To appoint a Post Graduate teacher in a Government School.
 (c) Sanction of leave to District Educational Officer.
 (d) Issuing Recognition renewal Certificate to Minority High School.
 (e) Increment sanctioning authority for BT Assistants.
- XI. Write about the Welfare Schemes being implemented in Government and Aided Schools. 10
- XII. What are the documents to be enclosed with the Pension Proposal? 10

தமிழ் வடிவம்

- I. உதவி பெறும் பள்ளிகளின் அங்கீகாரம் பதுப்பித்தல் கருத்துருவுடன் இணைக்கப்பட வேண்டிய ஆவணங்கள் யாவை ? 10
- II. கீழ்க்கண்ட இயக்கங்களின் பணிகள் யாவை— 2 x 5 = 10
- (அ) மாநில கல்வி ஆராய்ச்சி மற்றும் பயிற்சி நிறுவனம்.
 (ஆ) அரசு தேர்வுகள் இயக்ககம்.
- III. பள்ளிகளில் ஆய்வு நடைபெறும்போது ஆய்வுக்கு உட்படுத்தப்படும் விபரங்கள் யாவை ? 10
- IV. சிறு குறிப்பு வரைக:— 5 x 2 = 10
- (அ) ஆசிரியர் தேர்வு வாரியம்
 (ஆ) அளவைப் பதிவேடு
 (இ) நடமாடும் ஆலோசனை மையம்
 (ஈ) பணிப் பதிவேடு
 (உ) நாட்டு நலப்பணித் திட்டத்தின் குறிக்கோள்கள்.
- V. விரிவாக்கம் செய்க:— 10 x 1 = 10
- (அ) DIET (ஆ) WHO
 (இ) UNICEF (ஈ) NSS
 (உ) SSA (ஊ) RMSA
 (எ) DCRG (ஏ) NABARD
 (ஐ) NCERT (ஔ) NUEPA

- VI. தொடர் மற்றும் முழுமையான மதிப்பீட்டு முறை பற்றியும் அதன் பயன்களைப் பற்றியும் எழுதுக. 10
- VII. CHILDLINE 1098 சேவை பற்றியும் அதன் பணிகள் பற்றியும் விளக்குக. 10
- VIII. பள்ளி மேலாண்மைக் குழு அமைக்கும் முறை பற்றியும், அதன் பணிகள் பற்றியும் விளக்குக. 10
- IX. பள்ளிக் கல்வித் துறையில் உள்ள ஏதேனும் ஐந்து இயக்ககங்களின் நிர்வாக அமைப்பு முறையை விவரி. 10
- X. கீழ்க்கண்டவற்றிற்கு ஆணை வழங்கும் அதிகாரம் படைத்தவர்களைக் குறிப்பிடுக :— 5 x 2 = 10
- (அ) முதன்மைக் கல்வி அலுவலருக்கு ஆண்டு ஊதிய உயர்வு வழங்குதல்
- (ஆ) அரசுப் பள்ளிகளில் முதுகலைப் பட்டதாரி ஆசிரியர்களை நியமித்தல்
- (இ) மாவட்டக் கல்வி அலுவலருக்கு விடுப்பு வழங்குதல்
- (ஈ) சிறுபான்மை உயர்நிலைப் பள்ளிக்கு அங்கீகாரம் புதுப்பித்து சான்று வழங்குதல்.
- (உ) பட்டதாரி ஆசிரியர்களுக்கு ஆண்டு ஊதிய உயர்வு வழங்குதல்.
- XI. அரசு மற்றும் அரசு உதவி பெறும் பள்ளிகளில் நடைமுறைப்படுத்தப்படும் நலத்திட்டங்கள் பற்றி விளக்குக. 10
- XII. ஓய்வூதியக் கருத்துருவுடன் இணைக்கப்பட வேண்டிய ஆவணங்கள் யாவை? 10

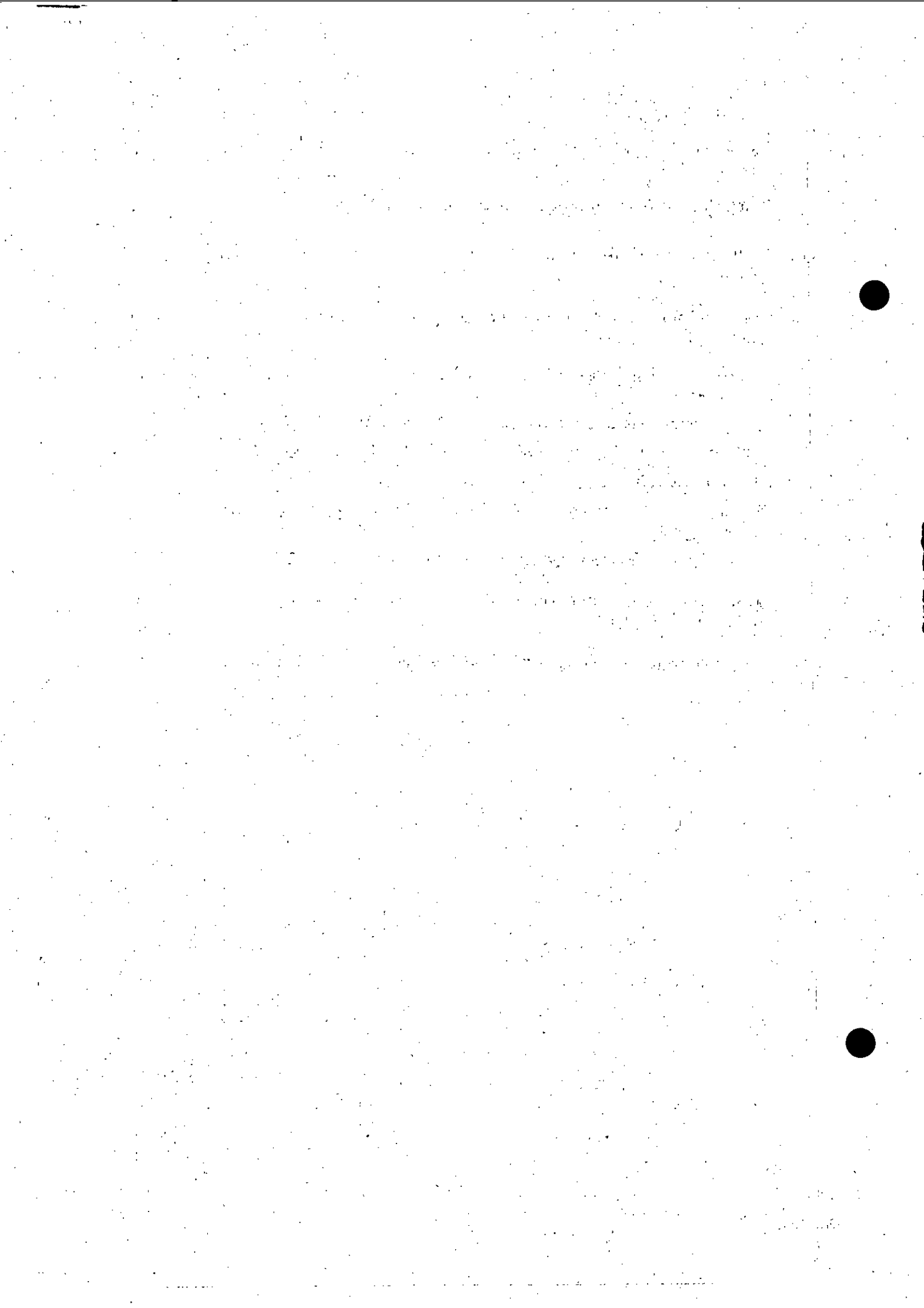

DEPARTMENTAL EXAMINATIONS

May 2016

DEPUTY INSPECTOR'S TEST — SECOND PAPER
(RELATING TO ELEMENTARY SCHOOLS)

(Without Books)

Time — Three hours

(Maximum Marks : 100)

- [N.B.— (1) Answer all questions from I to V, XVI to XVIII are compulsory and any **eight** questions from VI to XV.
(2) Candidates are allowed the option to answer the paper either in English or in Tamil or even to answer the paper partly in English and partly in Tamil.
(3) Marks will be deducted for bad handwriting.
(4) Answers to whole questions in excess of the prescribed number of questions appearing at the end of the answer book will not be valued.]

PART—A

[Answer **all** questions]

(Marks : 5 x 6 = 30)

- I. What are the records to be enclosed with pension proposal of a teacher?
- II. List out the registers to be maintained by Elementary and Middle Schools
- III. What are the duties of the Assistant Elementary Educational Officer?
- IV. What is drop-out? Enumerate the reasons for dropout.
- V. Explain in detail 'Annual audit of accounts'

PART—B

[Answer **any eight** questions only]

(Marks : 8 x 5 = 40)

- VI. List out the main duties of District Elementary Educational Officer
- VII. Write a short note on 'Stock file'.
- VIII. What are the importance of 'teacher's service register'?
- IX. Explain the role of 'Village Education Committee'
- X. What is meant by Reconciliation of expenditure? Explain its importance.
- XI. Explain the importance of Co-curricular activities and Extracurricular activities.
- XII. Explain the concept of compassionate ground appointment.

- XIII. Explain the function of Mobile Science Van.
- XIV. Explain free welfare scheme to the students particularly Elementary education
- XV. What are the duties and responsibilities of a teacher ?

PART—C

[Answer *all* questions]

(Marks : 5 x 3 = 15)

XVI. Write short notes on:—

- (a) Scale Register
- (b) Special casual leave
- (c) Maintenance grant
- (d) Job Chart
- (e) Best School Award.

(Marks : 5 x 2 = 10)

XVII. Comment on the following :—

- (a) Opening permission for a Panchayat Union Middle School is given by the Chief Educational Officer.
- (b) The Headmaster granted a teacher for an hour permission to attend the school
- (c) The Headmaster of an aided Middle School verifies and signs the teacher's notes of Lesson
- (d) Sanction of increment to teachers (Elementary Education)
- (e) Maternity leave is not sanctioned to a permanent married women servant who has three Children.

(Marks : 5 x 1 = 5)

XVIII. Expand the following :—

- (a) D.C.R.G
- (b) N.C.E.R.T
- (c) S.U.P.W.
- (d) M.H.R.D
- (e) C.C.E.

தமிழ் வடிவம்

பகுதி-‘அ’

[அனைத்து வினாக்களுக்கும் விடையளிக்கவும்]

(மதிப்பெண்கள் : 5 x 6 = 30)

- I. ஆசிரியரின் ஓய்வூதிய கருத்துருவுடன் அனுப்பி வைக்க வேண்டிய ஆவணங்கள் யாவை?
- II. தொடக்க, நடுநிலைப் பள்ளிகளில் பராமரிக்க வேண்டிய பதிவேடுகளை வகைப்படுத்துக.
- III. உதவி தொடக்கக் கல்வி அலுவலரின் பொறுப்புகள் யாவை?
- IV. இடைநிற்றல் என்றால் என்ன? அதை எவ்வாறு தடுக்கலாம்?
- V. கணக்குகளின் வருடாந்திர தணிக்கையைப் பற்றி விரிவாக விடையளிக்கவும்.

பகுதி-‘ஆ’

[எவையேனும் எட்டு வினாக்களுக்கு மட்டும் விடையளிக்கவும்]

(மதிப்பெண்கள் : 8 x 5 = 40)

- VI. மாவட்ட தொடக்கக் கல்வி அலுவலரின் முதன்மையான பணிகளை வரையறுக்க.
- VII. இருப்புக் கோப்பு குறிப்பு எழுதுக.
- VIII. ஆசிரியரின் பணிப்பதிவேட்டின் முக்கியத்துவம் என்ன?
- IX. கிராமக் கல்விக்குழுவின் பங்கினை விவரி.
- X. கருவூல ஒத்திசைவுப்பணி என்றால் என்ன? அதன் முக்கியத்துவத்தை விவரி.
- XI. பாடத்திட்ட இணைச்செயல்பாடுகள் மற்றும் புறச்செயல்பாடுகள் ஆகியவற்றின் முக்கியத்துவத்தை விவரி.
- XII. ‘கருணை அடிப்படை நியமனம்’— விவரி
- XIII. இயங்கும் அறிவியல் ஆய்வக ஊர்தி— விவரி
- XIV. தொடக்கப் பள்ளியில் மாணவர்களுக்கு வழங்கப்படும் விலையில்லா நலத்திட்டங்களை விவரி.
- XV. ஓர் ஆசிரியரின் பணிகள் மற்றும் பொறுப்புகள் யாவை?

பகுதி- 'இ'

[அனைத்து வினாக்களுக்கும் விடையளிக்கவும்]

(மதிப்பெண்கள் : 5 x 3 = 15)

XVI. சிறு குறிப்பு எழுதுக :—

- (அ) அளவைப் பதிவேடு
- (ஆ) சிறப்பு தற்செயல் விடுப்பு
- (இ) பராமரிப்பு மானியம்
- (ஈ) பணி அறிக்கை
- (உ) சிறந்த பள்ளி விருது.

(மதிப்பெண்கள் : 5 x 2 = 10)

XVII. கீழ்க்கண்டவற்றின் மீது கருத்துக் கூறுக :—

- (அ) ஊராட்சி ஒன்றிய நடுநிலைப்பள்ளி புதிதாக துவங்க முதன்மைக் கல்வி அலுவலர் அனுமதி வழங்கினார்.
- (ஆ) ஒரு ஆசிரியர் பள்ளிக்கு ஒரு மணிநேரம் தாமதமாக வர தலைமை ஆசிரியர் அனுமதியளித்தார்.
- (இ) நிதி உதவி பெறும் நடுநிலைப் பள்ளியின் தலைமை ஆசிரியர், ஆசிரியர்களின் பாடத்திட்ட ஏட்டை சரிபார்த்து கையொப்பமிட்டார்.
- (ஈ) ஆசிரியர்களுக்கு ஊதிய உயர்வு அனுமதியளித்தல் (தொடக்க கல்வி)
- (உ) திருமணமாகி மூன்று குழந்தைகள் உடைய நிரந்தர பெண் ஆசிரியருக்கு மகப்பேறு விடுப்பு வழங்க மறுக்கப்படுகிறது.

(மதிப்பெண்கள் : 5 x 1 = 5)

XVIII. பின்வருவனவற்றை விரிவாக்கம் செய்க :—

- (அ) D.C.R.G
- (ஆ) N.C.E.R.T
- (இ) S.U.P.W.
- (ஈ) M.H.R.D
- (உ) C.C.E.

011 / DM / 16

DEPARTMENTAL EXAMINATIONS

May 2016

DEPUTY INSPECTOR'S TEST— EDUCATIONAL STATISTICS

(With Books)

Time — One hour and a half
(Maximum Marks : 100)

- [N.B.— (1) Answer **all** questions.
(2) Candidates are allowed the option to answer the paper either in English or in Tamil or even to answer the paper partly in English and partly in Tamil.
(3) Answers should be brief and to the point and need not be a verbatim reproduction of printed pages.
(4) Marks will be deducted for bad handwriting.]

	Marks
I. (a) Write short notes on District Primary Education Programme.	5
(b) Describe the objectives of education for all (Sarva Shiksha Abhiyan)	5
(c) Write briefly on Parent Teachers Association.	5
(d) Give a brief notes of incentives for promotion of Girls Education.	5
II. (a) List out the special schemes for increase the enrolment and retention of students.	5
(b) Write the strength of students and staff in all higher secondary schools during the year 2002-2003.	5
(c) List out the enrolment in state board five higher secondary schools in VII and VIII standards in Municipal / Corporation schools in Chennai, Tiruvannamalai, Erode, Salem and Vellore in the year 2002-2003.	5
(d) Write Management wise distribution of schools Pupils and Teachers 2002-2003 in Elementary Education.	5
III. (a) Write short notes on Open Schools System.	5
(b) Describe the aims of the Directorate of Teacher Education, Research and Training.	5
(c) List out the class-wise schedule tribe students enrolment in state board High schools 2002-2003.	5
(d) Write down the number of students for General Education from 1998-99+0 2002-2003 in high schools stage.	5
IV. (a) Write short notes on Reconstitution of Syllabus Committee on Computer Education.	5
(b) Write briefly on School Children Health Camp Programme.	5

	Marks
(c) List out the number of institutions, students, Teachers in different types of institutions for General Education in 2000-2001.	5
(d) Give brief notes on Education Guarantee Scheme and Alternative Innovative Education Scheme.	5
V. (a) Write Teacher Pupils ratio from 1997-1998 to 2002-2003 in all types of schools.	5
(b) Give progress of Middle School Education by sex from 1997-1998 to 2002-2003.	5
(c) List out the number of schools Board Higher Secondary Schools. 2002-2003 in Theni, Salem, Erode, Villupuram and Karur Districts.	5
(d) Write short notes in Improving Science Education in High/Higher Secondary Schools.	5

தமிழ் வடிவம்

I. (அ) மாவட்டத் தொடக்கக் கல்வித் திட்டம் குறித்து சிறு குறிப்பு வரைக.	5
(ஆ) அனைவருக்கும் கல்வி இயக்கத்தின் நோக்கங்களை விவரி.	5
(இ) பெற்றோர் ஆசிரியர் கழகம் சிறுகுறிப்பு வரைக.	5
(ஈ) பெண் குழந்தைகளின் கல்வி மேம்பட வழங்கப்படும் கல்வி ஊக்கத் தொகை குறித்து சிறுகுறிப்பு வரைக.	5
II. (அ) மாணவர்களின் சேர்க்கையை உயர்த்த, அதை தக்க வைத்துக் கொள்ள செயல்படுத்தப்படும் சிறப்புத் திட்டங்களை வரிசைப்படுத்துக.	5
(ஆ) 2002-2003 ஆம் கல்வி ஆண்டின் அனைத்து வகை மேல்நிலைப் பள்ளிகளின் மாணவர் பதிவு மற்றும் ஆசிரியர் எண்ணிக்கையை எழுதுக.	5
(இ) 2002-2003 ஆம் ஆண்டில் மாநில கல்வித் திட்டத்தின் கீழ் இயங்கும் பள்ளிகளில் ஏழு மற்றும் எட்டாம் வகுப்புகளில் நகராட்சி மற்றும் மாநகராட்சி பள்ளிகளில், சென்னை, திருவண்ணாமலை, ஈரோடு, சேலம் மற்றும் வேலூர் நகராட்சி / மாநகராட்சி பள்ளிகளின் மாணவர் சேர்க்கை விவரத்தினை வரிசைப்படுத்துக.	5
(ஈ) 2002-2003 ஆம் கல்வி ஆண்டில் தொடக்கக் கல்வியில் மேலாண்மை வாரியாக பள்ளிகள், மாணவர் மற்றும் ஆசிரியர் விவரங்களை எழுதுக.	5
III. (அ) திறந்தவழிப் பள்ளிக்கல்வி முறை குறித்து சிறுகுறிப்பு வரைக.	5
(ஆ) மாநில ஆசிரியர் கல்வி, ஆராய்ச்சி மற்றும் பயிற்சி இயக்கத்தின் நோக்கங்கள் யாவை?	5
(இ) 2002-2003 ஆம் கல்வி ஆண்டின் மாநில கல்வித் திட்டத்தின் கீழ் இயங்கும் உயர்நிலை / மேல்நிலை பள்ளிகளில் பயிலும் ஆதிதிராவிட மாணவர்களின் வகுப்பு வாரி சேர்க்கையை வரிசைப்படுத்துக.	5

- (ஈ) பொதுக் கல்வியில் 1998-1999 முதல் 2002-2003 வரை உயர்நிலைப் பள்ளி நிலையில் மாணவர்கள் எண்ணிக்கையை எழுதுக. 5
- IV. (அ) கணினி வழிக் கல்வியில் பாடத்திட்ட மறுசீரமைப்புக் குழு பற்றி சிறுகுறிப்பு வரைக. 5
- (ஆ) பள்ளிக் குழந்தைகள் மருத்துவ முகாம் திட்டம் குறித்து சிறுகுறிப்பு வரைக. 5
- (இ) 2000-2001 ஆம் கல்வி ஆண்டின் பொதுக் கல்வித் திட்டத்தில் இருந்த அனைத்து வகை நிறுவனங்களின் மாணவர் ஆசிரியர் விவரத்தினை வரிசைப்படுத்துக. 5
- (ஈ) கல்வி உறுதியளிப்புத் திட்டம் மற்றும் Alternative Innovative கல்வி முறை பற்றிச் சிறுகுறிப்பு வரைக. 5
- V. (அ) அனைத்து வகைப் பள்ளிகளின் மாணவர் ஆசிரியர் விவரத்தினை 1997-1998 முதல் 2002-2003 வரை எழுதுக. 5
- (ஆ) இனவாரியாக (Sex) 1997-1998 முதல் 2002-2003 வரை நடுநிலைப் பள்ளிகளின் கல்வி முன்னேற்றத்தினை வரைக. 5
- (இ) 2002-2003 ஆம் கல்வி ஆண்டின் மாநிலக் கல்வித் திட்டத்தின் கீழ் இயங்கும் மேல்நிலைப் பள்ளிகளில் பயிலும் மாணவர்களின் வகுப்புவாரி சேர்க்கையை வரிசைப்படுத்துக. 5
- (ஈ) அறிவியல் கல்வியை மேம்படுத்த உயர் மற்றும் மேல்நிலைப் பள்ளிகளில் மேற்கொள்ள வேண்டியவை குறித்து சிறு குறிப்பு வரைக. 5

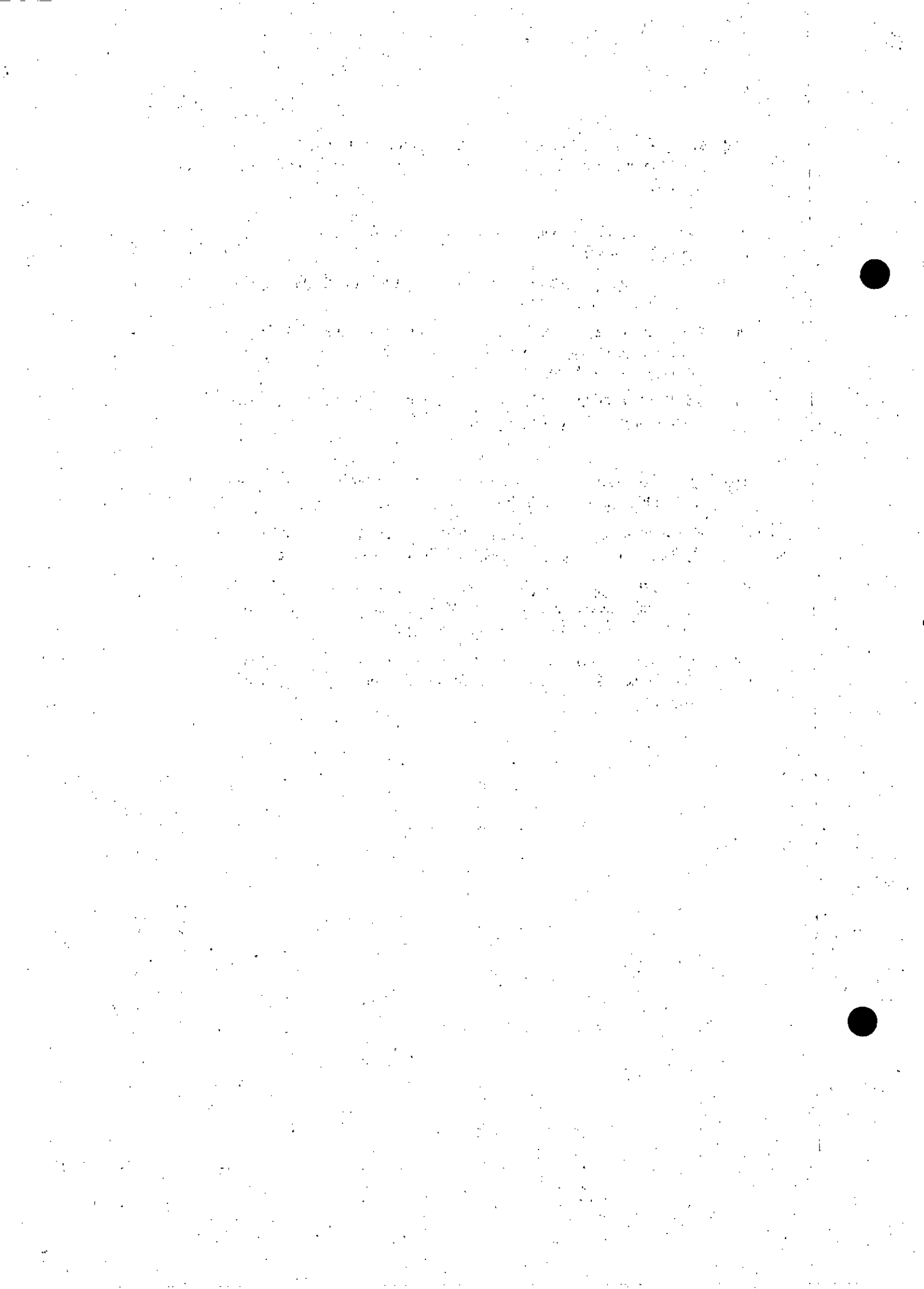

014 / DM/ 16

DEPARTMENTAL EXAMINATIONS

May 2016

DEPARTMENTAL TEST FOR JUNIOR ASSISTANTS IN THE POLICE DEPARTMENT
— POLICE STANDING ORDERS VOLUMES I TO IV.*(With Books)**Time—Three hours.**(Maximum Marks: 100)*

- [N.B.— (1) *Answer **any twenty** questions only.*
- (2) *Candidates are allowed the option to answer the paper either in English or in Tamil or even to answer the paper partly in English and partly in Tamil.*
- (3) *Answers should be brief and to the point and need not be a verbatim reproduction of printed pages.*
- (4) *Marks will be deducted for bad handwriting.*
- (5) *Answers to whole questions in excess of the prescribed number of questions appearing at the end of the answer book will not be valued.*
- (6) *All questions carry equal marks.]*

- I. Write a short notes on contents of Personal File of a Non Gazetted Officer.
- II. What is the procedure to be followed when a Government Servant retires or resigns from Government Service when departmental proceeding is pending against him? Explain with PSO No.
- III. Can a Police Officer issue a certificate of character to the subordinate or to the private individual? Explain with relevant PSO No.
- IV. Can a Police Officer address to the Government Directly? Explain with PSO No.
- V. What are the rules to be followed while awarding punishment of black mark? Explain with relevant PSO No.
- VI. Write a short notes on 'Pay Due to deceased officer' with relevant PSO No.
- VII. Write a short notes on a) Leave application, b) Departure on Leave with relevant PSO Nos.
- VIII. What are all the kinds of Police Sports conducted in Tamil Nadu Police? Explain with PSO No.
- IX. Briefly explain Demi Officials communications. Write PSO No.
- X. Explain Express Reports with relevant PSO No.

XI. Match the following :—

<i>PSO</i>	<i>Subject / Topic</i>
(a) PSO 95	(1) Inspections
(b) PSO 151	(2) Desertion
(c) PSO 154	(3) Weekly Report
(d) PSO 143	(4) Lathi
(e) PSO 245	(5) RDO Enquiry.

XII. Fill in the blanks:—

- (a) PSOCase Diaries
 (b) PSODischarge Certificate
 (c) PSOPrison Release List
 (d) PSOSuspension
 (e) PSORewards.

XIII. Briefly explain CIG (Criminal Intelligence Gazette), with relevant PSO No.

XIV. Write a notes on Refusal of Investigation with PSO No.

XV. Write a notes on Identification Parade with PSO No.

XVI. What is the procedure to be followed when a Member of Parliament or MLA are arrested, detained, released. Explain with relevant PSO No.

XVII. What is the procedure to be followed when arresting—

- (a) An Employee of Foreign Consulate ?
 (b) A Military Personnel explain with relevant PSO Nos.

XVIII. Match the following :—

<i>PSO</i>	<i>Subject / Topic</i>
(a) PSO 59	(1) Small Service Book
(b) PSO 747	(2) Notified offender
(c) PSO 590	(3) The President's Police and Fire Services Medal and Police Medal
(d) PSO 293	(4) Medical Certificate
(e) PSO 777	(5) Automatic Opening of History Sheets.

XIX. Briefly mention about Post-mortem and Wound-Certificate with relevant PSO No.

XX. Write a short note on Annual Review of Crime.

XXI. What are the ceilings of Senior Police Officers for sanctioning Money Rewards to the Subordinate Police Officers ?

XXII. Specify the orders in which Punishment Roll, file ought to be arranged, as stipulated in P.S.O.

XXIII. In pursuance of PSO Volume-II, what it tells about nominations against General Provident Fund ?

XXIV. Explain the norms that the Police Officers and Policemen should accomplish before they proceed on leave.

XXV. How TA bills are prepared and claimed ?

தமிழ் வடிவம்

- I. அரசிதழ் பதிவு பெறா அலுவலர்களின் மந்தனக், கோப்புகளின் உள்ளடக்கம் பற்றி சிறுகுறிப்பு வரைக.
- II. துறை நடவடிக்கை நிலுவையிலிருக்கும் பொழுது ஒரு அரசு ஊழியர் ஓய்வு அல்லது இராஜினாமா செய்தால் என்ன வழிமுறைகளைக் கடைபிடிக்க வேண்டும்? அதற்குரிய காவல் நிலை ஆணை எண்ணைக் குறிப்பிட்டு விளக்குக.
- III. தனது சார்நிலை பணியாளர்களுக்கோ அல்லது ஒரு தனியாருக்கோ ஒரு காவல் அதிகாரி பண்புச் சான்றிதழ் வழங்கலாமா? அதற்குரிய காவல் நிலை ஆணை எண்ணைக் குறிப்பிட்டு விளக்குக.
- IV. ஒரு காவல் அதிகாரி அரசுடன் நேரடியாக கடிததொடர்பு கொள்ளலாமா? காவல்நிலை ஆணை எண்ணைக் குறிப்பிட்டு விளக்குக.
- V. ஒழுங்கீனக் குறிகள் (Black Mark) மூலம் தண்டனையளிக்கும் பொழுது கடைபிடிக்க வேண்டிய விதிமுறைகள் யாவை? அதற்குரிய காவல் நிலை ஆணை எண்ணுடன் விவரிக்க.
- VI. 'இறந்து போன அலுவலருக்குரிய சம்பளத்தை' பற்றி அதற்குரிய காவல் நிலை ஆணை எண்ணைக் குறிப்பிட்டு, சிறுகுறிப்பு வரைக.
- VII. சிறுகுறிப்பு வரைக :-
 (அ) விடுப்பு விண்ணப்பங்கள்
 (ஆ) விடுப்பின் பேரில் செல்லுதல்
 அவற்றிற்குரிய காவல் நிலை ஆணை எண்ணைக் குறிப்பிடுக.
- VIII. தமிழக காவல் துறையில் நடத்தப்படும் காவல் விளையாட்டுப் போட்டிகள் யாவை? உரிய காவல் நிலை ஆணை எண்ணைக் குறிப்பிட்டு விளக்குக.
- IX. நேர்முக செய்தியறிவிப்புகள் (Demi-official Communication) பற்றி சுருக்கமாக விவரிக்க. காவல் நிலை ஆணை எண்ணை குறிப்பிடுக.
- X. 'விரைவு அறிக்கைகள்' பற்றி அவற்றிற்குரிய காவல் நிலை ஆணை எண்ணைக் குறிப்பிட்டு, விவரிக்க.
- XI. கீழ்க்கண்டவற்றை பொருத்துக:-
 (அ) கா.நி. ஆணை 95 (1) ஆய்வுகள்
 (ஆ) கா.நி. ஆணை 151 (2) விட்டோடி
 (இ) கா.நி. ஆணை 154 (3) வாராந்திர அறிக்கைகள்
 (ஈ) கா.நி. ஆணை 143 (4) லத்தி / தடி
 (உ) கா.நி. ஆணை 245 (5) வருவாய் கோட்டாட்சியர் விசாரணை
- XII. கோடிட்ட இடங்களை நிரப்புக :-
 (அ) காவல் நிலை ஆணை எண்.....வழக்கு நாட்குறிப்பு.
 (ஆ) காவல் நிலை ஆணை எண்.....விடுப்புச் சான்றிதழ்.
 (இ) காவல் நிலை ஆணை எண்.....சிறை விடுதலைப் பட்டியல்.
 (ஈ) காவல் நிலை ஆணை எண்.....தற்காலிகப் பணி நீக்கம்.
 (உ) காவல் நிலை ஆணை எண்.....வெகுமதிகள்.

- XIII. 'குற்றப் புலன் அரசிதழ்' CIG - (Criminal Intelligence Gazette) பற்றி அதற்குரிய காவல் நிலை ஆணை எண்ணைக் குறிப்பிட்டு விவரிக்கவும்.
- XIV. 'புலன் விசாரணை மறுப்பு' பற்றி காவல் நிலை ஆணை எண்ணைக் குறிப்பிட்டு குறிப்பு வரைக.
- XV. 'அடையாளம் காட்டும் அணிவகுப்பினைப்' பற்றி அதற்குரிய காவல் நிலை ஆணை எண்ணைக் குறிப்பிட்டு குறிப்பு வரைக.
- XVI. நாடாளுமன்ற / சட்டமன்ற உறுப்பினர்களைக் கைது செய்தல், காவலில் வைத்தல், விடுவித்தல் போன்ற நேர்வுகளில் கடைபிடிக்க வேண்டிய விதிமுறைகள் என்ன என்பதை அதற்குரிய காவல் நிலை ஆணை எண்ணைக் குறிப்பிட்டு விவரிக்க.
- XVII. கீழ்க்கண்டவர்களைக் கைது செய்யும் பொழுது கடைபிடிக்க வேண்டிய நடைமுறைகள் என்ன?
- (அ) அயல்நாட்டு வாணிகத் தூதரகப் (Foreign Consulate) பணியாளர்கள்
(ஆ) ராணுவப் படை வீரர்
அவற்றிற்குரிய காவல் நிலை ஆணை எண்ணைக் குறிப்பிட்டு விளக்கவும்.
- XVIII. கீழ்க்கண்டவைகளைப் பொருத்துக:-
- | காவல் நிலை ஆணை எண் | பொருள் |
|-------------------------|--|
| (அ) கா.நி. ஆணை எண். 59 | (1) சிறிய பணிப்பதிவேடு |
| (ஆ) கா.நி. ஆணை எண். 747 | (2) அறிக்கையிடப்பட்ட குற்றவாளி |
| (இ) கா.நி. ஆணை எண். 590 | (3) குடியரசுத் தலைவரின் காவல் மற்றும் தீயணைப்புப் படை பதக்கம் மற்றும் காவல் பதக்கம். |
| (ஈ) கா.நி. ஆணை எண். 293 | (4) மருத்துவச் சான்றிதழ் |
| (உ) கா.நி. ஆணை எண். 777 | (5) வரலாற்றுக் குறிப்புகளைத் தானாகவே ஆரம்பித்தல். |
- XIX. பிரேத பரிசோதனை மற்றும் காய சான்றிதழ் பற்றி குறிப்பு வரைக.
- XX குற்ற வருடாந்திர ஆய்வு (Annual Review of Crime) பற்றி சுருக்கி வரைக.
- XXI. பண வெகுமதிகள் ஒப்பளிப்பு அதிகாரத்தில் உயர் அதிகாரிகள் தங்கள் சார் நிலை அதிகாரிகளுக்கும் வழங்கும் பொழுது அவர்களின் வரையறை என்ன?
- XXII. தண்டனைச் சுருள் கோப்பு (Punishment Roll File) காவல் நிலை ஆணையின்படி எவ்வாறு வரிசைப்படுத்தப்படல் வேண்டும்.
- XXIII. பொது வருங்கால சேம நிதிக்காக, நியமனங்கள் (Nominations) குறித்து காவல் நிலை ஆணை, தொகுப்பு II-ல் என்ன சொல்லப்பட்டுள்ளன?
- XXIV. விடுப்பில் விடுவிக்கப்பட்டு செல்லும் முன்பாக, காவல் அலுவலர்கள் செய்ய வேண்டியவைகள் எவை?
- XXV. பயணப் பட்டியல்கள் (T.A.Bills) எவ்வாறு தயார் செய்யப்படுகின்றன? மற்றும் எவ்வகையில் அவைகள் கோரப்படல் (Claim) வேண்டும்?

DEPARTMENTAL EXAMINATIONS

May 2016

DEPARTMENTAL TEST FOR AGRICULTURAL MARKETING
DEPARTMENT EMPLOYEES

(With Books)

Time — Three hours

(Maximum Marks : 100)

- [N.B.— (1) Answer **any ten** questions only.
 (2) Candidates are allowed the option to answer the paper either in English or in Tamil or even to answer the paper partly in English and partly in Tamil.
 (3) Answers should be brief and to the point and need not be a **verbatim** reproduction of printed pages.
 (4) Marks will be deducted for bad handwriting.
 (5) Answers to whole questions in excess of the prescribed number of questions appearing at the end of the answer book will not be valued.
 (6) Quote Section Number and Rule Number wherever necessary.
 (7) All questions carry equal marks.]

Marks

I. Define the following :—

5 X 2 =10

- (a) Market
 (b) Notified Market Area
 (c) Trader
 (d) Executive Authority
 (e) Director.

II. Write short Notes on the following :—

5 X 2 =10

- (a) Establishment of Market Committee
 (b) Ex-Officio Member of Market Committee
 (c) Composition of Offences
 (d) Administrative approval for purchase of immovable property.
 (e) Grant of Licence.

III. Distinguish the following :—

5 X 2 =10

- (a) Small Farmer and Marginal Farmer
 (b) Wholesale Trader and other Trader
 (c) Broker and Commission Agent
 (d) Stamp Account and Cash Book
 (e) Market Committee Fund and Market Board Fund.

- IV. Comment the following **Right or Wrong** with reason :— 5 X 2 =10
- (a) President, Vice-President, Chairman and Vice-Chairman to be Public Servant.
 - (b) Market Committee may issue a duplicate licence on payment of Rs.100 (Rupees hundred only) on an application made in Form 1 or 2.
 - (c) Motor Vehicle shall be condemned by the Market Committee.
 - (d) Cost of work exceeds 1 Lakh Rupees but not exceeds Rs. 5 Lakhs shall be get administrative approval from Government.
 - (e) President of Marketing board is appointed by the Chief Executive Officer of Marketing Board.
- V. Fill up the Blanks :— 5 X 2 =10
- (a) Small and Petty Trader means whose annual transaction of Agricultural produce is below Rs.
 - (b) The total period of storage under sub-rule (2) shall not exceed a period of days.
 - (c) The technical sanction of Civil Works above Rs.10,000 and upto Rs.2,00,000 is sanctioned by of Board.
 - (d) The term of office of the president shall be years from the date of the first meeting of Board.
 - (e) A licence fee Rs. shall be payable in respect of licence for three years for whole salers.
- VI. Describe the purpose for which the Market Development Fund shall be expended. 10
- VII. Describe the Election of Chairman and Vice-Chairman of the Market Committee. 10
- VIII. Describe the Constitution of Market Committee. 10
- IX. Describe the weighing of Agricultural Produce. 10
- X. Describe the Functions of Executive Authority of the Board and Market Committee. 10
- XI. Describe the powers and functions of Chairman of Market Committee. 10
- XII. Describe the disqualifications for membership of Market Committee. 10

தமிழ் வடிவம்

I. வரையறு —

- (அ) சந்தை
- (ஆ) அறிவிக்கை செய்யப்பட்ட சந்தைப் பகுதி
- (இ) வணிகர்
- (ஈ) நிருவாக அதிகாரி
- (உ) இயக்குநர்

II. சிறுகுறிப்பு வரைக —

- (அ) சந்தைக் குழுக்களின் அமைப்பு
- (ஆ) விற்பனைக்குழு பதவி வழி உறுப்பினர்
- (இ) குற்றங்களை இணக்கமாகத் தீர்த்தல்
- (ஈ) அசையாச் சொத்து வாங்குவதற்கு நிருவாக அனுமதி
- (உ) உரிமம் வழங்குதல்.

III. வேறுபடுத்திக் காட்டுக —

- (அ) சிறுகுடியானவர் மற்றும் மிகச் சிறுகுடியானவர்
- (ஆ) மொத்த வணிகர் மற்றும் பிற வணிகர்
- (இ) தரகர் மற்றும் தரகு முகவர்
- (ஈ) அஞ்சல் தலைக் கணக்கு மற்றும் ரொக்கப் புத்தகம்
- (உ) சந்தைக் குழு நிதியம் மற்றும் சந்தை வாரிய நிதியம்.

IV. கீழ்க்கண்ட செயல் சரியா/தவறா என்பதை காரணத்துடன் விளக்குக:—

- (அ) வாரியத்தின் தலைவர் மற்றும் துணைத் தலைவர், சந்தைக் குழுவின் தலைவர் மற்றும் துணைத் தலைவர் ஆகியோர் பொது ஊழியர்கள்.
- (ஆ) படிவம்/அல்லது 2-ல் செய்து கொள்ளப்படும் விண்ணப்பத்திற்கு ரூ.100 (ரூபாய் நூறு மட்டும்) கட்டணம் செலுத்துவதன் பேரில் அங்காடிக் குழு உரிமத்தின் இரண்டாம் படியை வழங்கலாம்.
- (இ) சந்தைக்குழு, மோட்டார் வண்டிகளைப் பழுதுபட்டதென ஒதுக்கலாம்.
- (ஈ) ஒரு லட்சம் ரூபாய்க்கு மேற்பட்டு ஆனால் ஐந்து லட்சம் ரூபாய்க்கு மிகாமல் உள்ள பணிக்கான நிருவாக அனுமதி அரசிடம் பெற வேண்டும்.
- (உ) வாரியத்தின் தலைவர் வாரியத்தின் தலைமைச் செயல் அலுவலரால் நியமிக்கப்படுகிறார்.

V. கோடிட்ட இடங்களை நிரப்புக :—

5 X 2 = 10

- அ) சிறிய, மிகச்சிறிய வணிகர் ஓராண்டில் ரூ. ற்குக் குறைவான மதிப்புடைய வேளாண்மை விளை பொருட்களை விற்பனை செய்பவர் எனப் பொருள்படும்.
- (ஆ) துணை விதி (2) ன்கீழ் மொத்த சேமிப்பு கால அளவு நாட்களுக்கு மேற்படக் கூடாது.
- (இ) ரூபாய் 10,000க்கு மிகையாகவும், ரூபாய் 2,00,000 வரையிலும் கட்டுமானப் பணிகளுக்கான தொழில் நுட்ப அனுமதியை வாரியத்தின் வழங்குகிறார்.
- (ஈ) வாரியத் தலைவரின் பதவிக் காலம் வாரியத்தின் முதல் கூட்ட தேதியிலிருந்து ஆண்டுகளாக இருத்தல் வேண்டும்.
- (உ) மொத்த வணிகர்களுக்கு மூன்று ஆண்டுகளுக்கான உரிமம் வழங்குவதற்கு உரிமக் கட்டணமாக ரூ..... செலுத்தத்தக்கதாகும்.

- VI. சந்தை மேம்பாட்டு நிதியம் செலவழிக்கப்படும் நோக்கங்களை விவரி. 10
- VII. அங்காடிக் குழுவின் தலைவர், துணைத் தலைவர் ஆகிய பதவிகளுக்கான தேர்தலை விவரி. 10
- VIII. சந்தைக் குழுவின் தோற்றுவிப்பை விவரி. 10
- IX. வேளாண் விளை பொருட்களை எடைபோடுதலை விவரி. 10
- X. குழு மற்றும் அங்காடிக் குழுவின் நிர்வாக அதிகாரியின் அலுவல்களை விவரி. 10
- XI. அங்காடிக் குழுவின் தலைவரின் அதிகாரங்களையும் கடமைகளையும் விவரி. 10
- XII. சந்தைக் குழுவின் உறுப்பினர் பதவிக்குத் தகுதியின்மைகளை விவரி. 10

DEPARTMENTAL EXAMINATIONS

May 2016

DEPARTMENTAL TEST FOR OFFICERS OF THE
PANCHAYAT DEVELOPMENT DEPARTMENT — PAPER-I

MANUAL OF VILLAGE LEVEL WORKERS—COMMUNITY DEVELOPMENT MANUAL
PART-I AND A GUIDE TO COMMUNITY DEVELOPMENT

(With Books)

Time — Two hours

(Maximum Marks : 100)

- [N.B.— (1) Answer **any five** questions only.
(2) Candidates are allowed the option to answer the paper either in English or in Tamil or even to answer the paper partly in English and partly in Tamil.
(3) Answers should be brief and to the point and need not be a verbatim reproduction of printed pages.
(4) Marks will be deducted for bad handwriting.
(5) Answers to whole questions in excess of the prescribed number of questions appearing at the end of the answer book will not be valued.
(6) All questions carry equal marks.]

- I. Describe the need of people's participation required in Community Development Programme.
- II. Describe the need of village Survey and Programme Planning.
- III. Define the Comprehensive Programme for Social Education.
- IV. Describe the duties and responsibilities of the Health Inspectors in respect of Environmental Sanitation.
- V. Define the role of village level workers in building the village Development Programme.
- VI. Write short notes on :—
 - (a) Village Panchayat
 - (b) Public Health
 - (c) Libraries
 - (d) Role of Grama Sevak.

தமிழ் வடிவம்

- I. கிராம வளர்ச்சித் திட்டத்தில் மக்களின் பங்கேற்பின் தேவை குறித்து விவரிக்கவும்.
- II. திட்ட உருவாக்கத்தில் கிராம கணக்கெடுப்பின் (Survey) தேவையை விவரிக்க.
- III. சமூகக்கல்வி குறித்து ஒருங்கிணைந்த திட்டமிடுதல் குறித்து விவரிக்கவும்.
- IV. சுற்றுச்சூழல் சுகாதார பாதுகாப்பு தொடர்பாக சுகாதார ஆய்வாளரின் பொறுப்பு மற்றும் கடமைகளை விவரிக்கவும்.
- V. கிராம உருவாக்க திட்டமிடுதலுக்கு கிராம ஊர் நல அலுவலரின் பங்களிப்பினை விவரிக்கவும்.
- VI. சிறுகுறிப்பு வரைக :—
 - (அ) கிராம ஊராட்சி
 - (ஆ) பொது சுகாதாரம்
 - (இ) நூலகங்கள்
 - (ஈ) ஊர் நல அலுவலரின் பொறுப்புகள்.

DEPARTMENTAL EXAMINATIONS

May 2016

DEPARTMENTAL TEST FOR OFFICERS OF THE
PANCHAYAT DEVELOPMENT DEPARTMENT — PAPER-II — VILLAGE SWARAJ

(Without Books)

Time — Two hours

(Maximum Marks : 100)

- [N.B.— (1) Answer **any five** questions only.
 (2) Candidates are allowed the option to answer the paper either in English or in Tamil or even to answer the paper partly in English and partly in Tamil.
 (3) Marks will be deducted for bad handwriting.
 (4) Answers to whole questions in excess of the prescribed number of questions appearing at the end of the answer book will not be valued.
 (5) All questions carry equal marks.]

	Marks
I. What is Village Sanitation? Narrate view of Gandhiji.	20
II. What are all the basic concepts principals of Village Swaraj?	20
III. What is Co-operation? Explain the advantage.	20
IV. Explain the qualification of duties of Village Worker in Gandhigram.	20
V. What is the Village Transport? Explain the concept with the view of Gandhiji.	20
VI Write Short notes on the following :—	4 x 5 = 20
(a) Ideal Village	
(b) Body Labour	
(c) Village Exhibition	
(d) Peace Bridge.	

தமிழ் வடிவம்

I. கிராம துப்புரவு என்றால் என்ன? காந்திஜி அவர்களின் கருத்துக்களை விவரிக்கவும்.	20
II. கிராம சுயராஜ்யத்தின் அடிப்படை தத்துவங்கள் யாவை?	20
III. கூட்டுறவு என்றால் என்ன? அதனால் கிடைக்கும் பயன்களை விவரிக்கவும்.	20
IV. காந்திஜியின் பார்வைப்படி கிராம ஊழியர் தகுதி மற்றும் கடமைகள் குறித்து விவரிக்கவும்.	20
V. கிராம போக்குவரத்து என்றால் என்ன? இதைப் பற்றி காந்திஜி அவர்களின் கருத்துக்களை விவரிக்கவும்.	20
VI. சிறு குறிப்பு வரைக:—	4 x 5 = 20
(அ) இலட்சிய கிராமம்	
(ஆ) உடல் உழைப்பு	
(இ) கிராம பொருட்காட்சி	
(ஈ) சாந்தி சேவை	

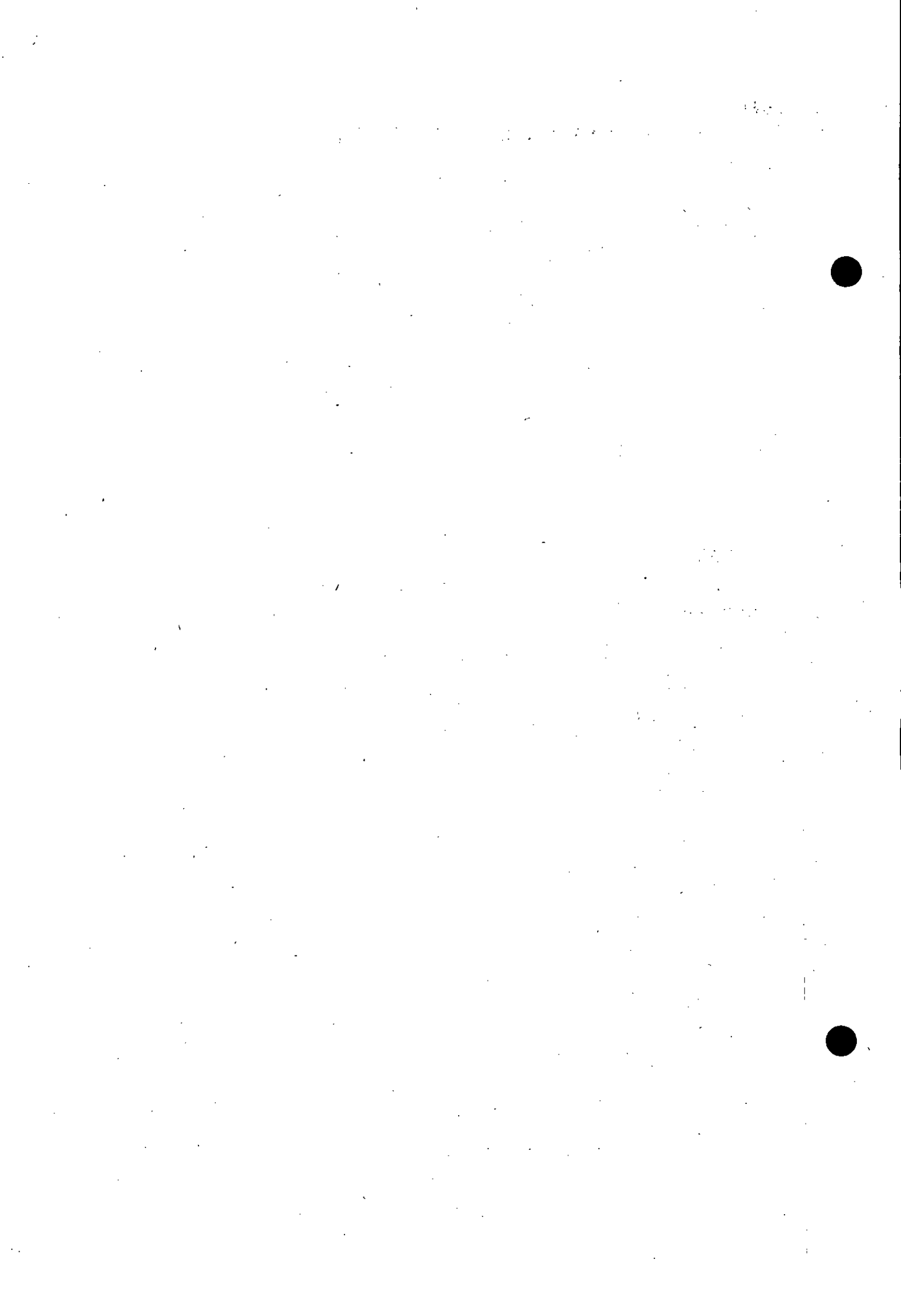

DEPARTMENTAL EXAMINATIONS

May 2016

DEPARTMENTAL TEST FOR OFFICERS OF THE
PANCHAYAT DEVELOPMENT DEPARTMENT — PAPER-III
CONSTITUTION OF INDIA AND MISCELLANEOUS ACTS, ETC.*(With Books)*

Time — Two hours

(Maximum Marks : 100)

- [N.B.— (1) Answer **any five** questions only.
- (2) Candidates are allowed the option to answer the paper either in English or in Tamil or even to answer the paper partly in English and partly in Tamil.
- (3) Answers should be brief and to the point and need not be a verbatim reproduction of printed pages.
- (4) Marks will be deducted for bad handwriting.
- (5) Answers to whole questions in excess of the prescribed number of questions appearing at the end of the answer book will not be valued.
- (6) All questions carry equal marks.]

- I. Describe the Fundamental duties of every Citizen of India.
- II. How is the President of India elected? What is the term of Office of the President of India? Who is eligible for Election as the President of India? Mention his powers briefly.
- III. Explain briefly, the Special procedure in respect of Money Bills.
- IV. What are the Legislative Powers of the Governor to Promulgate Ordinances ?
- V. Explain Power of Superintendence over all courts by the High Court.
- VI. Explain briefly, Public Service Commission for the Union and for the State and appointment members.
- VII. Write short notes on the following :—
- (a) Conduct of business of the Government of a State.
- (b) Duties of Chief Minister as respects the furnishing of Information to Governor, etc.

தமிழ் வடிவம்

- I. இந்திய குடிமக்களின் அடிப்படை கடமைகள் பற்றி விவரிக்கவும்.
- II. இந்தியக் குடியரசுத் தலைவர் எவ்வாறு தேர்ந்தெடுக்கப்படுகிறார்? அவரின் பதவிக்காலம் என்ன? இந்தியக் குடியரசுத் தலைவராக தேர்ந்தெடுக்கப்படத் தேவையான தகுதிகள் என்ன? இந்தியக் குடியரசுத் தலைவரின் அதிகாரங்களை சுருக்கமாகக் குறிப்பிடவும்.
- III. பணச்சட்ட முன்வடிவுகள் சம்பந்தமான சிறப்பு நடைமுறைகள் பற்றி விவரிக்கவும்.
- IV. அவசர கால சட்டங்களை பிரகடனம் செய்ய ஆளுநருக்கு உள்ள அதிகாரங்கள் என்ன?
- V. உயர்நீதிமன்றத்தால் அனைத்து நீதிமன்றங்களையும் கண்காணிக்கும் அதிகாரம் பற்றி விவரிக்கவும்.
- VI. மத்திய மற்றும் மாநிலங்களுக்கான அரசுப் பணியாளர் தேர்வாணையங்கள் மற்றும் உறுப்பினர்கள் நியமனங்கள் பற்றி விவரிக்கவும்.
- VII. சிறுகுறிப்பு வரைக:-
 - (அ) மாநில அரசாங்கத்தின் அலுவல் நடைமுறை.
 - (ஆ) ஆளுநருக்குத் தகவல் அளிப்பது தொடர்பானவற்றில் முதலமைச்சருக்குள்ள கடமைகள்.

DEPARTMENTAL EXAMINATIONS

May 2016

DEPARTMENTAL TEST FOR OFFICERS OF THE
PANCHAYAT DEVELOPMENT DEPARTMENT — PAPER-IV
THE TAMIL NADU PANCHAYATS ACT, 1994 AND THE RULES AND ORDERS
ISSUED THEREUNDER

(With Books)

Time — Two hours

(Maximum Marks : 100)

- [N.B.— (1) Answer **any four** questions only.
(2) Candidates are allowed the option to answer the paper either in English or in Tamil or even to answer the paper partly in English and partly in Tamil.
(3) Answers should be brief and to the point and need not be a verbatim reproduction of printed pages.
(4) Marks will be deducted for bad handwriting.
(5) Answers to whole questions in excess of the prescribed number of questions appearing at the end of the answer book will not be valued.
(6) All questions carry equal marks.]

- I. What are the types of elections in 3 tier Panchayat? During Panchayat elections one person willfully attempt to take a ballot paper out of the polling station. What will be the action to take against such person? Explain.
- II. Assesment etc not to be impeached commeet explain rules for.
- III. Tax on Profession Trade and Employment.
- IV. Write short notes on the following:—
(a) Deposit Fund of Panchayat
(b) Grant or Loan given to a Panchayat
(c) Conditions for raising a loan by a Panchayat
(d) Procedure under Panchayat funding.
- V. Write briefly about the Panchayat Union General Fund and District Panchayat General Fund.

தமிழ் வடிவம்

- I. மூன்று அடுக்கு ஊராட்சிக்கு நடத்தப்படும் தேர்தல் வகைகள் யாவை? ஊராட்சி தேர்தல் நடைபெறும்போது ஒரு வாக்காளர் திட்டமிட்டே வாக்கு சீட்டினை வாக்குச்சாவடியிலிருந்து கடத்திச் செல்ல முயற்சி செய்து பிடிபடுகிறார், அவர்மீது சட்டபூர்வமாக மேற்கொள்ள வேண்டிய நடவடிக்கையை விவரி.
- II. வரிவிதிப்பு கணிக்கப்படுவதில் ஏற்படும் தவறுக்காக ஒரு ஊராட்சி தலைவர் விசாரணைக்கு உட்படக்கூடாது விவரிக்கவும்.
- III. தொழில், வர்த்தகம் அமைப்புகள் மற்றும் பணிகள் ஆகியவற்றின் மீதான வரிவிதிப்பு நிர்ணயித்து வசூல் செய்யும் முறையை விவரிக்கவும்.
- IV. சிறுகுறிப்பு வரைக:—
 - (அ) ஊராட்சியின் வைப்பு நிதி
 - (ஆ) ஊராட்சிக்கு வழங்கிய உதவி (Grant) தொகை கடன் தொகை
 - (இ) ஊராட்சிகள் கடன் திரட்டுவதற்குரிய நிபந்தனைகள்
 - (ஈ) ஊராட்சிகளுக்கிடையே உபரிநிதி கடன் வழங்கிடும் முறைகள்.
- V. விரிவாக எழுதவும்:—
 - (அ) வட்டார ஊராட்சியின் பொது நிதி
 - (ஆ) மாவட்ட ஊராட்சியின் பொது நிதி.

DEPARTMENTAL EXAMINATIONS

May 2016

DEPARTMENTAL TEST FOR OFFICERS OF THE PANCHAYAT DEVELOPMENT DEPARTMENT — PAPER-V — TAMIL NADU DISTRICT MUNICIPALITIES ACT, 1920 AND THE RULES AND ORDERS ISSUED THERE UNDER

(With Books)

Time — Two hours

(Maximum Marks : 100)

- [N.B.— (1) Answer **any five** questions only.
- (2) Candidates are allowed the option to answer the paper either in English or in Tamil or even to answer the paper partly in English and partly in Tamil.
- (3) Answers should be brief and to the point and need not be a verbatim reproduction of printed pages.
- (4) Marks will be deducted for bad handwriting.
- (5) Answers to whole questions in excess of the prescribed number of questions appearing at the end of the answer book will not be valued.
- (6) All questions carry equal marks.]

- I. Explain the methods of water conservation in—
 - (a) Ordinary Building (Ground + First Floor)
 - (b) Ordinary Building (Ground + 2 Floors and above).

- II. Write short notes on—
 - (a) Receipts and Payments
 - (b) Power of Council in respect of Private Markets
 - (c) Administrative Reports
 - (d) Removal of Encroachment.

- III. Explain the building unfit for human habitation and explain the procedure of forming New Street.

- IV. Describe the power of executive authority to cut off water supply from any premise and precaution action against fire.

- V. Explain about the motion of no confidence against the Chairman or Vice-Chairman.

- VI. Explain in detail how application to be made for installation of machinery and the disposal of application.

தமிழ் வடிவம்

- I. கீழ்க்காணும் வகையான கட்டிடங்களில் எவ்வாறு மழைநீரைச் சேமிக்கப்பட வேண்டும்—
 - (அ) சாதாரணக் கட்டிடம் (குரைதளம் + முதல் தளம்)
 - (ஆ) சாதாரணக் கட்டிடம் (குரைதளம் + 2ம் தளம் மற்றும் அதற்கு மேல்)
- II. குறிப்பு எழுதுக:—
 - (அ) வரவு மற்றும் செலவு
 - (ஆ) தனியார் அங்காடிகளில் நகர்மன்றத்திற்கு உள்ள அதிகாரம்
 - (இ) நிர்வாக அறிக்கை
 - (ஈ) ஆக்கிரமிப்புகளை அகற்றுதல்.
- III. மனிதர்கள் பயன்படுத்துவதற்கு தகுதியற்ற கட்டிடங்கள் குறித்து விரிவாகக் கூறவும் மற்றும் புதிய தனியார் தெருக்கள் அமைப்பதற்கான வழிமுறைகள் என்ன?
- IV. ஒரு கட்டிடத்தில் உள்ள குடிநீர் இணைப்பைத் துண்டிக்க நிர்வாக அதிகாரிக்கு உள்ள அதிகாரத்தினை விளக்கிடுக. மேலும் கட்டிடத்தில் தீ பிடிப்பதை தடுப்பதற்கான முன் எச்சரிக்கை விளக்கிடுக.
- V. நகர்மன்றத் தலைவர் மற்றும் நகர்மன்றத் துணைத் தலைவர் மீது கொண்டு வரப்படும் நம்பிக்கையில்லாத் தீர்மானம் குறித்து விளக்கிடுக.
- VI. இயந்திரங்களை நிறுவ எவ்வாறு விண்ணப்பம் செய்ய வேண்டும் எனவும் அவ்வாறு விண்ணப்பிக்கப்பட்ட விண்ணப்பங்களை எவ்வாறு பரிசீலிக்க வேண்டும் எனவும் விரிவாகக் கூறவும்.

DEPARTMENTAL EXAMINATIONS

May 2016

FISHERIES DEPARTMENT TEST-II — PART-A

(THEORY)

(Without Books)

Time — Three hours

(Maximum Marks : 100)

- [N.B.— (1) Answer **any five** questions only.
(2) Candidates are allowed the option to answer the paper either in English or in Tamil or even to answer the paper partly in English and partly in Tamil.
(3) Marks will be deducted for bad handwriting.
(4) Answers to whole questions in excess of the prescribed number of questions appearing at the end of the answer book will not be valued.
(5) All questions carry equal marks.
(6) Draw diagrams wherever necessary.]

- I. List out any ten marine fishing areas of the World.
- II. Define plankton and give its importance in relation to fisheries.
- III. Explain about Cephalopods fishery of Tamil Nadu.
- IV. Write about Chank Fishing in Gulf of Mannar.
- V. Write about conservative measures taken by Tamil Nadu Fisheries department to conserve marine fisheries resources.
- VI. Write short notes on **any four** of the following :—
 - (a) Exclusive Economic Zone
 - (b) Marine Mammals
 - (c) Tsunami Waves
 - (d) Seaweeds
 - (e) Remote sensing and Fisheries.

தமிழ் வடிவம்

- I. உலக அளவில் கடலில் மீன்பிடிக்கும் இடங்கள் ஏதாவது பத்தினை பட்டியலிடவும்.
- II. மிதவைகள் பற்றி வரையறுக்கவும். மீன்வளத்தில் அதன் முக்கியத்துவம் குறித்து விளக்கவும்.
- III. தமிழகத்தில் தலைக்காலிகள் (செப்பலோபாட்ஸ்) மீன்வளம் குறித்து விவரிக்கவும்.
- IV. மன்னார்வளைகுடாவில் சங்கு மீன் பிடித்தல் குறித்து எழுதவும்.
- V. கடல் மீன்வளத்தைப் பாதுகாத்திட தமிழ்நாடு மீன்வளத் துறையால் மேற்கொள்ளப்படும் பாதுகாப்பு முறைகள் குறித்து எழுதவும்.
- VI. கீழ்க்கண்டவற்றில் ஏதேனும் நான்கிற்கு சிறுகுறிப்பு வரைக:—
 - (அ) தனிப்பட்ட பொருளாதார மண்டலம் (எக்ஸ்க்லூசிவ் எக்கானமிக் சோன்)
 - (ஆ) கடல் பாலூட்டிகள்
 - (இ) கனாமி அலைகள்
 - (ஈ) கடற்பாசிகள்
 - (உ) தொலை உணர்வு அறிதல் (ரிமோட் சென்சிங்) மற்றும் மீன்வளம்.

DEPARTMENTAL EXAMINATIONS

May 2016

FISHERIES DEPARTMENT TEST-II — PART-A
(PRACTICAL)

(Without Books)

Time — Three hours

(Maximum Marks : 100)

- [N.B.— (1) Answer **any five** questions only.
(2) Candidates are allowed the option to answer the paper either in English or in Tamil or even to answer the paper partly in English and partly in Tamil.
(3) Marks will be deducted for bad handwriting.
(4) Answers to whole questions in excess of the prescribed number of questions appearing at the end of the answer book will not be valued.
(5) All questions carry equal marks.]

- I. Define Sea weed. Explain Sea weed cultivation method briefly.
- II. Give an account of Ribbon Fish Fishery and Bombay Duck Fishery.
- III. How to estimate BOD (Biological Oxygen Demand) and COD (Chemical Oxygen Demand).
- IV. Explain the Tuna Fishery in Indian water bodies.
- V. Write short notes on the following :—
 - (a) Exclusive Economic Zone
 - (b) Continental Shelf
 - (c) Territorial Waters
 - (d) Tides
 - (e) Migration of Fishes.
- VI. Explain upwelling and its influence on Productivity.

தமிழ் வடிவம்

- I. கடற்பாசி என்றால் என்ன? கடற்பாசி வளர்த்தல் முறைகளைப் பற்றி விரிவாக விளக்குக.
- II. வாலை மீன் மீன்பிடிப்பு (Ribbon Fish Fishery) மற்றும் வங்கரவாசி மீன்பிடிப்பு பற்றி விளக்கமாக எழுதுக.
- III. உயிர்சார் உயிர்வளி அளவு (BOD) மற்றும் வேதியியல் உயிர்வளித் தேவை (COD) முறைகளை எவ்வாறு கணக்கிடுவது என்பதை விளக்கமாக எழுதுக.
- IV. சூரை (Tuna) மீன்பிடிப்பினை குறித்து விளக்கமாக எழுதுக.
- V. சுருக்கமாக விவரிக்கவும் :—
 - (அ) முழுமையான பொருளாதாரப் பகுதி (EEZ)
 - (ஆ) கான்ட்டினென்டி செல்ஃப் (Continental Shelf)
 - (இ) எல்லை நீர்ப்பகுதி (Territorial Water)
 - (ஈ) நீரேற்ற இறக்கம் (Tides)
 - (உ) மீன்களின் வலசைபோதல் (Migration)
- VI. அலைப் பெருக்கம் என்றால் என்ன? அது மீன் வளத்திற்கு எவ்வாறு உபயோகப்படுகிறது?

DEPARTMENTAL EXAMINATIONS

May 2016

FISHERIES DEPARTMENT TEST-II — PART-B
(THEORY)

(Without Books)

Time — Three hours

(Maximum Marks : 100)

- [N.B.— (1) Answer **any five** questions only.
(2) Candidates are allowed the option to answer the paper either in English or in Tamil or even to answer the paper partly in English and partly in Tamil.
(3) Marks will be deducted for bad handwriting.
(4) Answers to whole questions in excess of the prescribed number of questions appearing at the end of the answer book will not be valued.
(5) All questions carry equal marks.]

I. Answer the following :—

- (a) Cage Culture
- (b) Larvivorous Fish Culture
- (c) Integrated Fish Culture
- (d) Nursery Pond Preparation
- (e) GIFT.

II. Give a note on the Government schemes for the development of Inland Fisheries.

III. Briefly describe the techniques to be followed for Carp Brood Stock Management.

IV. Describe shortly on Aquatic Weeds.

V. Briefly explain about Ornamental Fish Farming and describe any two commonly occurring diseases in this Farming.

VI. Leasing of Fishery rights of Inland Water Bodies.

தமிழ் வடிவம்

I. பின்வருவனவற்றிற்கு விடையளிக்க :—

(அ) கூண்டுகளில் மீன்வளர்த்தல்

(ஆ) கொசுப் புழுக்களை கட்டுப்படுத்தும் மீன்வளர்த்தல்

(இ) ஒருங்கிணைந்த மீன்வளர்த்தல்

(ஈ) மீன்குஞ்சு வளர்ப்புக் குளத்தினை மீன்குஞ்சு வளர்ப்பதற்கு தயார் செய்யும் முறைகளைக் கூறுக.

(உ) கிப்ட் திலேப்பியர் மீன்கள் (GIFT).

II. உள்நாட்டு மீன்வளத்தினை மேம்படுத்துவதற்கான அரசுத் திட்டங்களைப் பற்றி விளக்குக.

III. கெண்டை மீன் வளர்ப்பில் சினை மீன்களின் மேலாண்மைக்காக பின்பற்றக்கூடிய தொழில்நுட்ப முறைகள் பற்றி விளக்குக.

IV. நீர்நிலைகளில் உள்ள களைகளை பற்றி எழுதுக.

V. அலங்கார மீன்வளர்ப்பு பற்றி விளக்குக மற்றும் இம்மீன்வளர்ப்பில் ஏற்படும் இரு நோய்கள் குறித்து விளக்குக.

VI. உள்நாட்டு நீர்நிலைகளில் மீன்பிடிப்பதற்காக குத்தகை விடுவது பற்றி எழுதுக.

DEPARTMENTAL EXAMINATIONS

May 2016

FISHERIES DEPARTMENT TEST II — PART-B
(PRACTICAL)

(Without Books)

Time — Three hours

(Maximum Marks : 100)

- [N.B.— (1) Answer **any five** questions only.
 (2) Candidates are allowed the option to answer the paper either in English or in Tamil or even to answer the paper partly in English and partly in Tamil.
 (3) Marks will be deducted for bad handwriting.
 (4) Answers to whole questions in excess of the prescribed number of questions appearing at the end of the answer book will not be valued.
 (5) All questions carry equal marks.]

- I. Write about Transport of Fish Seed Transport and Live Fishes.
- II. Write about different types of Aquatic Weeds and their controlling measures.
- III. Explain the Breeding and Seed Production Technology of Rainbow Trout.
- IV. Post-stocking Management of Indian Major Carps.
- V. Write Culture and Breeding Technology of Fresh Water Prawn *Macrobrachium rosenbergii*.
- VI. Write short notes on the following (**any five**):—
- Common Insecticide
 - Common Ecto Parasites
 - Give any two scientific names of Aquatic Weeds
 - Give scientific name of Fresh Water Eel, Fresh Water Shark and Snow Trout
 - Parental care in fishes
 - Scientific name of Indian Major Carps.

தமிழ் வடிவம்

- I. மீன்குஞ்சுகள் மற்றும் உயிர் மீன்கள் இடமாற்றம் பற்றி எழுதுக.
- II. நீர்வாழ் தாவரங்களின் வகைகள் மற்றும் அவற்றை கட்டுப்படுத்தும் முறைகள் பற்றி எழுதுக.
- III. ரெயின்போ டிரவுட் (Rainbow Trout) மீன் வளர்ப்பு மற்றும் மீன்குஞ்சு உற்பத்தி தொழில் நுட்பம் பற்றி விவரிக்கவும்.
- IV. கெண்டை மீன்குஞ்சுகள் வளர்ப்பு குளத்தில் இருப்பு செய்த பின் மேற்கொள்ள வேண்டியவற்றை விவரிக்க.
- V. நன்னீர் இறால் வளர்ப்பு மற்றும் (Macrobrachium rosenbergii) குஞ்சு உற்பத்தி தொழில் நுட்பத்தை விளக்குக.
- VI. சிறுகுறிப்பு வரைக (ஏதேனும் ஐந்து) :—
 - (அ) சாதாரண பூச்சி கொல்லிகள்
 - (ஆ) சாதாரண புற ஓட்டுண்ணிகள்
 - (இ) நீர்வாழ் தாவரங்களின் அறிவியல் பெயர்கள் ஏதேனும் இரண்டைத் தருக.
 - (ஈ) நன்னீர் விலாங்கு மீன், நன்னீர் சுறா, ஸ்நோ டிரவுட் ஆகியவற்றின் அறிவியல் பெயர் குறிப்பிடவும்.
 - (உ) மீன்களில் பெற்றோர் பராமரிப்பு
 - (ஊ) இந்திய பெருங்கண்டைகளின் அறிவியல் பெயர்கள் குறிப்பிடுக.
(இரு பெயரிடு. முறை)

025 / DM / 16

DEPARTMENTAL EXAMINATIONS

May 2016

FISHERIES DEPARTMENT TEST-II — PART C
(THEORY)

(Without Books)

Time — Three hours

(Maximum Marks : 100)

- [N.B.— (1) Answer **any five** questions only.
(2) Candidates are allowed the option to answer the paper either in English or in Tamil or even to answer the paper partly in English and partly in Tamil.
(3) Marks will be deducted for bad handwriting.
(4) Answers to whole questions in excess of the prescribed number of questions appearing at the end of the answer book will not be valued.
(5) All questions carry equal marks.]

- I. Explain the various methods of Fish Meal preparation and give brief note on the use of Fish Meal.
- II. Explain in detail on Post Mortem changes in Fish.
- III. Write an essay on different types of country crafts used in Tamil Nadu Coast.
- IV. Write short notes on the following navigational instruments :—
 - (a) Magnetic Compass
 - (b) VHF - Wireless Communication device
 - (c) Marine Chronometer
 - (d) Sextant
 - (e) Admiralty Chart.
- V. Write short notes on —
 - (a) Beach-de-mer
 - (b) Agar-agar
 - (c) Fish glue
 - (d) Chitin
- VI. Explain in detail on care and maintenance of Fishing gear.

தமிழ் வடிவம்

- I. மீன்தூள் (Fish meal). தயாரிக்கும் செய்முறைகளை விவரித்து மீன்தூளின் பயன்பாடுகளை விளக்குக.
- II. மீன் இறந்த பின்பு அதன் உடலில் ஏற்படும் மாற்றங்கள் குறித்து விவரி.
- III. தமிழக கடற்கரைப் பகுதியில் பயன்படுத்தப்படும் பல்வேறு மீன்பிடி நாட்டு படகுகள் பற்றி கட்டுரை வரைக.
- IV. கீழ்க்குறிப்பிடப்பட்டுள்ள கடல் பயணத்தில் பயன்படும் கருவிகள் குறித்து சிறுகுறிப்பு வரைக :—
 - (அ) காந்த வழிகாட்டி
 - (ஆ) மிக அதிக அதிர்வெண் கம்பியில்லா தொடர்பு சாதனம் (VHF Wireless Communication Device)
 - (இ) கடல் காலமானி (Marine Chronometer)
 - (ஈ) கோணமானி (Sextant).
 - (உ) கடல் விளக்க வரைபடம் (Admiralty Chart).
- V. சிறுகுறிப்பு எழுதுக :—
 - (அ) பீச் டீமர் (Beach-de-mer)
 - (ஆ) அகார் அகார் (Agar-agar)
 - (இ) மீன் பசை (Fish glue)
 - (ஈ) கைட்டின் (Chitin).
- VI. மீன்பிடி வலைகளைப் பாதுகாக்கும் முறைகளை விரிவாக விளக்குக.

DEPARTMENTAL EXAMINATIONS

May 2016

FISHERIES DEPARTMENT TEST-II — PART - C

(PRACTICAL)

(Without Books)

Time — Three hours

(Maximum Marks : 100)

- [N.B.— (1) Answer **any five** questions only.
(2) Candidates are allowed the option to answer the paper either in English or in Tamil or even to answer the paper partly in English and partly in Tamil.
(3) Marks will be deducted for bad handwriting.
(4) Answers to whole questions in excess of the prescribed number of questions appearing at the end of the answer book will not be valued.
(5) All questions carry equal marks.]

- I. What is a Gill Net? Classify Gill Nets and describe the operation of Gill Nets.
- II. What is Trawling? Draw describe and classify Trawl Net.
- III. What are the facilities required in a Fishing Harbour for hygienic handling of Fish?
- IV. Write short notes on—
 - (a) GPS (Global Positioning System)
 - (b) Masmin
 - (c) Fish Meal
 - (d) Mother Ship
 - (e) Squid Jigging.
- V. Write about hygienic handling of fish on board and on shore.
- VI. List out any five fishery by products. Explain the method of preparation of Chitosan and Chitin and their uses.

தமிழ் வடிவம்

- I. கண்ணி வலை என்றால் என்ன? கண்ணிவலை வகைகளை விளக்கி பயன்படுத்தும் முறைகளை விவரிக்கவும்.
- II. இழு வலை என்றால் என்ன? படம் வரைந்து இழு வலை வகைகளை விளக்குக.
- III. சுகாதாரமான முறையில் மீன்களை கையாள மீன்பிடி துறைமுகத்தில் தேவையான வசதிகள் குறித்து விவரிக்கவும்.
- IV. சிறு குறிப்பு வரைக :-
 - (அ) ஜீபிஎஸ்
 - (ஆ) மாசி
 - (இ) மீன் தூள்
 - (ஈ) மதர் கப்பல்
 - (உ) கணவாய் மீன்பிடிப்பு.
- V. சுகாதாரமான முறையில் மீன்களை மீன்பிடி கலனிலும், கரையிலும் கையாளும் முறைகளை விவரிக்கவும்.
- VI. மீனிலிருந்து தயாரிக்கும் ஏதாவது ஐந்து உப பொருட்களை பட்டியலிடவும். கைட்டின் மற்றும் கைட்டோசன் பயன்களை எழுதி தயாரிக்கும் முறையினை விவரிக்கவும்.

027 / DM / 16

DEPARTMENTAL EXAMINATIONS

May 2016

FISHERIES DEPARTMENT TEST - I
TAMIL NADU FISHERIES MANUAL PART- I & II
(With Books)

Time — Three hours
(Maximum Marks : 100)

- [N.B.— (1) Answer **all** questions.
(2) Candidates are allowed the option to answer the paper either in English or in Tamil or even to answer the paper partly in English and partly in Tamil.
(3) Answers should be brief and to the point and need not be a verbatim reproduction of printed pages.
(4) Marks will be deducted for bad handwriting.]

PART - I

- | | Marks |
|--|-------------|
| I. Answer the following :— | 10 x 1 = 10 |
| (a) What is the time allowed for closing attendance ? | |
| (b) Who will note the late attendance ? | |
| (c) Who will maintain the official cleaning and maintenance ? | |
| (d) What is Detention List ? | |
| (e) Who will control the Local Tapal Register ? | |
| (f) What is the use of Roneo Machine ? | |
| (g) Who can write in the Margin of Note File ? | |
| (h) Which Assistant Director of Fisheries is controlling the information and Advertisement ? | |
| (i) Who is the sanctioning authority for purchase of books for Fisheries Library ? | |
| (j) Who will maintain the confidential reports. | |
| II. Write short notes on the following :— | 5 x 3 = 15 |
| (a) Late Attendance | |
| (b) Fair Copy Register | |
| (c) Distribution Register | |
| (d) Note File | |
| (e) Accounts Audit. | |
| III. Describe in Briefly :— | 5 x 5 = 25 |
| (a) Daily Maintenance Register | |
| (b) Closed File Cover | |
| (c) Destruction of Periodicals | |
| (d) Personal Assistant | |
| (e) Fire Fighting instruments. | |

PART - II

IV. Answer the following to the points :—

5 x 1 = 5

- Write a two scientific names of Pearl Oysters ?
- What is 'Nacre' ?
- Who is authorized officer for the inspection of Pearl Bank ?
- Who will maintain the Chank Lease Ledger ?
- Who will maintain the first information register of Chanks ?

V. Write short notes on—

5 x 3 = 15

- Purakkul and Jadhi Chanks
- Gauge Board
- Sinistral Chanks
- Duties of Kottu Manager
- Artificial culture of Pearls.

PART - III

VI. Write a short notes on —

5 x 2 = 10

- General Body of Society
- What are the documents should be submitted along with the loan application of a society.
- Savings Deposits
- By law 27
- Security deposits.

PART - IV

VII. Answer the following —

2 x 10 = 20

- Enquiry under 65
- Government subsidies given is Fishermen Societies.

தமிழ் வடிவம்

பகுதி - I

I. கீழ்க்குறிப்பிட்டவற்றிற்கு விடையளிக்கவும் :—

10 x 1 = 10

- அலுவலகம் தொடங்கிய எத்தனை நிமிடங்களுக்கு பிறகு வருகைப்பதிவேடு முடிக்கப்படும் ?
- தாமத வருகையினை யார் குறிப்பிடுவார் ?
- அலுவலகத் தூய்மையும் துப்புரவும் வேலையை கவனித்து கொள்வதற்கு பொறுப்பாளிகள் யார் ?
- நிறுத்தப் பட்டியல் என்பது என்ன ?
- உள்ளூர் தபால் பதிவேட்டினை கவனிப்பது யார் ?
- படிப்பெருக்கி இயந்திரம் எதற்கு பயன்படுத்தப்படுகிறது ?
- குறிப்பு கோப்பின் பக்க ஓரத்தில் யார் எழுத வேண்டும் ?
- தகவல் மற்றும் விளம்பரத்தினை கவனிக்கும் மின்வள உதவி இயக்குநர் யார் ?
- மீன்துறை நூலகத்திற்கு தேவையான புத்தகங்கள் எந்த அலுவலரின் ஒப்பளிப்பின்படி வாங்கப்பட வேண்டும்.
- அந்தரங்க பதிவுகளை பராமரிப்பவர் யார் ?

- II. சிறுகுறிப்பு வரைக :— மதிப்பெண்கள்
- (அ) தாமதம் வருகை 5 x 3 = 15
- (ஆ) சுத்த நகல் பதிவேடு
- (இ) பகிர்மான பதிவேடு
- (ஈ) குறிப்புக் கோப்பு
- (உ) உள்கணக்கு தணிக்கை.

- III. விரிவான பதில் அளிக்கவும் :— 5 x 5 = 25
- (அ) வைத்து வரப்படும் பதிவேடுகள்
- (ஆ) முடிவுத்தாள் உறைகள்
- (இ) காலமுறை அறிக்கையினை அழித்தல்
- (ஈ) நேர்முக உதவியாளர்
- (உ) தீத்தடுப்பு சாதனங்கள்.

பகுதி - II

- IV. கீழ்க்கண்டவற்றிற்கு பதில் தருக — 5 x 1 = 5
- (அ) ஏதேனும் இரண்டு முத்துச்சிப்பிகளின் அறிவியல் பெயர்களை எழுதுக.
- (ஆ) 'நேக்கர்' என்பது என்ன?
- (இ) பவளப்பாறைகளை ஆய்வு செய்ய அதிகாரமுள்ள அலுவலர்கள் யார்?
- (ஈ) சங்கு குத்தகைப் பதிவேட்டினை பராமரிப்பவர் யார்?
- (உ) சங்குகளின் முதல் தகவல் அறிக்கை குறித்த பதிவேட்டினை பராமரிப்பவர் யார்?

- V. சிறுகுறிப்பு வரைக :— 5 x 3 = 15
- (அ) பொறாக்கு மற்றும் 'சாதிசங்குகள்'
- (ஆ) காஜ் பலகை
- (இ) வலம்புரி சங்கு
- (ஈ) கோட்டு மேலாளரின் பணிகள் யாவை?
- (உ) செயற்கை முறை முத்து வளர்த்தல்.

பகுதி - III

- VI. சிறுகுறிப்பு வரைக — 5 x 2 = 10
- (அ) பொதுக்குழு
- (ஆ) சங்கத்தின் ஒவ்வொரு கடன் விண்ணப்பத்துடனும் அனுப்ப வேண்டிய ஆவணங்கள் யாவை?
- (இ) சிக்கன வைப்புத் தொகைகள்
- (ஈ) துணை விதி - 27
- (உ) காலக்கெடு வைப்புத் தொகைகள்.

பகுதி - IV

- VII. கீழ்க்கண்டவற்றிற்கு பதில் தருக :— 2 x 10 = 20
- (அ) பிரிவு 65-ன் கீழ் விசாரணை
- (ஆ) அரசாங்கத்தால் மீனவர் கூட்டுறவு சங்கங்களுக்கு அளிக்கப்படும் சலுகைகள்.

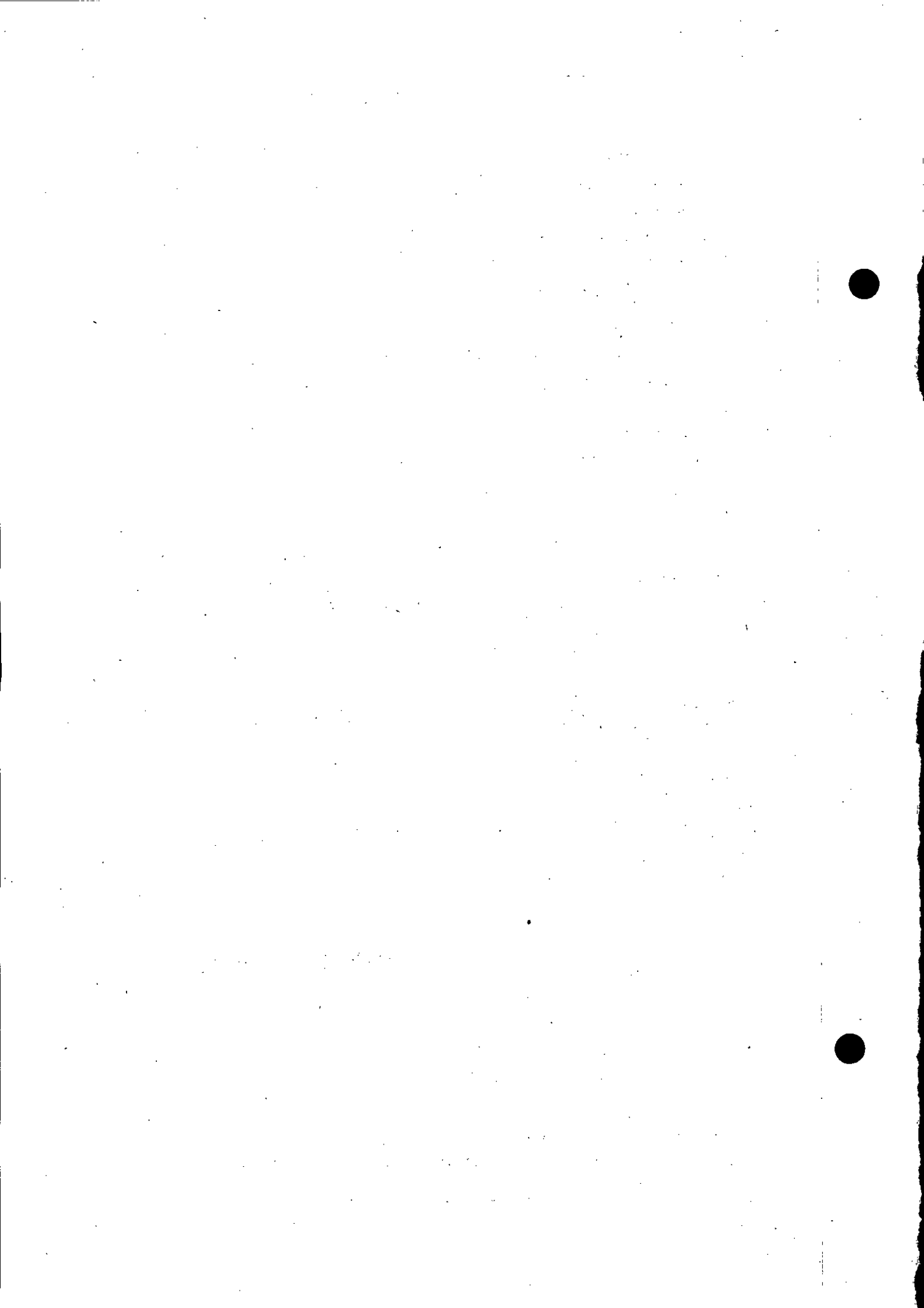

DEPARTMENTAL EXAMINATIONS

May 2016

DEPARTMENTAL TEST FOR
EVALUATION AND APPLIED RESEARCH DEPARTMENT
(Without Books)

Time — Three hours

(Maximum Marks : 100)

- [N.B.— (1) Answer *all* questions.
(2) Candidates are allowed the option to answer the paper either in English or in Tamil or even to answer the paper partly in English and partly in Tamil.
(3) Marks will be deducted for bad handwriting.]

- Marks
- I. Expand the following :— 20 x 1 = 20
- | | | | |
|--------------|--------------|---------------|-------------------|
| (a) C.S.O | (f) O.E.C.D. | (k) S.P.S.Us. | (p) H.A.D.P. |
| (b) G.F.D. | (g) O.T.R. | (l) T.R.R. | (q) D.R.D.A. |
| (c) G.S.D.P. | (h) P.A.N. | (m) F.A.O | (r) S.P.C |
| (d) G.S.T | (i) P.C.I. | (n) I.W.M.P. | (s) M.G.N.R.E.Gs. |
| (e) I.M.F. | (j) P.D.S. | (o) W.G.D.P. | (t) H.D.I. |
- II. Match the following :— 10 x 1 = 10
- | | |
|--|--|
| (a) Sampling Method | - (1) 1951 |
| (b) First Census | - (2) Dividing Total Production by Area of land |
| (c) Population | - (3) Green Revolution |
| (d) Per Capita Income | - (4) Net National Product |
| (e) GNP - Depreciation | - (5) Labour Intensive |
| (f) First Five Year Plan | - (6) Birth rate, Death rate and Migration |
| (g) Productivity of land | - (7) Dividing National Income by Total Population |
| (h) Sudden increase in production per acre of land | - (8) 1969 |
| (i) Small Scale Units | - (9) 1871 |
| (j) Nationalisation of Commercial Banks | - (10) Stratified Sampling |
- 5 x 2 = 10
- III. Write short notes on the following :—
- Annual Financial Statement
 - Types of account present in Annual Financial Statement
 - Primary data
 - Cropping Pattern
 - Arithmetic Mean.

IV. Define the following :—

3 x 5 = 15

- Define Public Account of the Budget
- Define Hill Areas Development Programme
- Define States Own Tax Revenue.

V. Bring out the differences between the following :—

5 x 5 = 25

- Gross Domestic Product and Net Domestic Product
- Revenue Account and Capital Account
- Central Bank and Commercialised Bank
- Functions of International Monetary Fund (IMF) and World Bank
- Classification and Tabulation of Data.

VI. Answer the following :—

2 x 10 = 20

- The Budget of Tamil Nadu Government's 2012-13 (Accounts) consists the following allocations against the mentioned items—

<i>Items</i>	<i>Allocation (Rupees in crores)</i>
States Own Tax Revenue	- 71,254.27
States Own Non Tax Revenue	- 6,554.26
Share of Central Taxes	- 14,519.69
Grant in Aid from Government of India	- 6,499.48
Revenue Expenditure	- 97,067.44
Public Debt-Receipts	- 21,219.88
Public Debt-Repayments	- 5,014.79
Expenditure met from Capital Account	- 14,567.68
Loans and Advance (Net)	- 3,711.59
Contingency Fund (Net)	- 0.00
Public Account (Net)	- -900.59

- Compute the following from the details furnished above

- Revenue Receipts
- Consolidated Fund (Net)
- Total Transactions.

- Explain briefly about the integrated Watershed Development Programme (IWMP) implemented in Tamil Nadu.

தமிழ் வடிவம்

I. விரித்து எழுது —

20 x 1 = 20

- (a) ம.பு.அ. (C.S.O) (b) மொ.நி.ப. (G.F.D.) (c) ஒ.மொ.மா.உ.உ. (G.S.D.P.)
 (d) ச.ம.சேவ. (G.S.T) (e) ச.நா.நி. (I.M.F.) (f) பொ.ஒ.வ.அ. (O.E.C.D.)
 (h) சொ.வ.வ. (O.T.R.) (i) நி.க.எ. (P.A.N.) (j) த.ந.வ. (P.C.I.)
 (k) பொ.வி.மு. (P.D.S.) (l) மா.பொ.நி (S.P.S.Us.) (m) மொ.வ.வ. (T.R.R.)
 (n) உ.ம.வி.அ (F.A.O) (o) ஒ.நீ.மே.தி. (I.W.M.P.) (p) மே.ம.மே.தி (W.G.D.P.)
 (q) ம.ப.மே.தி. (H.A.D.P.) (r) மா.உண.வ.மு. (D.R.D.A.) (s) மா.தி.கு (S.P.C)
 (t) ம.கா.தே.உ.வே.உ.தி (M.G.N.R.E.Gs) (u) ம.வ.கு. (H.D.I.)

II. பொருத்துக —

10 x 1 = 10

- (a) மாதிரி முறை — (1) 1951
 (b) முதல் மக்கள் தெகை — (2) மொத்த உற்பத்தி நிலத்தின் கணக்கெடுப்பு பரப்பால் வகுத்தல்
 (c) மக்கள் தொகை — (3) பசுமை புரட்சி
 (d) தனி நபர் வருமானம் — (4) நிகர நாட்டு உற்பத்தி
 (e) மொத்த தேசிய உற்பத்தி — (5) தீவிர தொழிலாளர் தேய்மானம்
 (f) முதல் ஐந்தாண்டு திட்டம் — (6) பிறப்பு விகிதம், இறப்பு விகிதம், இடம் பெயர்வு
 (g) நிலத்தின் உற்பத்தி — (7) தேசிய வருமானத்தை மொத்த மக்கள் தொகையால் வகுத்தல்
 (h) நிலத்தின் ஒரு ஏக்கர் — (8) 1969 உற்பத்தி திடீர் அதிகரிப்பு
 (i) சிறு தொழில் நிறுவனங்கள் — (9) 1871
 (j) வணிக ரீதியான வங்கிகளை — (10) அடுக்கு மாதிரி நாட்டுடைமையாக்கல்

III. கீழே குறிப்பிட்டுள்ளவைகளை வரைபறு:—

5 x 2 = 10

- (அ) ஆண்டு நிதிநிலை அறிக்கை.
 (ஆ) வரவு செலவு திட்டம் உள்ளடக்கிய பிரிவுகள்
 (இ) முதன்நிலை புள்ளி
 (ஈ) பயிரிடுதலின் பாங்கு
 (உ) கூட்டு சராசரி.

IV. விளக்கி எழுதுக —

3 x 5 = 15

- (அ) பட்ஜெட்டின் பொதுக்கணக்கு பற்றி எழுதுக.
 (ஆ) மலைப் பகுதி மேம்பாட்டு திட்டம் பற்றி எழுதுக.
 (இ) மாநிலத்தின் சொந்த வரி வருவாய் பற்றி எழுதுக.

V. கீழ்க்கண்டவற்றிற்கான வேறுபாடுகளை எழுதுக:—

5 x 5 = 25

- (அ) மொத்த உள்நாட்டு உற்பத்தி மற்றும் நிகர உள்நாட்டு உற்பத்தி
 (ஆ) வருவாய் கணக்கு மற்றும் மூலதன கணக்கு
 (இ) மைய வங்கி மற்றும் வணிக வங்கி
 (ஈ) பன்னாட்டு நிதி நிறுவனம் மற்றும் உலக வங்கியின் பணிகள்.
 (உ) வரிசைப்படுத்துதல் மற்றும் அட்டவணைப்படுத்துதல்.

VI. விரிவான விடை தருக —

2 x 10 = 20

தமிழ்நாடு அரசின் வரவு செலவுத் திட்டத்தில் 2012-2013 கணக்குகள் (Accounts) அடிப்படையில் கீழ்க்கண்ட இனங்களுக்கான ஒதுக்கீடுகள் பின்வருமாறு:—

இனங்கள்	2012-2013 கணக்குகள் (ரூபாய் கோடியில்)
மாநிலத்தின் சொந்த வரி வருவாய்	- 71,254.27
மாநிலத்தின் சொந்த வரி அல்லாத வருவாய்	- 6,554.26
மத்திய வரிகளின் பங்கு	- 14,519.69
மத்திய அரசிடமிருந்து பெறும் உதவி மானியங்கள்	- 6,499.48
வருவாயிலிருந்து செய்யப்பட்ட செலவு	- 97,067.44
பொது கடன் வரவுகள்	- 21,219.88
பொது கடன் திருப்பி செலுத்துதல்	- 5,014.79
மூலதன கணக்கிலிருந்து செய்யப்பட்ட செலவு	- 14,567.68
கடன் முன் பணங்கள் (நிகரம்)	- 3,711.59
எதிர்பாரா செலவு நிதி (நிகரம்)	- 0.00
பொது கணக்கு (நிகரம்)	- -900.59

(அ) மேற்கண்ட விவரங்களைக் கொண்டு கீழ்க்கண்டவைகளை கணிக்க.

- (1) வருவாய் கணக்கில் வரவுகள்
- (2) தொகுதி நிதி (நிகரம்)
- (3) வரவு செலவுகளின் மொத்தம்

(ஆ) தமிழ்நாட்டில் செயல்படுத்தப்பட்டு வரும் ஒருங்கிணைந்த நிர்வாகப்பகுதி மேலாண்மை திட்டத்தை பற்றி விளக்கமாக எழுதுக.

DEPARTMENTAL EXAMINATIONS

May 2016

DEPARTMENTAL TEST IN THE MANUAL OF THE FIREMANSHIP
FOR OFFICERS OF THE TAMIL NADU FIRE SERVICE—FIRST PAPER

(Without Books)

Time — Three hours
(Maximum Marks : 100)

- [N.B.— (1) Answer **all** questions.
(2) Candidates are allowed the option to answer the paper either in English or in Tamil or even to answer the paper partly in English and partly in Tamil.
(3) Marks will be deducted for bad handwriting.
(4) All questions carry equal marks.]

- I. Write down the characteristics of Fire Fighting Hose.
- II. Draw a neat diagram of 35 feet aluminium ladder and describe its constructional features.
- III. Write down the operating instructions of hydraulic platform.
- IV. What is Water Relay System describe about the different types of Water Relay System?
- V. Fire Hydrant System is considered to be a best water supply source for fire fighting—Explain.
- VI. Write down the advantages and disadvantages of Centrifugal Pump.
- VII. Describe the classification of building based on occupancies.
- VIII. Describe the escape requirement of following :—
 - (a) Ramp
 - (b) Fire Tower
 - (c) Spiral fire escape
 - (d) Revolving Doors.
- IX. Write short notes on :—
 - (a) Flash Point
 - (b) Spontaneous Combustion
 - (c) Hook Belt
 - (d) Leg Lock.
- X. State the circumstances in which various types of sprinklers installation are preferred.

தமிழ் வடிவம்

- I. நீர் விடு குழாய்களின் பண்புகளைப் பற்றி எழுதுக.
- II. 35 அடி உயர அலுமினிய ஏணியின் படம் வரைந்து அதன் கட்டமைப்பு முறையைப் பற்றி விவரி.
- III. நீரியல் மேடை செயல் விளக்க முறையைப் பற்றி எழுது.
- IV. அஞ்சல் நீரிறைப்பு முறை என்றால் என்ன? அதன் வகைகளைப் பற்றி விளக்குக.
- V. நீர் நிலைக் குழாய் தூண் முறை தீயணைப்பதற்கு சிறந்த நீர் வழங்கும் ஆதாரம் விவரி.
- VI. சென்ட்ரி. பியூகல் பம்பின் நன்மை தீமைகளை எழுதுக.
- VII. கட்டிடத்தின் வகைகளை அதன் உள்குடியிருப்பு பயன்களை அடிப்படையாகக் கொண்டு விவரி.
- VIII. கீழ் வரும் தப்பிக்கும் வழிகளை விவரி :-
 - (அ) ரேம்ப்
 - (ஆ) ஃபயர் டவர்
 - (இ) ஸ்பைரல் ஃபயர் எஸ்கேப்
 - (ஈ) ரிவால்விங் டோர்ஸ்.
- IX. சிறுகுறிப்பு எழுதுக:-
 - (அ) ஃப்ளாஷ் பாயின்ட்
 - (ஆ) ஸ்பான் டேனியஸ் கம்பஸ்டன்
 - (இ) ஹூக் பெல்ட்
 - (ஈ) லெக் லாக்.
- X. பல்வேறு வகையான தெளிப்பிகள் நிறுவப்படும் குழல்களைப் பற்றி எழுதுக.

DEPARTMENTAL EXAMINATIONS

May 2016

**DEPARTMENTAL TEST IN THE MANUAL OF FIREMANSHIP FOR
OFFICERS OF THE TAMIL NADU FIRE SERVICE — SECOND PAPER**

(Without Books)

Time — Three hours

(Maximum Marks : 100)

- [N.B. — (1) *Answer all questions.*
(2) *Candidates are allowed the option to answer the paper either in English or in Tamil or even to answer the paper partly in English and partly in Tamil.*
(3) *Marks will be deducted for bad handwriting.*
(4) *All questions carry equal marks.*]

- I. What is a Control Room? Explain the general requirements of an Efficient Control Room.
- II. What are the common causes for rural fires, difficulties encountered in fighting rural fires?
- III. Write short notes on :—
 - (a) Static Electricity
 - (b) Aircraft Belly Landing.
- IV. Write in detail about "Dust Explosion".
- V. Draw a neat diagram of "Smoke Detector" and explain its function.
- VI. What are the characteristics of LPG and narrate how you will handle domestic LPG cylinder Fires?
- VII. Fire involving Plastics including Celluloid explain burning characteristics and personal hazard.
- VIII. What is a Salvage? What are the Salvage Measures a fireman should adopt in a building after a fire?
- IX. Write short notes on :—
 - (a) De-contamination
 - (b) What is a Hitch? Briefly about any three Hitches?
- X. How would you deal with fires in Transformers and Sub-stations?

தமிழ் வடிவம்

- I. கட்டுபாட்டு அறை என்றால் என்ன? கட்டுபாட்டு அறைக்குரிய முக்கிய தேவைகள் குறித்து விளக்குக.
- II. கிராமபுறங்களில் ஏற்படும் தீவிபத்திற்கான பொதுவான காரணங்கள் மற்றும் கிராமபுறங்களில் ஏற்படும் தீயை அணைப்பதற்கு எதிர்கொள்ளும் இடர்பாடுகள் யாவை?
- III. சிறுகுறிப்பு வரைக:—
 (அ) நிலை மின்சாரம்
 (ஆ) விமான 'பெல்லி லாண்டிங்'.
- IV. தூசி வெடித்தல் குறித்து விரிவாக விளக்கவும்.
- V. புகை கண்டுபிடிப்பான் படம் வரைந்து அதன் செயல்பாடுகளை விவரிக்கவும்.
- VI. சமையல் எரிவாயுவின் (பெட்ரோலிய திரவ வாயு) குணாதிசயங்கள் யாவை? தீவிபத்துக்குள்ளான சமையல் எரிவாயு சிலிண்டரை எவ்வாறு கையாளுவாய்?
- VII. பிளாஸ்டிக் மற்றும் செல்லுலாயிட் தீயின்போது விளையும் எரிதலின் குணாதிசயத்தையும் மற்றும் பணியாற்றுபவர்களுக்கு ஏற்படும் ஆபத்துக்களையும் விவரிக்கவும்.
- VIII. மீட்டல் என்றால் என்ன? தீவிபத்துக்குள்ளான பின் கட்டிடத்தில் தீயணைப்போர் செயலாற்றக்கூடிய மீட்டல் நடவடிக்கைகள் யாவை?
- IX. சிறுகுறிப்பு வரைக:—
 (அ) டி கண்டாமினேசன்
 (ஆ) ஹிட்ச் என்பது என்ன? ஏதேனும் 3 ஹிட்ச்கள் குறித்து எழுதுக.
- X. டிரான்ஸ்பார்மர் மற்றும் "சப்-ஸ்டேசன்கள்" இவைகளில் ஏற்படும் தீவிபத்துக்களை எவ்வாறு எதிர்கொள்வீர்?

031/DM/16

DEPARTMENTAL EXAMINATIONS

May 2016

DEPARTMENTAL TEST IN THE TAMIL NADU FIRE SERVICE DEPARTMENT
TAMIL NADU FIRE SERVICE MANUAL*(Without Books)*

Time — Three hours

(Maximum Marks : 100)

- [N.B.— (1) Answer **all** questions.
 (2) Candidates are allowed the option to answer the paper either in English or in Tamil or even to answer the paper partly in English and partly in Tamil.
 (3) Relevant manual order numbers should be quoted wherever necessary.
 (4) Marks will be deducted for bad handwriting.
 (5) All questions carry equal marks.]

- I. Write Short notes on —
 - (a) Kit Inspection
 - (b) Orderly Room
 - (c) Records to be maintained in station Control Room
 - (d) Hospital Leave
 - (e) Compulsory Retirement.
- II. What are the duties and responsibilities of a Station Officer in Tamil Nadu Fire and Rescue Service Department ?
- III. What are the powers of Fire Officers on the Occasion of Fire?
- IV. Fire Engines may be used for dispersal of Unlawful assemblies—Explain in detail.
- V. Discuss briefly —
 - (a) Fire Protection to Temporary Structures
 - (b) A Government Building.
- VI. Explain periodical physical verification of Stores in Fire and Rescue Service Station?
- VII. Explain the Cash Records maintained in a Fire and Rescue Service Station.
- VIII. What are the measures to be taken if the fire vehicle met with an accident while proceeding to Fire Call?

IX. Write Short notes on —

- (a) Recovery from Pay
- (b) Good Service entries
- (c) Biennial Medical examination
- (d) Joining time
- (e) Undertaking of Standby at Government Cost.

X. What are the duties of Officers on receipt of intimation of Audit?

தமிழ் வடிவம்

I. சிறுகுறிப்பு வரைக :—

- (அ) சீருடைகள் ஆய்வு
- (ஆ) ஏவலர் அறை விசாரணை
- (இ) நிலைய கட்டுப்பாட்டறையில் வைக்க வேண்டிய பதிவுருக்கள்
- (ஈ) மருத்துவமனை விடுப்பு
- (உ) கட்டாய ஓய்வு.

II. ஒரு தீயணைப்பு மீட்பு பணி நிலையத்தில் நிலைய அலுவலரின் கடமைகளும், பொறுப்புகளும் யாவை?

III. தீ விபத்து சமயத்தில் தீயணைப்பு அலுவலர்களின் அதிகாரங்கள் யாவை?

IV. சட்டத்திற்கு எதிரான கூட்டத்தை கலைக்க தீயணைப்பு ஊர்திகளை பயன்படுத்தலாம் விரிவாக விளக்குக.

V. விரிவாக விவரி :—

- (அ) தற்காலிக அமைப்புகளின் தீ பாதுகாப்பு
- (ஆ) அரசு கட்டிடம் ஒன்றின் தீ பாதுகாப்பு.

VI. தீயணைப்பு மீட்பு பணி நிலைய இருப்புச் சரக்குகளை காலமுறைப்படி சரி பார்த்தல் பற்றி விளக்குக.

VII. நிலையத்தில் பராமரிக்கப்படும் பண பதிவேடுகள் பற்றி சுருக்கமாக விளக்குக.

VIII. தீ விபத்து பணிக்காக செல்லும் தீயணைப்பு ஊர்திக்கு விபத்து ஏற்படும் பொழுது என்ன நடைமுறைகள் பின்பற்ற வேண்டும்?

IX. சிறுகுறிப்புகள் வரைக :—

- (அ) சம்பளத்திலிருந்து பிடித்தம்
- (ஆ) நற்பணிப் பதிவுகள்
- (இ) ஈராண்டு மருத்துவ சோதனை
- (ஈ) பணியேற்பு இடைக்காலம்
- (உ) அரசுச் செலவில் ஆயத்தப் பணியை மேற்கொள்ளல்.

X. தணிக்கை அறிவிப்பை பெற்ற அலுவலர்களின் கடமைகள் என்ன?

032/DM/16

DEPARTMENTAL EXAMINATIONS

May 2016

DEPARTMENTAL TEST IN THE TAMIL NADU MEDICAL CODE

(With Books)

Time — Three hours

(Maximum Marks : 100)

- [N.B.— (1) *Answer all questions.*
 (2) *Candidates are allowed the option to answer the paper either in English or in Tamil or even to answer the paper partly in English and partly in Tamil.*
 (3) *Answers should be brief and to the point and need not be a verbatim reproduction of printed pages.*
 (4) *Marks will be deducted for bad handwriting.*
 (5) *All questions carry equal marks.*]

- I. Describe the procedure to be followed in reporting accidents and Police Cases.
- II. Mention the rules relating to retention and destruction of records in Government Medical Institutions.
- III. Describe the origin, scope and objectives of Primary Health Centres.
- IV. (a) Mention the procedure of application for leave for Medical Officers.
(b) Briefly explain the procedure to be followed while granting Compensatory Leave.
- V. Describe the procedure to be followed while appointing Medical Officers to examine corpses and conduct Post Mortems and instruction for filling Post Mortem Certificates.
- VI. Briefly describe the instructions to Medical Officers regarding the Dieting management of the Sick.
- VII. Describe the duties of Drug Inspectors.
- VIII. Write short notes on—
(a) C.T.C.
(b) Confidential Reports.
- IX. Describe in detail the scope, objectives and operationalisation of E.S.I. Scheme.
- X. Describe the constitution, functions of Indian Medical Council and Tamil Nadu Medical Council.

தமிழ் வடிவம்

- I. விபத்துகள் மற்றும் காவல்துறை சம்பந்தப்பட்ட நோயாளிகளைப் பற்றி தெரிவிப்பதற்கு கடைபிடிக்க வேண்டிய விதிமுறைகள் யாவை?
- II. அரசு மருத்துவ நிலையங்களில் பதிவேடுகளை பாதுகாத்தல் மற்றும் அழித்தலுக்கான வரைமுறைகளை விளக்குக.
- III. அரசு ஆரம்ப சுகாதார நிலையங்களின் தோற்றம் மற்றும் நோக்கங்களை விளக்குக.
- IV. (அ) மருத்துவ அலுவலர் விடுப்பு கோருவதற்கான விதிமுறைகளை விளக்குக.
(ஆ) ஈடு செய் விடுப்பு வழங்கும் முன் கடைபிடிக்கப்பட வேண்டிய விதிமுறைகளை விளக்கவும்.
- V. பிரேதப் பரிசோதனை செய்வதற்கு மருத்துவ அலுவலரை பணிக்கும் முன் கடைபிடிக்க வேண்டிய விதிமுறைகள் மற்றும் பிரேத பரிசோதனைச் சான்றிதழ் வழங்கப் பின்பற்ற வேண்டிய விதிமுறைகளை விளக்கவும்.
- VI. மருத்துவ அலுவலர்கள் நோய்வாய்ப்பட்டவருக்கு உணவு மேலாண்மைக்கு கடைபிடிக்க வேண்டிய விதிகளை கூறவும்.
- VII. மருந்து கட்டுப்பாட்டு ஆய்வாளரின் வேலைகளை விளக்கவும்.
- VIII. சிறுகுறிப்பு வரைக—
(அ) பொறுப்பு மாற்று சான்றிதழ்
(ஆ) மந்தன அறிக்கை.
- IX. தொழிலாளர் அரசு ஈட்டுறுதி (E.S.I) திட்டத்தின் நோக்கம் மற்றும் செயல்பாட்டினை விளக்குக.
- X. இந்திய மருத்துவ குழுமம் மற்றும் தமிழ்நாடு மருத்துவ குழுமத்தின் தோற்றம் மற்றும் செயலாக்கம் பற்றி விளக்குக.

DEPARTMENTAL EXAMINATIONS

103
May 2016

DEPARTMENTAL TEST FOR OFFICERS OF THE CO-OPERATIVE
DEPARTMENT— CO-OPERATION—FIRST PAPER

(Without Books)

Time — Three hours
(Maximum Marks : 100)

- [N.B.— (1) Answer **any five** questions only.
(2) Candidates are allowed the option to answer the paper either in English or in Tamil or even to answer the paper partly in English and partly in Tamil.
(3) Marks will be deducted for bad handwriting.
(4) Answers to whole questions in excess of the prescribed number of questions appearing at the end of the answer book will not be valued.
(5) All questions carry equal marks.]

- I. Co-operation is a balancing factor between the public and private sectors—
Elucidate.
- II. (a) Differentiate the functions of the Raiffeisen and Schulze Delitch credit societies.
(b) Explain the factors responsible for the success of Dairy Co-operatives in Denmark.
- III. Explain the development of Co-operative in Five Year Plans.
- IV. Explain the types of debentures issued by the State Agricultural Co-operative and Rural Development Bank.
- V. Explain the functions of Primary Co-operative Marketing Societies.
- VI. Write short notes on the following :—
(a) Crop Insurance
(b) Objectives of the National Council for Co-operative Training (NCCT)
(c) Public Distribution System
(d) Industrial Co-operatives.

தமிழ் வடிவம்

- I. பொதுத் துறைக்கும் மற்றும் தனியார் துறைக்கும் இடையே “கூட்டுறவு” ஒரு சமநிலைக் காரணி-விவரி.
- II. (அ) ரெய்ஃபீசன் மற்றும் சூல்ஸ் வகைக் கூட்டுறவுச் சங்கங்களின் செயல்பாடுகளை வேறுபடுத்துக.
(ஆ) டென்மார்க்கில் செயல்படும் பால் கூட்டுறவுச் சங்கங்களின் வெற்றிகளுக்கான காரணிகளை விவரி.
- III. ஐந்தாண்டுத் திட்டங்களில் கூட்டுறவுகளின் வளர்ச்சி குறித்து விளக்குக.
- IV. மாநில கூட்டுறவு வேளாண்மை மற்றும் ஊரக வளர்ச்சி வங்கியால் வெளியிடப்படும் கடன் பத்திரங்களின் வகைகளை விளக்குக.
- V. தொடக்கக் கூட்டுறவு விற்பனைச் சங்கங்களின் செயல்பாடுகளை விளக்குக.
- VI. சிறுகுறிய்பு வரைக :—
(அ) பயிர்க் காப்பீடு
(ஆ) தேசிய கூட்டுறவுப் பயிற்சி குழுவின் கொள்கைகள்
(இ) பொது விநியோகத் திட்டம்
(ஈ) தொழிற் கூட்டுறவுகள்.

105

034 / DM / 16

DEPARTMENTAL EXAMINATIONS

May 2016

DEPARTMENTAL TEST FOR OFFICERS OF THE CO-OPERATIVE
DEPARTMENT— CO-OPERATION—SECOND PAPER

(Without Books)

Time — Three hours
(Maximum Marks : 100)

- [N.B.— (1) Answer **any five** questions only.
(2) Candidates are allowed the option to answer the paper either in English or in Tamil or even to answer the paper partly in English and partly in Tamil.
(3) Marks will be deducted for bad handwriting.
(4) Answers to whole questions in excess of the prescribed number of questions appearing at the end of the answer book will not be valued.
(5) All questions carry equal marks.]

- I. Examine the salient features of the Co-operative credit Societies Act of 1904 and the Co-operative Societies Act of 1912.
- II. What are the disqualifications for membership of Co-operative Society ?
- III. Explain the procedure regarding the amendment of by-laws of a Co-operative Society
- IV. Narrate the procedure for conducting inquiry in Co-operative Societies.
- V. What are the powers and functions of Managing Director of a Co-operative Society ?
- VI. Explain the features of payment of Gratuity Act, 1972.
- VII. Write short notes on **any five** of the following:—
 - (a) Duties and Responsibilities of Chief Promoter
 - (b) Purpose of conducting General Body Meeting
 - (c) Disposal of Net Profits
 - (d) Legal Prerequisites and circumstances for ordering surcharge.
 - (e) Reserve Fund
 - (f) Review under Section 154.
 - (g) Essentials of a valid contract under Indian Contract Act.

தமிழ் வடிவம்

- I. கூட்டுறவு கடன் சங்கங்களின் சட்டம் 1904 மற்றும் கூட்டுறவுச் சங்கங்களின் சட்டம் 1912 ஆகியவற்றின் சிறப்பு இயல்புகள் குறித்து ஆராய்க.
- II. கூட்டுறவு சங்க உறுப்பினராவதற்கான தகுதியின்மைகள் யாவை?
- III. ஒரு கூட்டுறவு சங்கத்தின் துணைவிதிகளில் திருத்தம் மேற்கொள்வதற்கான நெறிமுறைகளை விவரிக்க.
- IV. கூட்டுறவு சங்கங்களில் சட்டப்பூர்வ விசாரணை மேற்கொள்வதற்குரிய நெறிமுறைகளை விளக்குக.
- V. ஒரு கூட்டுறவு சங்கத்தின் மேலாண்மை இயக்குநரின் அதிகாரங்கள் மற்றும் பணிகள் யாவை?
- VI. பணிக்கொடைச் சட்டம் 1972-ன் இயல்புகள் குறித்து விளக்குக.
- VII. பின்வருவனவற்றுள் ஏதேனும் ஐந்திற்கு சிறுகுறிப்பு வரைக:—
 - (அ) முதன்மை அமைப்பாளரின் கடமைகளும் பொறுப்புகளும்.
 - (ஆ) பொதுப் பேரவைக் கூட்டம் நடத்துவதன் நோக்கம்.
 - (இ) நிகர இலாபப் பிரிவினை
 - (ஈ) தண்டத்தீர்வை நடவடிக்கை ஆணையிடுவதற்கான சட்ட முன்னோர்வுகளும், சூழல்களும்.
 - (உ) சேமநிதி
 - (ஊ) சட்டப்பிரிவு 154-ன் கீழ் மறுஆய்வு.
 - (எ) இந்திய ஒப்பந்தச் சட்டப்படி செல்லுபடியாக்கக்கூடிய ஒப்பந்தத்தின் அடிப்படைத் தேவைகள்.

DEPARTMENTAL EXAMINATIONS

May 2016

DEPARTMENTAL TEST FOR OFFICERS OF THE CO-OPERATIVE
DEPARTMENT — AUDITING — FIRST PAPER*(Without Books)*Time — Three hours.
(Maximum Marks : 100)

- [N.B.— (1) Answer **any five** questions only.
 (2) Candidates are allowed the option to answer the paper either in English or in Tamil or even to answer the paper partly in English and partly in Tamil.
 (3) Marks will be deducted for bad handwriting.
 (4) Answers to whole questions in excess of the prescribed number of questions appearing at the end of the answer book will not be valued.
 (5) All questions carry equal marks.]

- I. Explain the causes for depreciation and various methods of depreciation.
- II. Write briefly on —
 - (a) Rights of the Auditor.
 - (b) Distribution of Net Profit.
 - (c) Final Audit.
 - (d) Trading Account and Profit and Loss Account.
- III. What is an Audit ? What are its advantages ?
- IV. Write short notes on —
 - (a) Internal Check
 - (b) Internal Audit
 - (c) Revenue Expenditure
 - (d) Deferred Revenue Expenditure.
- V. Describe —
 - (a) Various types of Errors.
 - (b) Various types of Frauds.
- VI. Explain briefly and calculate—
 - (a) (i) Redemption Fund
 (ii) A Society sold its furniture in auction for Rs.40,000. The purchase value of the furniture is Rs.1,12,000. The depreciation reserve created on the above furniture was Rs.90,000—Calculate the furniture redemption Fund.
 - (b) (i) Bank Reconciliation Statement
 (ii) Bank balance as on 31-3-2014 of a society as per General ledger was Rs.70,000. The society issued Cheque No.234 for Rs. 20,000 on 20-3-2014 and Cheque No. 235 for Rs,5,000 on 30-3-2014 Cheque No. 234 was encashed on 4-4-2014. The Bank debited Rs.200 for banking charges and credited Rs.700 as interest on 30-3-2014, were transacted by the society on 10-4-2014. Prepare a bank reconciliation statement and find out the bank balance as on 31-3-2014.

தமிழ் வடிவம்

- I. தேய்மானத்திற்கான காரணங்களும், தேய்மானம் கணக்கிடும் முறைகளும் பற்றி விளக்குக.
- II. சுருக்கமாக எழுதுக —
 - (அ) தணிக்கையாளரின் உரிமைகள்
 - (ஆ) நிகர இலாப பிரிவினை
 - (இ) இறுதி தணிக்கை
 - (ஈ) வியாபார கணக்கு மற்றும் இலாப நட்டக் கணக்கு.
- III. தணிக்கை என்றால் என்ன? தணிக்கையினால் ஏற்படும் நன்மைகள் என்ன?
- IV. சிறுகுறிப்பு வரைக —
 - (அ) உட்பரிசோதனை
 - (ஆ) உட்தணிக்கை
 - (இ) நட்டச் செலவினம்
 - (ஈ) தள்ளி வைக்கப்பட்ட நட்டச் செலவினம்.
- V. விவரிக்க —
 - (அ) பிழைகள் மற்றும் அதன் வகைகள்
 - (ஆ) மோசடிகள் மற்றும் அதன் வகைகள்.
- VI. சுருக்கமாக விளக்கி, கணக்கிடுக —
 - (அ) (i) மீட்சி நிதி
 - (ii) ஒரு சங்கம் ரூ.1,12,000 கொள்முதல் மதிப்புடைய தளவாடங்களை ரூ.40,000-க்கு ஏல நடவடிக்கை மூலம் விற்பனை செய்துள்ளது. மேற்படி தளவாடங்களின் மீது தேய்மான ஒதுக்கீடு ரூ.90,000-க்கு உள்ளது. தளவாட மீட்சி நிதி எவ்வளவு என கணக்கிடுக.
 - (ஆ) (i) வங்கி கணக்கு நேர்செய்யும் பட்டியல்
 - (ii) 31-3-2014-ல் ஒரு சங்கத்தின் வங்கி இருப்பு பொது பேரேட்டின்படி ரூ.70,000 ஆகும். அந்த சங்கம் காசோலை எண் 234, நாள்: 20-03-2014 மூலம் ரூ.20,000 மற்றும் காசோலை எண் 235, நாள்: 30-3-2014 மூலம் ரூ.5,000 என இரண்டு காசோலைகளை உறுப்பினர்களுக்கு வழங்கியுள்ளது. காசோலை எண் 234; 4-4-2014 அன்று வங்கியில் காசாக்கப்பட்டது. மேலும் வங்கியால் 30-3-2014-ல் வங்கி செலவுகளுக்கு ரூ.200 மற்றும் வட்டியாக ரூ.700 வரவும் வைக்கப்பட்டுள்ளது. இவை சங்க கணக்குகளில் 10-4-2014-ல் பதியப்பட்டுள்ளது.
வங்கி கணக்கு நேர் செய்யும் பட்டியல் தயார் செய்து 31-3-2014-ல் வங்கி இருப்பை கணக்கிடுக.

109

DEPARTMENTAL EXAMINATIONS

May 2016

**DEPARTMENTAL TEST FOR OFFICERS OF THE CO-OPERATIVE
DEPARTMENT AUDITING — SECOND PAPER**

(Without books)

Time — Three hours

(Maximum Marks : 100)

- [N.B.— (1) Answer to **Question No. VI** is compulsory and choose **any four** from the rest.
- (2) Candidates are allowed the option to answer the paper either in English or in Tamil or even to answer the paper partly in English and partly in Tamil.
- (3) Marks will be deducted for bad handwriting.
- (4) Answers to whole questions in excess of the prescribed number of questions appearing at the end of the answer book will not be valued.]

	Marks
1. Prepare a Final Audit programme for a Primary Agricultural Co-operative Credit Society	20
2. Explain the Salient Features of Administrative Audit	20
3. Distinguish between Capital, Revenue and Deferred Revenue expenditure	20
4. Briefly explain the payment of Bonus Act, 1965 and the payment of Gratuity Act, 1972 and their application to Co-operatives in audit.	20
5. Write Short Notes on	4 x 5 = 20
a. Final Audit	
b. Interim Audit	
c. Concurrent Audit	
d. Test Audit	

6. From the following Balance Sheet and Receipts & Disbursements of XYZ Primary Agricultural Co-operative Credit Society Ltd., prepare Trading, Profit & Loss Account for the year ended on 31.03.2015 and Balance Sheet as on 31.03.2015.

**XYZ PRIMARY AGRICULTURAL CO-OPERATIVE CREDIT SOCIETY LTD.,
BALANCE SHEET AS ON 31.03.2014**

S. No.	LIABILITIES	As on 31.03.2014 Rs.	Sl. No.	ASSETS	As on 31.03.2014 Rs.
I.	Deposits	9,02,43,979	I.	CASH	
II.	Borrowings	2,23,92,406		1. On Hand	3,21,171
III.	Subsidies	21,76,624		2. At Bank	11,04,880
IV.	Share Capital	41,54,872	II.	Investments	
V.	PAYABLES			1. Shares in Co.op. Institutions	13,38,390
	1. Interest	60,91,970		2. Other Investments	3,90,19,523
	2. Establishment and Contingencies	1,06,446	III.	Members Loan	10,71,66,513
	3. Trade Charges	7,207	IV.	Receivables	
VI.	Sundry Creditors	20,14,144		1. Interest	52,03,266
VII.	Un-Disbursed Profit of previous years			2. Misc. Income	11,20,402
	1. Profit Appropriation	92,03,367	V.	Furniture and Other Fixed Assets	25,97,880
	2. Un-divided profit	1,07,04,004	VI.	Closing Stock	12,85,894
VIII.	Net Profit	3,79,19,469	VII.	Sundry Debtors	2,58,56,569
	TOTAL	18,50,14,488		TOTAL	18,50,14,488

RECEIPTS AND DISBURSEMENTS FOR THE YEAR ENDED ON 31.03.2015

S. No.	RECEIPTS	As on 31.03.2014 Rs.	Sl. No.	DISBURSEMENTS	As on 31.03.2014 Rs.
I.	Share Capital	9,33,367	I.	Share Capital	1,29,600
II.	Deposits	22,70,63,989	II.	Deposits	20,43,53,109
III.	Borrowings	4,42,78,450	III.	Borrowings	4,07,37,640
IV.	Subsidy.	6,38,052	IV.	Loans Issued to Members	18,83,19,100
V.	Trading Account		V.	Trading Account	
	1. Sales	96,09,744		1. Purchases	87,96,839
	2. Trade Income	7,59,644		2. Trade Charges	10,45,715
VI.	Profit Account		VI.	Loss Account	
	1. Interest	1,38,82,701		1. Interest Paid	1,05,92,461
	2. Misc. Income	44,39,198		2. Establishment and Contingencies	39,68,181
VII.	Members Loans	16,56,07,537	VII.	Sundry Debtors	23,16,378
IX	Sundry Debtors	28,84,097	VIII.	Sundry Creditors	74,33,450
X.	Sundry Creditors	71,32,034	IX.	Investments Made	
XI.	Investments with Drawn			1. Cash at Banks	3,87,70,379
	1. Cash at Bank	3,83,10,936		2. Other Investments	4,17,69,769
	2. Other Investments	3,39,97,462		3. Shares in Co-operatives.	5,00,450
	3. Share in Co-operatives	100		4. Furniture Bought	15,902
XII.	Profit Appropriation	51,56,956	X.	Payment of Previous year Profit	
				1. Profit Appropriation	2,91,217
				2. Net Profit	51,56,956
	TOTAL	55,46,94,267		TOTAL	55,41,97,146
	Opening Balance	3,21,171		Closing Balance	8,18,292
	GRAND TOTAL	55,50,15,438		GRAND TOTAL	55,50,15,438

Adjustments :

1. Closing Stock	- Rs.8,33,906.00
2. Trade Charges Payable	- Rs.9,000.00
3. Interest Payable	- Rs.67,76,344.00
4. Estt. & Cont.Charges Payable	- Rs.1,17,032.00
5. Interest Receivable	- Rs.61,40,047.00
6. Misc. Income Receivable	- Rs.13,18,889.00

தமிழ் வடிவம்

	மதிப்பெண்கள்
1. ஒரு தொடக்க வேளாண்மை கூட்டுறவு கடன் சங்கத்திற்கான இறுதித் தணிக்கைத் திட்டத்தினை தயார் செய்க.	20
2. நிர்வாகத் தணிக்கையின் முக்கிய அம்சங்களை விவரிக்க.	20
3. மூலதனச் செலவு, அன்றாட நிகழும் செலவு (Revenue Expenditure) மற்றும் தள்ளி வைக்கப்பட்ட அன்றாட நிகழும் செலவிற்கிடையிலான (Deferred Revenue Expenditure) வேறுபாட்டை விளக்குக.	20
4. மிகை ஊதியச் சட்டம் 1965 மற்றும் பணிக்கொடைச் சட்டம் 1972ஐ பற்றி சுருக்கமாக விவரிக்க. மேலும் மேற்படிச் சட்டங்கள் தணிக்கையில் கூட்டுறவு நிறுவனங்களுக்கு எவ்வகையில் பொருந்துகின்றன என்பதைப் பற்றியும் விவரிக்கவும்.	20
5. சிறு குறிப்பு வரைக.	4 x 5 = 20
1. இறுதி தணிக்கை	
2. இடைக்காலத் தணிக்கை	
3. தொடர் தணிக்கை	
4. சோதனைத் தணிக்கை	
6. அடியிற்கண்ட XYZ தொடக்க வேளாண்மை கூட்டுறவு கடன் சங்கத்தின் ஆஸ்தி பொறுப்பு பட்டியல் மற்றும் வரவு செலவு பட்டியலில் இருந்து சங்கத்தின் 31.03.2015 தேதியில் முடியும் ஆண்டிற்கான வியாபார, இலாப நட்டக் கணக்கு மற்றும் 31.03.2015 தேதிய ஆஸ்தி பொறுப்பு பட்டியல்களை தயார் செய்க.	20

XYZ தொடக்க வேளாண்மை கூட்டுறவு கடன் சங்கம் லிட்.
31.03.2014 தேதிய ஆஸ்தி பொறுப்பு பட்டியல்

அ. எண்.	வரவுகள்	31.03.2014 தேதிய ரூ.	அ. எண்.	ஆஸ்திகள்	31.03.2014 தேதிய ரூ.
I.	வைப்புகள்	9,02,43,979	I.	பொக்கம்	
II.	கடன்கள்	2,23,92,406	1.	கையிருப்பு	3,21,171
III.	மாஸியங்கள்	21,76,624	2.	வங்கியிருப்பு	11,04,880
IV.	பங்குத் தொகை	41,54,872	II.	முதலீடுகள்	
V.	கொடுபட வேண்டிய இனங்கள்		1.	கூட்டுறவு நிறுவன பங்குகள்	13,38,390
1.	வட்டி	60,91,970	2.	இதர முதலீடுகள்	3,90,19,523
2.	சிபந்தி சாதல்வார செலவினங்கள்	1,06,446	III.	உறுப்பினர் கடன்	10,71,66,513
3.	வியாபார செலவுகள்	7,207	IV.	வரவேண்டிய இனங்கள்	
VI.	புறப்பட கடன் எந்தோர்	20,14,144	1.	வட்டி	52,03,266
VII.	முத்தைய அருட இலாபம் பிரிவினை		2.	நாளாவித வருமானம்	11,20,402
1.	இலாபம் பிரிவினை செய்யப்பட்டது	92,03,367		தளவாடம் மற்றும் இதர நிலையான சொத்துக்கள்	25,97,880
2.	பிரிக்கப்படாத இலாபம்	1,07,04,004	VI.	முடிவு சரக்கிருப்பு	12,85,894
VIII.	இதர இலாபம்	3,79,19,469	VII.	புறப்பட கடனாளிகள்	2,58,56,569
	கொத்தம்	18,50,14,488		கொத்தம்	18,50,14,488

31.03.2015 தேதியுடன் முடியும் ஆண்டிற்கான வரவு செலவு பட்டியல்

வ. எண்.	வரவுகள்	தொகை ரூ.	வ. எண்.	செலவுகள்	தொகை ரூ.
I.	பங்குத் தொகை	9,33,367	I.	பங்குத் தொகை	1,29,600
II.	வைப்புகள்	22,70,63,989	II.	வைப்புகள்	20,43,53,109
III.	கடன்கள்	4,42,78,450	III.	கடன்கள்	4,07,37,640
IV.	மாவியங்கள்	6,38,052	IV.	உறுப்பினர் கடன்	18,83,19,100
V.	வியாபாரக் கணக்கு		V.	வியாபாரக் கணக்கு	
	1. விற்பனை	96,09,744		1. கொள்முதல்	87,96,839
	2. வியாபார வருமானம்	7,59,644		2. வியாபாரச் செலவுகள்	10,45,715
VI.	இலாபக் கணக்கு		VI.	நட்டக் கணக்கு	
	1. வட்டி	1,38,82,701		1. வட்டி	1,05,92,461
	2. நானாவித வருமானம்	44,39,198		2. சிப்பந்தி சாதல்வார் செலவினங்கள்	39,68,181
VII.	உறுப்பினர் கடன்	16,56,07,537	VII.	புறப்பல கடனாளிகள்	23,16,378
IX.	புறப்பல கடனாளிகள்	28,84,097	VIII.	புறப்பல கடன் ஈந்தோர்	74,33,450
X.	புறப்பல கடன் ஈந்தோர்	71,32,034	IX.	முதலீடுகள் செய்யப்பட்டது	
XI.	முதலீடுகள் திரும்பப் பெற்றது			1. வளவியிருப்பு	3,87,70,379
	1. வளவியிருப்பு	3,83,10,936		2. இரச முதலீடுகள்	4,17,69,769
	2. இரச முதலீடுகள்	3,39,97,462		3. கூட்டுறவு நிறுவன பங்குகள்	5,00,450
	3. கூட்டுறவு நிறுவன பங்குகள்	100	X.	தளவாடக் கொள்முதல்	15,902
XII.	முந்தைய வருட இலாபப் பிரிவினை	51,56,956	XI.	முந்தைய வருட இலாபப் பிரிவினை	
				1. இலாபப் பிரிவினை செய்யப்பட்டது	2,91,217
				2. நிகர இலாபம்	51,56,956
	மொத்தம்	55,46,94,267		மொத்தம்	55,46,94,267
	ஆரம்ப இருப்பு	3,21,171		இறுதி இருப்பு	3,21,171
	ஆக மொத்தம்	55,50,15,438		ஆக மொத்தம்	55,50,15,438

சரிக்கட்டும் இனங்கள் :

- | | |
|---|-------------------|
| 1. முடிவு சரக்கிருப்பு | - ரூ.8,33,906.00 |
| 2. கொடுபட வேண்டிய வியாபாரச் செலவுகள் | - ரூ.9,000.00 |
| 3. கொடுபட வேண்டிய வட்டி | - ரூ.67,76,344.00 |
| 4. கொடுபட வேண்டிய சிப்பந்தி சாதல்வார் செலவு | - ரூ.1,17,032.00 |
| 5. வட்டி வரவேண்டியது | - ரூ.61,40,047.00 |
| 6. நானாவித வருமானம் வரவேண்டியது | - ரூ.13,18,889.00 |

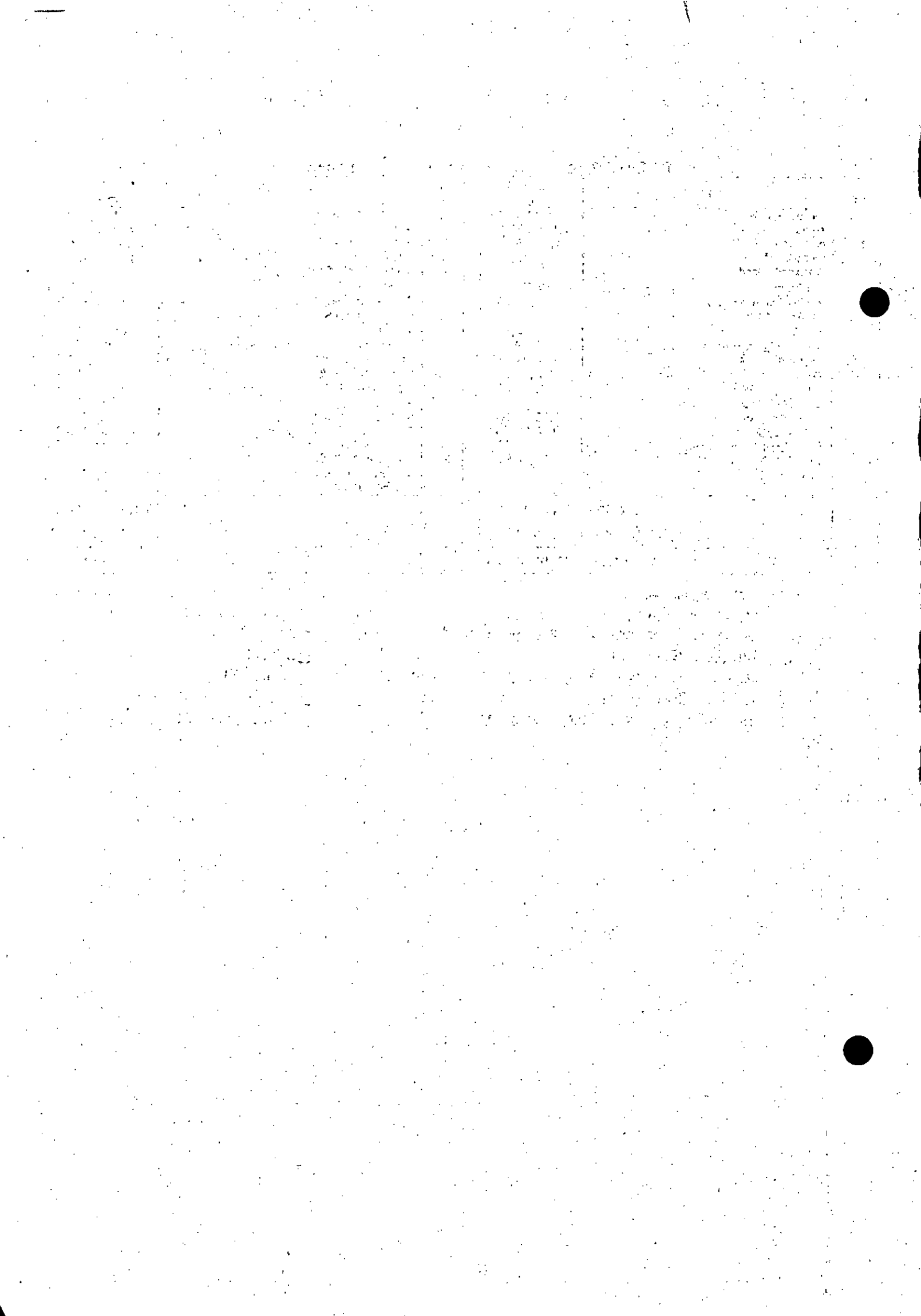

115

DEPARTMENTAL EXAMINATIONS

May 2016

DEPARTMENTAL TEST FOR OFFICERS OF THE CO-OPERATIVE DEPARTMENT —BANKING

(Without Books)

Time — Three hours.
(Maximum Marks : 100)

- [N.B.— (1) Answer **any five** questions only.
(2) Candidates are allowed the option to answer the paper either in English or in Tamil or even to answer the paper partly in English and partly in Tamil.
(3) Marks will be deducted for bad handwriting.
(4) Answers to whole questions in excess of the prescribed number of questions appearing at the end of the answer book will not be valued.
(5) All questions carry equal marks.]

- I. Define "Banking". Explain the functioning of Co-operative banks and explain how the co-operative banks differ from commercial banks.
- II. (a) Define the terms "Banker" and "Customer". "The relationship of banker and customer differs according to the services rendered by the bank to its customer"—Explain.
(b) Write about the special types of customers of Bankers. Explain the procedure to be adopted by a banker while opening a new account for a minor.
- III. (a) Define Cheque. Explain its essential features.
(b) What are the duties of a paying banker? What are the precautions to be taken by a paying banker before honouring a cheque?
- IV. Explain the principles that guide the banker in granting loans and advances. Explain the distinction between pledge and hypothecation.
- V. Explain about the role of technology in the Indian Banking Sector.
- VI. Explain the following :—
(a) Cheque Truncation System (CTS)
(b) Cash Reserve Ratio (CRR) and Statutory Liquidity Ratio (SLR)
(c) Core Banking Solutions (CBS)
(d) National Bank for Agriculture and Rural Development (NABARD).
- VII. Write short notes on —
(a) Know Your Customer Policy
(b) Clayton's Rule
(c) Banker's Lien
(d) Banking Regulation Act, 1949.

தமிழ் வடிவம்

- I. “வங்கியியல்” என்பதை வரையறை செய்க. கூட்டுறவு வங்கிகளின் செயல்பாடுகள் குறித்தும், கூட்டுறவு வங்கிகளுக்கும், வணிக வங்கிகளுக்கும் உள்ள வேறுபாடுகள் குறித்தும் விளக்குக.
- II. (அ) “வங்கியர்” மற்றும் “வாடிக்கையாளர்” என்ற சொற்றொடர்களை வரையறை செய்க. வங்கியாளர், வாடிக்கையாளருக்கு வழங்கும் சேவைகளைப் பொறுத்து வங்கியர், வாடிக்கையாளர் உறவு முறை மாறுபடுகிறது விளக்குக.
- (ஆ) வங்கியரின் சிறப்பு வாடிக்கையாளர்கள் குறித்து எழுதுக. இளவர் ஒருவருக்கு கணக்கு ஆரம்பிக்கும்போது, வங்கியர் கடைபிடிக்க வேண்டிய நடைமுறைகளைப் பற்றி விளக்குக.
- III. (அ) “காசோலை” என்பதை வரையறு. அதன் சிறப்புக் கூறுகளை விளக்குக.
- (ஆ) செலுத்தும் வங்கியரின் கடமைகள் யாவை? ஒரு காசோலைக்கு மதிப்பளிக்கும் முன் செலுத்தும் வங்கியர் எடுத்துக் கொள்ள வேண்டிய முன்னெச்சரிக்கை நடவடிக்கைகள் யாவை?
- IV. கடன்கள் மற்றும் முன்பணம் வழங்குவதற்காக வங்கியர் பின்பற்ற வேண்டிய கொள்கைகள் குறித்து விளக்குக. ஈட்டுக் கடன்களுக்கும், பந்தகக் கடன்களுக்கும் உள்ள வேறுபாடுகள் குறித்து விளக்குக.
- V. இந்திய வங்கித் துறையில் தொழில்நுட்பத்தின் பங்களிப்பு குறித்து விவரிக்கவும்.
- VI. பின்வருவன குறித்து விவரி :—
- (அ) நிழற்படிவ காசோலை தீர்வு முறை
 (ஆ) ரொக்க கையிருப்பு விகிதம் மற்றும் சட்டபூர்வ நீர்ம விகிதம்
 (இ) மைய வங்கியியல் தீர்வு முறை
 (ஈ) தேசிய விவசாய மற்றும் கிராமப்புற வளர்ச்சி வங்கி.
- VII. சிறுகுறிப்பு வரைக:—
- (அ) உங்கள் வாடிக்கையாளரை தெரிந்து கொள்ளுங்கள்—கொள்கை
 (ஆ) கிளேட்டன் விதி
 (இ) வங்கியரின் பற்றுரிமை
 (ஈ) வங்கி ஒழுங்குமுறைச் சட்டம், 1949.

DEPARTMENTAL EXAMINATIONS

May 2016

DEPARTMENTAL TEST FOR OFFICERS OF THE CO-OPERATIVE DEPARTMENT
CO-OPERATIVE MANAGEMENT AND ADMINISTRATION — FIRST PAPER

(Without Books)

Time — Three hours

(Maximum Marks : 100)

- [N.B.— (1) Answer **any five** questions only.
(2) Candidates are allowed the option to answer the paper either in English or in Tamil or even to answer the paper partly in English and partly in Tamil.
(3) Marks will be deducted for bad handwriting.
(4) Answers to whole questions in excess of the prescribed number of questions appearing at the end of the answer book will not be valued.
(5) All questions carry equal marks.]

- I. (a) What are the Principles of Management?
(b) What are the Functions of Management?
- II. Tabulate the difference between the Co-operative and Private Management.
- III. Explain the salient features of Bylaw of a Co-operative Society.
- IV. Write short notes on the following :—
(a) Planning
(b) Organizing
(c) Coordinating
(d) Directing
(e) Staffing.
- V. Write short notes on the following :—
(a) Purchase of Goods
(b) Maintenance of Goods
(c) Inventory Control
(d) Purchase Policy
(e) Types of Purchases.
- VI. Explain about the types of Capital requirements and types of Financial Ratios.
- VII. Compare the difference between Leadership and Management.

VIII. Explain about the administrative setup of Co-operative department in State, regional and Circle level.

IX. Write short notes on :—

- (a) Distribution Register
- (b) Personal Register
- (c) Periodical Register
- (d) Stock File
- (e) Service Register.

தமிழ் வடிவம்

- I. (அ) மேலாண்மைக் கொள்கைகள் என்பது என்ன?
(ஆ) மேலாண்மைப் பணிகள் என்றால் என்ன?

II. கூட்டுறவு மேலாண்மைக்கும், தனியார் துறை மேலாண்மைக்கும் உள்ள வேறுபாடுகளை பட்டியலிடுக.

III. கூட்டுறவு சங்கங்களின் துணை விதிகளின் சிறப்பம்சங்களை விவரிக்கவும்.

IV. சிறுகுறிப்பு வரைக :—

- (அ) திட்டமிடல்
- (ஆ) அமைத்தல்
- (இ) ஒருங்கிணைத்தல்
- (ஈ) இயக்குதல்
- (உ) பணியமர்த்தல்.

V. சிறுகுறிப்பு வரைக :—

- (அ) பொருள் கொள்முதல்
- (ஆ) பொருள் பராமரிப்பு
- (இ) இருப்பளவுக் கட்டுப்பாடு
- (ஈ) கொள்முதல் கொள்கை
- (உ) கொள்முதல் வகைகள்.

VI. மூலதனத்தின் வகைகளையும், நிதி விகிதாச்சாரத்தின் வகைகளையும் விவரி.

VII. தலைவரையும், நிர்வாகியையும் வேறுபடுத்துக.

VIII. கூட்டுறவுத் துறையில் மாநில, மண்டல மற்றும் சரக அளவிலான நிர்வாக அமைப்பு குறித்து விவரி.

IX. சிறுகுறிப்பு வரைக :—

- (அ) பகிர்மானப் பதிவேடு
- (ஆ) தன்பதிவேடு
- (இ) காலமுறைப் பதிவேடு
- (ஈ) முக்கிய ஆணைத் தொகுப்பு
- (உ) பணிப் பதிவேடு.

DEPARTMENTAL EXAMINATIONS

May 2016

DEPARTMENTAL TEST FOR OFFICERS OF THE CO-OPERATIVE DEPARTMENT
CO-OPERATIVE MANAGEMENT AND ADMINISTRATION

SECOND PAPER

(Without Books)

Time — Three hours

(Maximum Marks : 100)

[N.B.— (1) Answer **any five** questions only.

(2) Candidates are allowed the option to answer the paper either in English or in Tamil or even to answer the paper partly in English and partly in Tamil.

(3) Marks will be deducted for bad handwriting.

(4) Answers to whole questions in excess of the prescribed number of questions appearing at the end of the answer book will not be valued.

(5) All questions carry equal marks.]

- I. Explain the powers and functions of the Managing Director of Co-operative Sugar Mills.
- II. General Body is the mouthpiece of Co-operative Management —Discuss.
- III. Application of Modern Management to Co-operative Organisations is the need of the hour—Discuss.
- IV. Write in detail about the personnel Management aspects in Co-operatives.
- V. Write the role of Registrar of Co-operative Societies in the management of Co-operatives.
- VI. Analyse and write the Employer-Employee relationship for the better functioning of Co-operatives.
- VII. Write short notes on :—
 - (a) Risk Management Committee
 - (b) Co-operative Research and Development Fund
 - (c) Management Information System
 - (d) National Co-operative Development Co-operation
 - (e) State Recruitment Bureau for Co-operatives.
- VIII. Explain the role and functions of Board of Directors in Co-operative Management.

தமிழ் வடிவம்

- I. கூட்டுறவு சர்க்கரை ஆலையில் மேலாண்மை இயக்குநரின் அதிகாரங்கள் மற்றும் செயல்பாடுகள் குறித்து விவரிக்க.
- II. பொதுப் பேரவை கூட்டுறவு மேலாண்மையின் ஊதுகுழல்-விவரித்து எழுதுக.
- III. கூட்டுறவு நிறுவனங்களில் நவீன மேலாண்மை இன்றைய காலத்தின் தேவை-விவரிக்க.
- IV. கூட்டுறவுகளில் பணியாளர் மேலாண்மை குறித்து விரிவாக எழுதுக.
- V. கூட்டுறவு அமைப்புகளின் மேலாண்மையில் கூட்டுறவுச் சங்கங்களின் பதிவாளரின் பங்கு குறித்து எழுதுக.
- VI. கூட்டுறவு அமைப்புகளின் சிறப்பான செயல்பாட்டிற்கு பணியமர்த்துபவர்-பணியாளர் இடையிலான உறவுகள் குறித்து பகுப்பாய்வு செய்து எழுதுக.
- VII. சிறுகுறிப்பு வரைக :—
 - (அ) இடர் மேலாண்மைக் குழு
 - (ஆ) கூட்டுறவு ஆராய்ச்சி மற்றும் வளர்ச்சி நிதி
 - (இ) மேலாண்மை தகவல் அமைப்பு
 - (ஈ) தேசிய கூட்டுறவு வளர்ச்சி கழகம்
 - (உ) கூட்டுறவுகளுக்கான மாநில ஆள் சேர்ப்பு நிலையம்.
- VIII. கூட்டுறவு மேலாண்மையில் நிர்வாகக் குழுவின் பங்கு மற்றும் செயல்பாடு பற்றி விளக்குக.

DEPARTMENTAL EXAMINATIONS

May 2016

DEPARTMENTAL TEST FOR OFFICERS OF THE CO-OPERATIVE DEPARTMENT

(BOOK-KEEPING)

(Without Books)

Time — Three hours

(Maximum Marks : 100)

- [N.B.— (1) Answer **any five** questions only.
 (2) Candidates are allowed the option to answer the paper either in English or in Tamil or even to answer the paper partly in English and partly in Tamil.
 (3) Marks will be deducted for bad handwriting.
 (4) Answers to whole questions in excess of the prescribed number of questions appearing at the end of the answer book will not be valued.
 (5) All questions carry equal marks.]

- I. What is Depreciation? Explain the various methods used in calculating depreciation. Explain the causes for depreciation.
- II. (a) Prepare Bank Reconciliation Statement of 'A' with the details given—
 Balance as per cash book of 'A' is Rs.12,500 on 31-3-2012. Ascertain the balance to be shown by him as Bank balance in his Balance Sheet from the following:—
- | | Rs. |
|---|-------|
| (i) Cheque deposited into bank but not collected | 675 |
| (ii) Cheques issued but not presented for payment | 900 |
| (iii) Bank charges debited in the pass book | 100 |
| (iv) Interest credited in the pass book | 50 |
| (v) Direct deposit by a customer into 'A's Bank account | 1,000 |
- (b) Explain the rules adopted in accounting for different types of accounts (debit and credit rules).
- III. Explain Double Entry System. What are the differences between Double Entry System and Single Entry System.
- IV. (a) Which section of Tamil Nadu Co-operative Societies Act, 1983 explains about the maintenance of accounts and books by a registered society? Explain the section.
 (b) What is Trade Discount? Bring out the differences between Cash Discount and Trade Discount.
- V. (a) Write short notes on Cash Book.
 (b) Explain the different types of Cash Book.

VI. From the following Trial Balance Prepare the Trading and Profit and Loss Account for the year ended 31-3-2005 and the Balance Sheet as on that date :—

Trial Balance as on 31-3-2005

Particulars	Debit Rs.	Credit Rs.
Opening Stock	10,400	
Debtors	5,000	
Purchases	30,000	
Salaries	4,000	
Rent	3,000	
Insurance	600	
Drawings	10,000	
Machinery	56,000	
Bank	9,000	
Cash	4,000	
Capital		80,000
Sales		50,000
Creditors		2,000
	<u>1,32,000</u>	<u>1,32,000</u>

Adjustments :—

- Closing Stock Rs.9,800
- Salaries Outstanding Rs.600
- Rent paid in advance Rs.400
- Depreciate Machinery at 10%
- Bad debts written off Rs.500.

- VII. (a) Explain about the accounts, books and records to be maintained by a society as per Rule 20 of Tamil Nadu Co-operative Societies Rules, 1988.
- (b) List the registers to be maintained by the societies issuing loans as per Rule 20 of Tamil Nadu Co-operative Societies Rules, 1988.

தமிழ் வடிவம்

- தேய்மானம் என்றால் என்ன? தேய்மானம் கணக்கிடும் முறைகளை விளக்குக. தேய்மானம் ஏற்பட காரணம் என்ன?
 - (அ) கீழ்க்காணும் விபரங்களைக் கொண்டு 'A' ன் வங்கி சரிசெய்து பட்டியல் தயார் செய்க. 'A' ன் ரொக்க ஏட்டில் உள்ள இருப்பு ரூ.12,500 (31-3-2012-ல்) வங்கி நிலுவையாக அவரது ஆஸ்தி பொறுப்பு பட்டியலில் காண்பிக்க வேண்டிய நிலுவையை கணக்கிடுக. ரூ.
 - வங்கியில் செலுத்தப்பட்ட காசோலை வங்கியால் காசாக்கப்படவில்லை 675
 - காசோலைகள் வழங்கப்பட்டு காசாக்க வங்கியில் செலுத்தாதது 900
 - வங்கிக் கட்டணம் பாஸ் புத்தகத்தில் பற்று 100
 - வட்டி பாஸ் புத்தகத்தில் வரவு வைத்தது 50
 - வாடிக்கையாளரால் 'A' ன் கணக்கில் நேரடியாக செலுத்தப்பட்ட தொகை 1,000
- (ஆ) கணக்கியல் விதிகளை விளக்குக. (பற்று-வரவு விதிகள்) அனைத்து வகைக் கணக்குகளுக்கும் இவ்விதிகளை விளக்குக.

III. இரட்டைப் பதிவு முறையை விளக்குக. இரட்டைப் பதிவு முறைக்கும், ஒற்றைப் பதிவு முறைக்கும் உள்ள வேறுபாடுகள் என்ன?

IV. (அ) தமிழ்நாடு கூட்டுறவுச் சங்கங்களின் சட்டம், 1983-ன் எந்த பிரிவு, பதிவு செய்யப்பட்ட சங்கம் பராமரிக்க வேண்டிய கணக்குகள் மற்றும் புத்தகங்களை பற்றி குறிப்பிடுகிறது அந்த பிரிவை விளக்குக.

(ஆ) வியாபாரத் தள்ளுபடி என்றால் என்ன? ரொக்க தள்ளுபடிக்கும் வியாபாரத் தள்ளுபடிக்கும் உள்ள வித்தியாசங்களை விளக்குக.

V. (அ) ரொக்க ஏடு பற்றி குறிப்பெழுதுக.

(ஆ) ரொக்க ஏடுகளின் வகைகளை விளக்குக.

VI. கீழ்க்காணும் இருப்பாய்விலிருந்து 31-3-2005ல் முடிவடையும் ஆண்டுக்குரிய வியாபார, இலாப நட்டக் கணக்கையும், அந்நாளைய இருப்புநிலைக் குறிப்பையும் தயார் செய்க:—

31-3-2005 இருப்பாய்வு

விவரம்	பற்று ரூ.	வரவு ரூ.
ஆரம்ப சரக்கிருப்பு	10,400	
கடனாளிகள்	5,000	
கொள்முதல்	30,000	
சம்பளம்	4,000	
வாடகை	3,000	
காப்பீடு	600	
எடுத்தது (Drawings)	10,000	
இயந்திரம்	56,000	
வங்கி இருப்பு	9,000	
ரொக்கம்	4,000	
மூலதனம்		80,000
விற்பனை		50,000
கடன்நீதோர்		2,000
	<u>1,32,000</u>	<u>1,32,000</u>

சரிக்கட்டுதல்கள்:—

(அ) இறுதி சரக்கிருப்பு ரூ.9,800

(ஆ) சம்பள நிலுவை (கொடுபடவேண்டியது) ரூ.600

(இ) முன்கூட்டிச் செலுத்தப்பட்ட வாடகை ரூ.400

(ஈ) இயந்திர தேய்மானம் 10%

(உ) வராக்கடன் ரூ.500.

VII. (அ) தமிழ்நாடு கூட்டுறவுச் சங்கங்களின் விதிகள் 1988-ன் விதி 80-ன்படி சங்கங்களால் பராமரிக்கப்பட வேண்டிய கணக்குகள், புத்தகங்கள் மற்றும் ஆவணங்கள் குறித்து விளக்குக.

(ஆ) தமிழ்நாடு கூட்டுறவுச் சங்கங்களின் விதிகள் 1988-ன் விதி 20-ல் தெரிவிக்கப்பட்டுள்ள கடன் வழங்கும் சங்கங்கள் பராமரிக்க வேண்டிய பதிவேடுகளைப் பட்டியலிடுக.

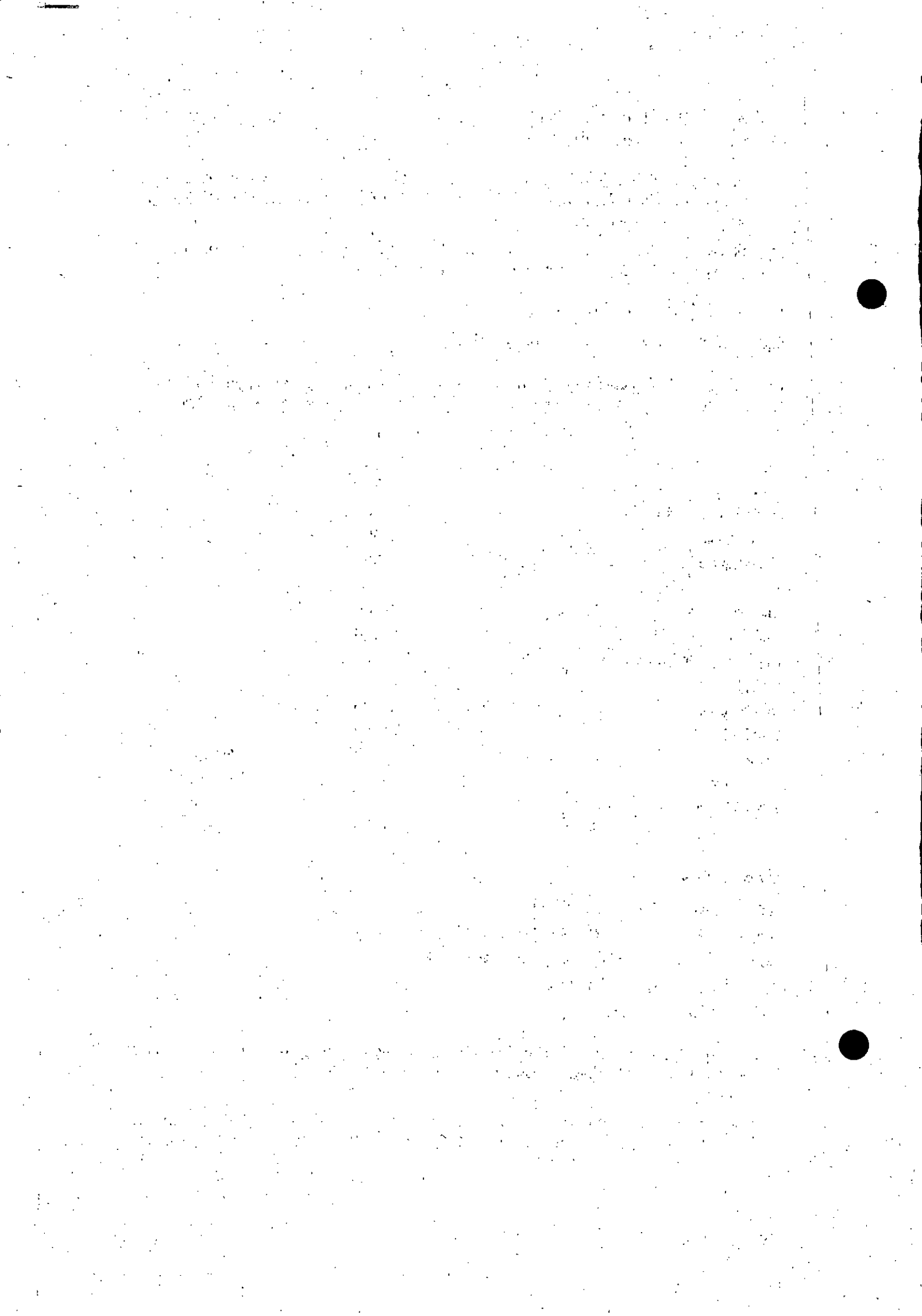

125

DEPARTMENTAL EXAMINATIONS

May 2016

**DEPARTMENTAL TEST FOR SUPERVISORS OF INDUSTRIAL CO-OPERATIVES
IN THE INDUSTRIES DEPARTMENT
CO-OPERATION — GENERAL — FIRST PAPER
(CO-OPERATIVE LAW)**

(Without Books)

*Time — Three hours
(Maximum Marks : 100)*

- [N.B.—(1) Answer **any eight** questions from Part 'A' and **any four** questions from Part 'B'. Each question in Part 'A' carries **ten** marks and in Part 'B' carries **five** marks.
- (2) Candidates are allowed the option to answer the paper either in English or in Tamil or even to answer the paper partly in English and partly in Tamil.
- (3) Marks will be deducted for bad handwriting.
- (4) Answers to whole questions in excess of the prescribed number of questions appearing at the end of the answer book will not be valued.]

PART-A

- I. Elaborate the legal requirements for election to the Board of Management.
- II. Write briefly on the guidelines the Co-operative Societies Act provide on the Management of a Co-operative Society.
- III. What do you understand by the term liability in the context of Membership of Co-operative Society?
- IV. What are the Rights and Liabilities of a Member as per Tamil Nadu Co-operative Societies Act, 1983 ?
- V. Enumerate the conditions stipulated in the Tamil Nadu Co-operative Societies Act, 1983 for registration of a Co-operative Society.
- VI. What do you understand by "Profit Allocation" as per the Act.
- VII. What are the powers of an Official Liquidator as per Co-operative Societies Act, 1983 ?
- VIII. Maintenance of accounts in a Co-operative Society in Vital. What are the Stipulations contained in Tamil Nadu Co-operative Societies Rules, 1988 in this regard.
- IX. Write short notes : (a) Mortgage by Conditional Sale (b) Hire Purchases.

PART-B

- I. How is electoral roll prepared and published in a Co-operative Society prior to election ?
- II. Write short note on the privileges of a registered Co-operative Society as per the Act.
- III. How are the provisions of Indian Contract Act, 1872 relevant in Co-operatives ?
- IV. Enumerate the powers of Inquiry Officer appointed u/s 81 of the Tamil Nadu Co-operative Societies Act, 1983.
- V. Define —
 - (a) Self reliant Co-operative
 - (b) Co-operative year.

தமிழ் வடிவம்

பகுதி “அ”

- I. நிர்வாகக் குழுத் தேர்தலுக்கான சட்டத் தேவைகளை விவரிக்க.
- II. கூட்டுறவுச் சங்கங்களின் சட்டம் அளிக்கும் கூட்டுறவு சங்கத்தை நிர்வகிக்கும் வழிகாட்டுதல்களை எழுதுக.
- III. கூட்டுறவு சங்க உறுப்பினர்களைப் பொருத்த வரை ‘பொறுப்படைவு’ என்ற பதத்தால் தாங்கள் புரிந்து கொள்வதென்ன ?
- IV. தமிழ்நாடு கூட்டுறவு சங்கங்களின் சட்டம் 1983 இன்படி உறுப்பினரின் உரிமைகள், கடமைகள் யாவை ?
- V. தமிழ்நாடு கூட்டுறவு சங்கங்கள் சட்டம் 1983 வரையறுக்கும் கூட்டுறவு சங்கத்தை பதிவு செய்ய உள்ள நிபந்தனைகளை வரிசைப்படுத்துக.
- VI. சட்டத்தின்படி “இலாபப் பிரிவினை” என்பதால் தாங்கள் புரிந்து கொள்வதென்ன ?
- VII. கூட்டுறவு சங்கங்களின் சட்டம் 1983-இன்படி கலைப்பு அலுவலரின் அதிகாரங்கள் யாவை ?
- VIII. கூட்டுறவு சங்கத்தில் கணக்குகள் பராமரித்தல் முக்கியமானதாகும். தமிழ்நாடு கூட்டுறவு சங்கங்களின் விதிகள் 1988 இது குறித்து வரையறை செய்வதென்ன ?
- IX. சிறுகுறிப்பு வரைக—
 - (அ) விற்பனை நிபந்தனையுடனான அடைமானம்
 - (ஆ) வாடகைக் கொள்முதல்.

பகுதி “ஆ”

- I. கூட்டுறவு சங்கத் தேர்தலுக்கு முன்னர் வாக்காளர் பட்டியல் எவ்வாறு தயாரிக்கப்பட்டு, வெளியிடப்படுகிறது ?
- II. சட்டத்தின்படி பதிவுபெற்ற ஒரு கூட்டுறவு சங்கத்தின் சிறப்புரிமைகள் குறித்து சிறு குறிப்பு வரைக.
- III. இந்திய ஒப்பந்தச் சட்டம் 1872-இன் விளம்பல்கள் கூட்டுறவு சங்கங்களுக்குப் பொருந்துவது எங்ஙனம் ?
- IV. தமிழ்நாடு கூட்டுறவு சங்கங்களின் சட்டம் 1983 பிரிவு 81-இன்கீழ் நியமனம் செய்யப்பட்ட விசாரணை அலுவலரின் அதிகாரங்களை வரிசைப்படுத்துக.
- V. வரையறை செய்க (அ) சுயசார்புக் கூட்டுறவு (ஆ) கூட்டுறவு ஆண்டு.

DEPARTMENTAL EXAMINATIONS

May 2016

DEPARTMENTAL TEST FOR SUPERVISORS OF INDUSTRIAL
CO-OPERATIVES IN THE INDUSTRIES DEPARTMENT
CO-OPERATION — GENERAL — SECOND PAPER
(CO-OPERATIVE PRINCIPLES AND PRACTICES)

(Without Books)

Time — Three hours

(Maximum Marks : 100)

- [N.B.— (1) Answer **any five** questions .
- (2) Candidates are allowed the option to answer the paper either in English or in Tamil or even to answer the paper partly in English and partly in Tamil.
- (3) Marks will be deducted for bad handwriting.]
- (4) Answers to whole questions in excess of the prescribed number of questions appearing at the end of the answer book will not be valued.
- (5) All questions carry equal marks.]

- I. Discuss the need of Co-operatives in reconstruction of rural economy, with mention to the Industrial Co-operative Society.
- II. What are the requisite conditions for the registration of a new society under Tamil Nadu Co-operative Society Act, 1983.
- III. Briefly explain the necessity for the amendments to bylaw of a society along with its procedure.
- IV. Enumerate the conditions and procedures for conversion of a society into a different class or category.
- V. Write about the principles of Cooperation and explain Cooperation among Co-operatives with suitable example with reference to Industrial Co-operatives.
- VI. Write short notes on:—
- (a) Industrial Credit Society
- (b) Industrial Society
- (c) Central Marketing Society
- (d) Amalgamation of Societies.
- VII. Briefly discuss the following :—
- (a) Expenditure on Advertisement
- (b) Sub-Committee
- (c) List out the books of the Society
- (d) Inspection of accounts by the Members.

தமிழ் வடிவம்

- I. ஊரக பொருளாதார மறுசீரமைப்பில் கூட்டுறவு துறையின் தேவையை பற்றி தொழிற் கூட்டுறவு சங்கங்களை தொடர்புபடுத்தி விவாதிக்க.
- II. தமிழ்நாடு கூட்டுறவு சங்கங்களின் சட்டம் 1983ன்படி புதியதாக ஒரு கூட்டுறவு சங்கத்தினை பதிவு செய்ய நிபந்தனைகள் என்ன?
- III. கூட்டுறவு சங்கங்களின் துறை விதியினை திருத்தம் செய்வதற்குரிய காரணங்களையும், முறைகளையும் சுருக்கமாக கூறு.
- IV. கூட்டுறவு சங்கங்களை வகைப்படுத்தல் மற்றும் இனம் பிரித்தல் ஆகியவற்றிற்கான நிபந்தனைகளையும், முறைகளையும் விவரிக்க.
- V. கூட்டுறவின் கொள்கைகளை விளக்குக மேலும் தொழிற் கூட்டு சங்கங்களை உதாரணமாக காட்டி கூட்டுறவினை விளக்குக.
- VI. சிறுகுறிப்பு வரைக:—
 - (அ) தொழிற் கடன் கூட்டுறவு சங்கம்.
 - (ஆ) தொழிற் கூட்டுறவு சங்கம்
 - (இ) விற்பனை மத்திய கூட்டுறவு சங்கம்
 - (ஈ) கூட்டுறவு சங்கங்களை இணைத்தல்.
- VII. சுருக்கமாக விவாதிக்க:—
 - (அ) விளம்பரங்கள் மீதான செலவு
 - (ஆ) துணை குழு
 - (இ) கூட்டுறவிற்கான புத்தகங்கள் மற்றும் பதிவேடுகளை பட்டியலிடுக.
 - (ஈ) உறுப்பினர்கள் கணக்குகளை ஆய்வு செய்தல்.

DEPARTMENTAL EXAMINATIONS

May 2016

DEPARTMENTAL TEST FOR SUPERVISORS OF INDUSTRIAL
CO-OPERATIVES IN THE INDUSTRIES DEPARTMENT
CO-OPERATIVE ACCOUNTS AND AUDIT INCLUDING BOOK-KEEPING
AND SECRETARIAL PRACTICE

(Without Books)

Time — Three hours

(Maximum Marks : 100)

[N.B.— (1) Answer *all* questions.

(2) Candidates are allowed the option to answer the paper either in English or in Tamil or even to answer the paper partly in English and partly in Tamil.

(3) Marks will be deducted for bad handwriting.]

Part - A

(10 x 5 = 50 Marks)

1. Narrate the steps to be taken by a Co-operative Society to complete the audit.
2. Define Book-Keeping.
3. Explain the word – “Difference in books” used in Accountancy.
4. Define Non-statutory Reserves and Statutory Reserve in Co-operative Societies with example
5. Profit earned is shown in the liability side of the Balance Sheet. Explain the Logic behind it.
6. What is a “Voucher?” explain briefly.
7. Explain the difference between General Ledger and Personal Ledger.
8. Differentiate between Inspection under section 82 and quarterly inspection at Industrial Cooperative Societies.
9. Explain the term “Reserve Fund” in a Cooperative Society.
10. Differentiate between prepaid expenses and Advance paid.

Part - B

(2 x 25 = 50 Marks)

11. With the following information, Prepare a bank reconciliation statement and find out the Balance as per Bank Pass Book as on 30.04.2015

The amount available with the bank as per General Ledger on 30.04.2015 was Rs.1,81,005.00. But the Bank Pass Book balance, on that date was Rs.1,58,205.00.

On verification the following omission and commissions were noticed.

- a) A cheque for Rs.20,000.00 deposited on 30.04.2015 has not been credited by Bank in to the society's A/c.
 - b) A cheque for Rs.15,000.00 deposited on 22.04.2015 has been short credited by Rs.50 towards Bank Charges.
 - c) A customer has directly remitted a sum of Rs.2,000.00 towards his due to the society on 29.04.2015, but the same has not been entered in the cash book of the society.
 - d) A sum of Rs.850.00 has been credited by Bank towards Interest on 4.4.2015, but no entries made in the cash book till 30.04.2015.
 - e) A cheque for Rs.8000.00 deposited with bank on 20.04.2015 has been dishonoured on 30.04.2015 and the bank reversed the credit already given and charged Rs.100.00 as charges on 30.04.2015.
 - f) Bank has credited a sum of Rs.2500.00 which is related to another cooperative society by mistake.
12. From the following Trial Balance, prepare the Trading and Profit and Loss account for the year ended 31.03.2015 and a Balance Sheet as at that date.

Trial Balance as on 31.03.2015

S.No.	Particulars	Dr. Amount	Cr. Amount
1.	Share Capital		4,00,000.00
2.	Sales		2,50,000.00
3.	Purchases	1,50,000.00	
4.	Salaries	20,000.00	
5.	Rent	15,000.00	
6.	Insurance	3,000.00	
7.	Share Refund	50,000.00	
8.	Machinery	2,80,000.00	
9.	Bank- Savings Bank A/c	45,000.00	
10.	Cash	20,000.00	
11.	Stock (1.04.2014)	52,000.00	
12.	Debtors	25,000.00	
13.	Creditors		10,000.00
	Total	6,60,000.00	6,60,000.00

Adjustment to be made:

- i) Stock on hand as on 31.03.2015 – Rs.49,000.00
- ii) Salaries due – Rs.3,000.00
- iii) Rent paid in advance – Rs.2,000.00
- iv) Insurance paid in advance – Rs.900.00
- v) Depreciate machinery by 10 per cent.
- vi) Rs.1,000.00 worth goods used in business office use.

பகுதி - அ

(10 x 5 = 50 மதிப்பீடு)

1. ஆண்டு இறுதி தணிக்கை மேற்கொள்ள ஒரு கூட்டுறவு சங்கம் எடுக்க வேண்டிய நடவடிக்கைகளை விவரி.
2. கணக்கு பதிவு (Book-Keeping) என்றால் என்ன?
3. “கணக்கில் வித்தியாசம்” – என்று கணக்குப் பதிவியலில் குறிப்பிடப்படும் வார்த்தையை விவரிக்கவும்.
4. சட்டபூர்வமற்ற ஒதுக்கீடு, சட்டபூர்வ ஒதுக்கீடு ஆகியவற்றை உதாரணத்துடன் விவரிக்கவும்.
5. ஈட்டிய லாபம் ஒரு நிறுவனத்தின் ஆஸ்தி பொறுப்புப் பட்டியலில் பொறுப்பு இனத்தில் வைக்கப்படுகிறது. அதன் தாதுபாயத்தை விளக்கவும்.
6. வவுச்சர் என்றால் என்ன? சுருக்கமாக விவரி.
7. பொதுப் பேரேடு மற்றும் தனிப் பேரேடு ஆகியவற்றிடையே உள்ள வேறுபாட்டை விளக்குக.
8. தொழிற் கூட்டுறவு சங்கங்களில் பிரிவு 82ன் கீழ் ஆய்வு மற்றும் காலாண்டு ஆய்வு ஆகியவற்றின் இடையே உள்ள வேறுபாடுகளை விவரி.
9. கூட்டுறவு சங்கத்தில் உள்ள சேமநிதி (Reserve Fund) பற்றி குறிப்பு வரைக.
10. முன் கூட்டிய செலவு (Prepaid expenses) மற்றும் முன்பணம் (Advance) இரண்டிற்கும் உள்ள வேறுபாட்டை விவரி.

பகுதி - ஆ

(2 x 25 = 50 மதிப்பீடு)

11. கீழ்க்கண்ட தகவல்களைக் கொண்டு வங்கிக் கணக்கு பாஸ் புத்தகத்துடன் “வங்கி கணக்கு ஒத்திசைவு பட்டியல் தயாரிக்கவும்.

30.04.2015 தேதியில் பொதுப் பேரேட்டின்படி வங்கியிருப்புத் தொகை ரூ.1,81,005.00. ஆனால் அந்த தேதியில் வங்கி பாஸ் புத்தகத்தின்படி இருப்புத் தொகை ரூ.1,58,205.00. இதைச் சரிபார்த்த பொழுது கீழ்க்கண்ட விடுதல்கள் மற்றும் தவறுகள் கண்டுபிடிக்கப்பட்டன.

- அ) 30.04.2015 அன்று வங்கியில் செலுத்தப்பட்ட ரூ.20,000.00க்கான காசோலை சங்க கணக்கில் வரவு வைக்கப்படவில்லை.
- ஆ) 22.04.2015 தேதியில் வங்கியில் செலுத்தப்பட்ட ரூ.15,000.00க்கான காசோலை வங்கி சார்ஜ் ரூ.50.00 கழித்து ரூ.14,950.00 மட்டும் வரவு வைக்கப்பட்டுள்ளது.
- இ) 29.04.2015 அன்று வாடிக்கையாளர் ஒருவர் ரூ.2,000.00த்தை சங்கக் கணக்கில் நேரடியாகச் செலுத்தியுள்ளார். அதுவிபரம் சங்கக் கணக்கில் ஏற்றப்படவில்லை.
- ஈ) 04.04.2015 தேதியன்று வங்கி வட்டியாக ரூ.850.00ஐ சங்கக் கணக்கில் வரவு வைத்துள்ளது. இது சங்கக் கணக்கில் எழுதப்படவில்லை.
- உ) 20.04.2015 தேதியன்று வங்கியில் செலுத்தப்பட்ட ரூ.8,000.00க்கான காசோலை 30.04.2015 தேதியில் மறுதலிக்கப்பட்ட (dishonor) காரணத்தால், வங்கி ஏற்கனவே வரவு வைக்கப்பட்ட தொகை ரூ.8,000.00த்தையும் திருப்பிக் கொண்டதுடன், ரூ.100.00 கட்டணமாக சங்கக் கணக்கில் பற்று எழுதியுள்ளது.
- ஊ) மற்றொரு கூட்டுறவு சங்கத்திற்கான தொகை ரூ.2,500.00ஐ வங்கி தவறுதலாக நமது சங்கக் கணக்கில் வரவு வைத்துள்ளது.

12. கீழ்க்கண்ட இசைவுப் பட்டியலில் (Trial Balance) கொடுக்கப்பட்டுள்ள விபரங்களைக் கொண்டு 31.03.2015 உடன் முடியும் ஆண்டுக்கு வியாபார மற்றும் லாப நட்டக் கணக்கு மற்றும் ஆஸ்திப் பொறுப்பு பட்டியலை தயாரிக்கவும்.

இசைவுப் பட்டியல் (Trial Balance) 31.03.2015

வ.எண்.	வியரம்	Dr. தொகை	Cr. தொகை
1.	பங்குத் தொகை		4,00,000.00
2.	விற்பனை		2,50,000.00
3.	கொள்முதல்	1,50,000.00	
4.	சம்பளம்	20,000.00	
5.	வாடகை	15,000.00	
6.	இன்கூரன்ஸ்	3,000.00	
7.	பங்குத் தொகை வாபஸ்	50,000.00	
8.	இயந்திர தளவாடம்	2,80,000.00	
9.	வங்கி இருப்பு	45,000.00	
10.	ரொக்க இருப்பு	20,000.00	
11.	சரக்கு இருப்பு(1.04.2014)	52,000.00	
12.	பற்பல கடனாளி	25,000.00	
13.	பற்பல கடனீந்தார்		10,000.00
	மொத்தம்	6,60,000.00	6,60,000.00

சரிக்கட்ட வேண்டியது

- 1) 31.03.2015 தேதியில் சரக்கு இருப்பு ரூ.49,000.00
 - 2) சம்பளம் கொடுபட வேண்டியது ரூ.3,000.00
 - 3) வாடகை முன்சுட்டி செலுத்தியது ரூ.2,000.00
 - 4) இன்சூரன்ஸ் முன்சுட்டி செலுத்தியது ரூ.900.00
 - 5) இயந்திர தளவாடம் 10%தேய்மானம்
 - 6) ரூ.1,000.00 மதிப்புள்ள சரக்கு அலுவலகத்தில் உபயோகப்படுத்தப்பட்டது.
-

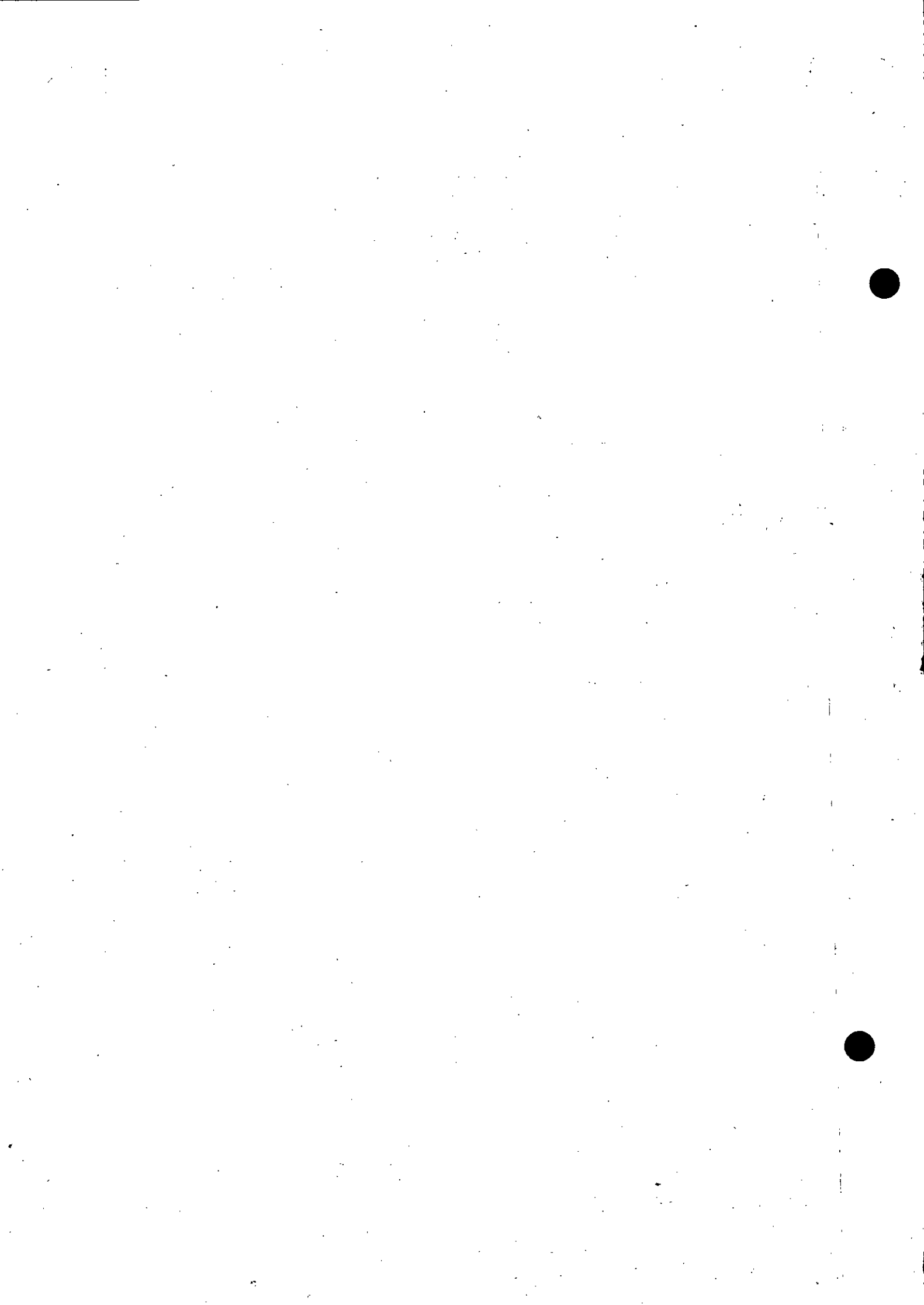

135

DEPARTMENTAL EXAMINATIONS

May 2016

DEPARTMENTAL TEST FOR SUPERVISORS OF INDUSTRIAL CO-OPERATIVES IN THE INDUSTRIES DEPARTMENT — INDUSTRIAL CO-OPERATION

(Without Books)

Time — Three hours

(Maximum Marks : 100)

- [N.B.— (1) Answer **all** questions.
(2) Candidates are allowed the option to answer the paper either in English or in Tamil or even to answer the paper partly in English and partly in Tamil.
(3) Marks will be deducted for bad handwriting.]

- | | Marks |
|---|-------------|
| I. Answer the following :— | 2 x 10 = 20 |
| (a) Write about the Co-operative movement in China. | |
| (b) Write brief Notes about the Co-operative movement and Consumer Stores in England. | |
| II. (a) What is Industrial Co-operative ? Give brief notes upon the objectives, kind of Industrial Co-operative Societies, Functions, Finance and Structure of Industrial Co-operatives in India. | 2 x 10 = 20 |
| (b) Give short notes about Indcoserve. | |
| III. (a) Give short notes about S.A.G.O. Serve. | 5 x 4 = 20 |
| (b) Write short notes about T.A.I.C.O. Bank. | |
| (c) Common good fund Give a brief note. | |
| (d) Disposal of net profits of a Registered Co-operative Society—Give a brief note. | |
| (e) Write the names of the Industrial Co-operative Societies functioning under the control of the Department of industries and Commerce. | |
| IV. (a) Define "Industry" under Factories Act of 1948 Section 2(M) | 5 x 4 = 20 |
| (b) Who is an employee / worker under Factories Act of 1948 - workers Section 2 (L). | |
| (c) Name the Sub-Committees of an Industrial Co-operative Society. | |
| (d) Explain the powers of the Board of Management | |
| (e) Give short notes about the General Body of a Co-operative Society. | |

V. Fill up the blanks :—

- The collective farms in Russia is being called as.....
- The Russian Government owned collective farms are being called as.....
- The father of Cooperative Movement is.....
- Credit Cooperative Societies were started at Germany with an aim to give loans at low rate of interest to the farmers by.....
- In Germany the Grand Union of rural Cooperative Societies are called as.....
- In Sweden the Cooperative Federations and whole sale marketing societies are being called as.....
- The Employees provident fund was instituted on 1952 for providing.....to the employees.
- In which year the payment of Bonus Act had been instituted?.....
- As per the National and Festival Holidays Act 1958 the Grant of National and Festival Holidays is of.....
- As per Tamil Nadu Industrial Establishment (Confer Workmen) 1981 half yearly returns to be sent to the Factory Inspector in.....

VI. Explain the following :—

- Registrar
- Federal Society
- Working Capital
- Associate Members
- Cooperative Union.

தமிழ் வடிவம்

- சீனாவின் கூட்டுறவு இயக்க வரலாறு குறித்து விரிவாக எழுதவும். 2 x 10 = 20
 - இங்கிலாந்து நாட்டில் கூட்டுறவு இயக்கம் மற்றும் நுகர்வோர் சங்கங்கள் குறித்து விரிவாக எழுதுக.
- தொழிற்கூட்டுறவு என்றால் என்ன? அதன் நோக்கங்கள், அதன் வகைகள் அமைப்பு செயல்பாடுகள் மற்றும் நிதி ஆதாரங்கள் குறித்து எழுதுக. 2 x 10 = 20
 - இண்ட்கோசர்வ் குறித்து குறிப்பு வரைக.
- சேகோசர்வ் குறித்து குறிப்பு வரைக. 5 x 4 = 20
 - தாய்கோ வங்கி குறித்து குறிப்பு வரைக.
 - பொதுநல நிதி குறித்து எழுதுக.
 - கூட்டுறவு சங்கத்தின் நிகரலாபத்தை பிரித்தல் குறித்து எழுதுக.
 - தமிழ்நாடு தொழில் வணிகத்துறையின் கட்டுப்பாட்டில் இயங்கும் தொழிற்கூட்டுறவு சங்கங்களை வரிசைப்படுத்துக.

IV. (அ) தொழிற்சாலைகள் சட்டம் 1948-ன்கீழ் தொழிற்சாலை என்பதனை $5 \times 4 = 20$ வரையறு. தொழிலாளர்கள் பிரிவு 2(M).

(ஆ) தொழிற்சாலைகள் சட்டம் 1948-ன்கீழ் தொழிலாளர் எனப்படுபவர் யார்? தொழிலாளர்கள் பிரிவு 2(L).

(இ) ஒரு தொழிற் கூட்டுறவு சங்கத்தில் உள்ள குழுக்கள் யாவை?

(ஈ) கூட்டுறவு சங்க நிர்வாகக் குழுவின் அதிகாரங்கள் குறித்து எழுதுக.

(உ) கூட்டுறவு சங்க பொதுக்குழுவின் அதிகாரங்கள் குறித்து சிறுகுறிப்பு எழுதுக.

V. கோடிட்ட இடத்தினை நிரப்புக :—

10 x 1 = 10

(அ) கூட்டுப் பண்ணைகள் ரஷ்யாவில்என்று அழைக்கப்படுகிறது.

(ஆ) ரஷ்யா அரசாங்கம் நடத்தும் கூட்டுறவுப் பண்ணைகள்என்று அழைக்கப்படுகிறது.

(இ) கூட்டுறவின் தந்தை என்று.....அழைக்கப்படுகிறார்.

(ஈ) ஜெர்மனியில் விவசாயிகளுக்கு குறைந்த வட்டியில் கடன் வழங்குவதற்காகக் கூட்டுறவு சங்கங்களைத் தோற்றுவித்தவர்என்பவராவார்.

(உ) ஜெர்மனியின் கிராமியக் கூட்டுறவுச் சங்கங்களின் தலைமை ஒன்றியம் எனவும் அழைக்கப்படுகிறது.

(ஊ) கவிடனில் கூட்டுறவு இணையமும் மொத்த விற்பனைச் சங்கமும்என்று அழைக்கப்படுகிறது.

(எ) 1952-ஆம் ஆண்டு தொழிலாளர்கள் ஈட்டுறுதி காப்பீட்டுத் திட்டம் தொழிலாளர்களுக்கு..... வழங்கியது.

(ஏ) போனஸ் சட்டம் எந்த ஆண்டு கொண்டுவரப்பட்டது?.....

(ஐ) தேசிய மற்றும் பண்டிகை விடுமுறைகள் சட்டம் 1958-ன்படி ஒரு ஆண்டில் ஒரு தொழிலாளிக்கு எத்தனை நாள் விடுமுறை வழங்க வேண்டும்?.....

(ஓ) தமிழ்நாடு தொழில் நிறுவனங்கள் (தொழிலாளர்கள்) சட்டம் 1981-இன் படி ஒரு நிறுவனம் அரையாண்டு அறிக்கையினை (Half Yearly Returns) எந்த படிவத்தில் தொழிற்சாலை ஆய்வாளருக்கு அனுப்ப வேண்டும்

VI. சுருக்கமாக விவரிக்கவும் :—

5 x 2 = 10

(அ) பதிவாளர்

(ஆ) இணையக் கூட்டுறவு சங்கம்

(இ) நடைமுறை மூலதனம்

(ஈ) இணை உறுப்பினர்கள்

(உ) கூட்டுறவு ஒன்றியம்.

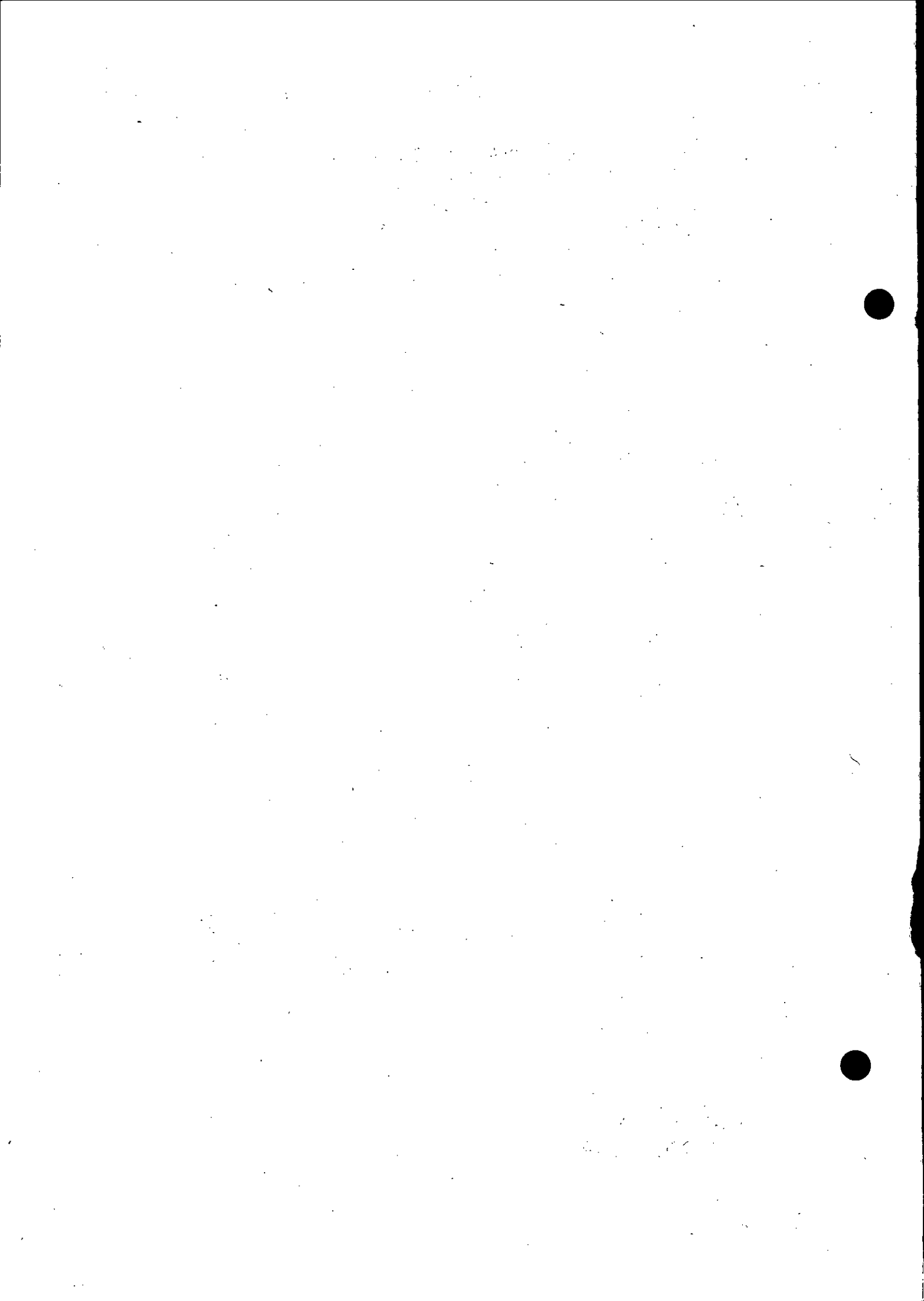

139

DEPARTMENTAL EXAMINATIONS

May 2016

DEPARTMENTAL TEST FOR SUPERVISORS OF INDUSTRIAL
CO-OPERATIVES IN THE INDUSTRIES DEPARTMENT
BUSINESS ADMINISTRATION INCLUDING COST ACCOUNTING
(Without Books)

Time — Three hours

(Maximum marks : 100)

- [N.B.— (1) Answer **any five** questions only. Question No. 7 or 8 compulsory.
- (2) Candidates are allowed the option to answer the paper either in English or in Tamil or even to answer the paper partly in English and partly in Tamil.
- (3) Marks will be deducted for bad handwriting.
- (4) Answers to whole questions in excess of the prescribed number of questions appearing at the end of the answer book will not be valued.
- (5) All questions carry equal marks.]

- I. Explain the objectives and functions of Management.
- II. Define the following :—
- (a) Business
 - (b) Organisation
 - (c) Administration
 - (d) Budget.
- III. What is Communication? Define the main features of effective communication.
- IV. (a) Describe the need and importance of Departmentation.
(b) Describe the importance of Motivation.
- V. Explain the following :—
- (a) Administrative overhead
 - (b) Prime Cost
 - (c) Work Cost
 - (d) Indirect Cost.
- VI. Give a brief note about the Break even Analysis.
- VII. Elaborate fixed cost and variable cost with examples.

VIII. While preparing financial statements, where the following find place (whether in Trade Account or Profit and Loss Account or Balance Sheet)—

- | | |
|--------------------|-------------------------|
| (a) Raw materials | (b) Fuels |
| (c) Cash at Bank | (d) Wages |
| (e) Borrowings | (f) Contingent expenses |
| (g) Sundry Debtors | (h) Sundry Creditors |
| (i) Share Capital | (j) Purchase. |

தமிழ் வடிவம்

- I. மேலாண்மையின் செயல்பாடுகள் மற்றும் நோக்கங்கள் பற்றி விவரி.
- II. கீழ்க்கண்டவைகளை விவரிக்கவும் :—
- (அ) வணிகம்
(ஆ) தொழிலமைப்பு
(இ) நிர்வாகம்
(ஈ) வரவு-செலவு திட்டம்.
- III. தகவல் தொடர்பு என்றால் என்ன? தகவல் தொடர்பின் முக்கியத்துவம் யாவை?
- IV. (அ) துறை பகிர்வின் (Departmentation) அவசியத்தையும், முக்கியத்துவத்தையும் விளக்கவும்.
(ஆ) ஊக்குவிப்பதன் (Motivation) முக்கியத்துவத்தை விளக்கவும்.
- V. ஒரு நிர்வாக அமைப்பில் கீழ்க்கண்ட இனங்களை பற்றி விவரிக்கவும்—
- (அ) நிர்வாகம் அலுவலக செலவு
(ஆ) தொடக்க விளை
(இ) பணிச் செலவினம்
(ஈ) மறைமுக செலவினம்.
- VI. சமச்சீர் பகுப்பாய்வு (Break even Analysis) குறித்து ஒரு சிறுகுறிப்பு வரைக.
- VII. நிலையான செலவுகள் (Fixed Cost) மாறக்கூடிய செலவுகள் (Variable Cost) பற்றி விவரித்து உதாரணம் தருக.
- VIII. ஒரு தொழிற் கூட்டுறவு சங்கத்தின் நிதி நிலை அறிக்கை தயார் செய்யும் போது கீழ்க்காணும் இனங்கள் எங்கு இடம் பெறும். (வியாபார கணக்கு அல்லது லாபநட்டக் கணக்கு அல்லது ஐந்தொகை கணக்கு)—
- | | |
|--------------------|------------------------|
| (அ) மூலப்பொருள் | (ஆ) எரிபொருள் |
| (இ) வங்கி இருப்பு | (ஈ) கூலி |
| (உ) கடன் தொகை | (ஊ) சில்லரை செலவினம் |
| (எ) வரவேண்டிய இனம் | (ஏ) கொடுபடவேண்டிய இனம் |
| (ஐ) பங்கு தொகை | (ஒ) கொள்முதல். |

046/DM/16

DEPARTMENTAL EXAMINATIONS

May 2016

DEPARTMENTAL TEST FOR OFFICERS OF THE PROBATION BRANCH OF
THE JAIL DEPARTMENT— PART-I — SECTION (A) — INDIAN PENAL CODE

(With Books)

Time — Two hours

(Maximum Marks : 100)

- [N.B.— (1) Answer **all** questions.
(2) Candidates are allowed the option to answer the paper either in English or in Tamil or even to answer the paper partly in English and partly in Tamil.
(3) Answers should be brief and to the point and need not be a verbatim reproduction of printed pages.
(4) Marks will be deducted for bad handwriting.]

	Marks
I. Define the following :—	5 x 3 =15
(a) Abettor	
(b) Counterfeit	
(c) Sedition	
(d) Adultery	
(e) Court of Justice.	
II. Define Criminal Conspiracy. Explain the punishment for Criminal Conspiracy.	10
III. What is right of private defence of the body and property? Explain in detail the Commencement and Continuance of the right of private defence of the body and property.	15
IV. Explain Forgery with examples of making false documents.	15
V. Explain in detail Criminal Breach of Trust and the punishment for it.	15
VI. Distinguish between Robbery and Dacoity and the punishment for such offences.	15
VII. Explain Defamation with examples and punishment for such acts.	15

தமிழ் வடிவம்

மதிப்பெண்கள்

- I. கீழ்க்கண்டவற்றை விளக்குக :— 5 x 3 =15
- (அ) குற்றத்திற்கு உடந்தையாயிருப்பவர்
 (ஆ) போலிகள்
 (இ) அரக்கு எதிரான குற்றம்
 (ஈ) கூடா ஒழுக்கம்
 (உ) நீதிமன்றம்.
- II. குற்றமுறு சதி என்றால் என்ன? அக்குற்றத்திற்கான தண்டனைகள் குறித்து விளக்குக. 10
- III. உடலையும், உடமைகளையும் தற்காத்துக் கொள்ளும் உரிமை என்றால் என்ன? இந்த தற்காத்துக் கொள்ளும் உரிமையின் தொடக்கம் மற்றும் நீடிக்கும் காலம் குறித்து விளக்குக. 15
- IV. பொய் ஆவணம் என்றால் என்ன என்பதை எடுத்துக்காட்டுகளுடன் விளக்குக. 15
- V. நம்பிக்கை மோசடி செய்தல் மற்றும் அக்குற்றத்திற்கான தண்டனைகள் குறித்து விளக்குக. 15
- VI. கொள்ளை மற்றும் கூட்டுக் கொள்ளைகளுக்கான வேறுபாடுகள் குறித்தும் மற்றும் அக்குற்றங்களுக்கான தண்டனைகள் குறித்தும் விளக்குக. 15
- VII. அவதூறு இழைத்தலை உதாரணங்களுடன் விளக்குக. 15

DEPARTMENTAL EXAMINATIONS

May 2016

DEPARTMENTAL TEST FOR OFFICERS OF THE PROBATION BRANCH OF
THE JAIL DEPARTMENT — PART-I
SECTION (B) — CRIMINAL PROCEDURE CODE.

(With Books)

Time — Two hours

(Maximum Marks : 100)

- [N.B.— (1) Answer *all* questions.
(2) Candidates are allowed the option to answer the paper either in English or in Tamil or even to answer the paper partly in English and partly in Tamil.
(3) Answers should be brief and to the point and need not be a verbatim reproduction of printed pages.
(4) Marks will be deducted for bad handwriting.]

	Marks
I. Define—	5 x 5 = 25
(a) "Cognizable Offence"	
(b) "Investigation"	
(c) "Pleader"	
(d) "Offence"	
(e) "Warrant Case".	
II. Explain the power to release persons imprisoned for failing to give security.	15
III. Brief the procedure to be follow while recording of Confessions and Statements.	10
IV. Explain the procedure to be follow when investigation not completed in twenty four hours as per CRPC 1973.	10
V. Describe about the prosecution of offences against marriage.	10
VI. Give it in detail of the procedures in cases instituted under Section 199 (2) of CRPC 1973.	10
VII. Any of the Court have the power to alter the Charge and Recall of Witness when charge altered.	10
VIII. (a) Explain the power to require attendance of prisoner.	5
(b) Officer-in-charge of Prison to abstain from carrying out order in certain contingencies—Explain in detail.	5

தமிழ் வடிவம்

மதிப்பெண்கள்
5 x 5 = 25

I. வரையறு—

- (அ) “கைது செய்தற்குரிய குற்றம்”
(ஆ) “புலனாய்வு”
(இ) “வாதுரைஞர்”
(ஈ) “குற்றம்”
(உ) “பிடிக்கட்டளை வழக்கு”.

- II. பிணையம் தரத் தவறியதற்காக சிறை வைக்கப்பட்டவர்களை விடுவிப்பதற்கான அதிகாரம் பற்றி விவரிக்கவும். 15
- III. ஒப்புதல் வாக்குமூலத்தை பதிவு செய்தல் குறித்து விவரிக்கவும். 10
- IV. புலன் விசாரணை இருபத்தி நான்கு மணி நேரத்திற்குள் முடிவறாபோது பின்பற்ற வேண்டிய நடைமுறையை விரிவாக குற்றவியல் நடைமுறை விதித் தொகுப்பு 1973-ன்படி விளக்கவும். 10
- V. மண வாழ்விற்கு இடர் விளைவிக்கும் குற்றங்களுக்காக வழக்கு தொடர்தல் பற்றி விவரிக்க. 10
- VI. 199 (2) ஆவது பிரிவின்படி, தொடரப்பட்ட வழக்குகளில் நடைமுறை என்ன என்பது பற்றி விரிவாக எழுதுக. 10
- VII. எந்த நீதிமன்றமாவது குற்றச்சாட்டினை மாற்றும் அதிகாரம் கொண்டுள்ளது? மேலும் அவ்வாறு செய்யும் தருணத்தில் சாட்சிகளை திரும்ப அழைத்தல் குறித்தும் விவரி. 10
- VIII. (அ) கைதிகள் முன்னிலையாவதைக் கோரும் அதிகாரம் குறித்து விவரிக்க. 5
(ஆ) சிறைச்சாலைப் பொறுப்பு அலுவலர் சில எதிர்பாரா நிகழ்ச்சிகளின்போது கட்டளையை நிறைவேற்றாமலிருத்தல் பற்றி விளக்குக. 5

048/DM/16

145

DEPARTMENTAL EXAMINATIONS

May 2016

DEPARTMENTAL TEST FOR OFFICERS OF THE PROBATION BRANCH
OF THE JAIL DEPARTMENT—PART II—SECTION (A)

PROBATION OF OFFENDERS ACT, 1958 (CENTRAL ACT 20 OF 1958)
THE TAMIL NADU BORSTAL SCHOOLS ACT, 1925

IMMORAL TRAFFIC (PREVENTION) ACT, 1956 (ACT No. 104 OF 1956) AND THE
TAMIL NADU JUVENILE JUSTICE (CARE AND PROTECTION OF CHILDREN)
ACT, 2000 (CENTRAL ACT 56 OF 2000)

(With Books)

Time — Two hours

(Maximum Marks : 100)

- [N.B.— (1) Answer **all** questions.
(2) Candidates are allowed the option to answer the paper either in English or in Tamil or even to answer the paper partly in English and partly in Tamil.
(3) Answers should be brief and to the point and need not be a verbatim reproduction of printed pages.
(4) Marks will be deducted for bad handwriting.]

	Marks
I. Write an essay on the salient features of the Probation of Offender's Act, 1958.	20
II. What are the procedures adopted in case of offenders failing to observe the conditions of the Bond?	20
III. Write short notes on Child Protection Unit.	15
IV. Explain the role of Protective homes in the rehabilitation of Victim Girls.	15
V. Write a brief notes on Constitution, powers and duties of Visiting Committee.	15
VI. What are the conditions laid down to release offenders after Admonition.	15

தமிழ் வடிவம்

மதிப்பெண்கள்.

- | | |
|---|----|
| I. குற்றவாளிகள் நன்னடத்தை சட்டம் 1958ன் சிறப்பம்சங்களை தொகுத்து எழுதுக. | 20 |
| II. கட்டுப்பாடு நிபந்தனைகளை மீறும் ஒரு குற்றவாளி தொடர்பான மேற்கொள்ளப்படவேண்டிய நடைமுறைகளை விளக்குக. | 20 |
| III. சிறார் பாதுகாப்பு அலகு குறித்து சிறு கட்டுரை எழுதுக. | 15 |
| IV. பாதிக்கப்பட்ட பெண்ணின் மறுவாழ்வில் பாதுகாப்பு இல்லங்களின் முக்கியத்துவம் குறித்து விரிவாக எழுதுக. | 15 |
| V. பார்வையாளர் குழுவின் அமைப்பு, அதிகாரம் மற்றும் அதன் பணிகள் குறித்து ஒரு சிறுகுறிப்பு வரைக. | 15 |
| VI. சில குற்றவாளிகளை எச்சரித்து விடுவிக்க எத்தகைய நிபந்தனைகள் தேவைப்படுகின்றன என்பது குறித்து எழுதுக. | 15 |

DEPARTMENTAL EXAMINATIONS

May 2016

DEPARTMENTAL TEST FOR OFFICERS OF THE PROBATION BRANCH OF
THE JAIL DEPARTMENT— PART-II — SECTION (B) PRINCIPLES OF
THE PROBATION SYSTEM (PROBATION AND RELATED MEASURES)

(With Books)

Time — One hour

(Maximum Marks : 100)

- [N.B.— (1) Answer **any four** questions only.
 (2) Candidates are allowed the option to answer the paper either in English or in Tamil or even to answer the paper partly in English and partly in Tamil.
 (3) Answers should be brief and to the point and need not be a verbatim reproduction of printed pages.
 (4) Marks will be deducted for bad handwriting.
 (5) All questions carry equal marks.
 (6) Answers to whole questions in excess of the prescribed number of questions appearing at the end of the answer book will not be valued.]

- I. Explain the conditional release of offenders at early stage in India.
- II. Narrate the development of Probation System in U.S.A.
- III. What are the misconceptions of Probation?
- IV. Explain the Disciplinary and Punitive measures in relation to the violation of probation conditions.
- V. What are the benefits of Clergy?
- VI. What are the differences between Probation and Parole?

தமிழ் வடிவம்

- I. இந்தியாவில் ஆரம்ப காலகட்டத்தில் நிபந்தனையின் பேரில் குற்றவாளிகள் எவ்வாறு விடுதலை செய்யப்பட்டனர்?
- II. நன்னடத்தைச் சட்டம் அமெரிக்காவில் வளர்ந்த விதத்தை விவரி.
- III. நன்னடத்தைச் சட்டத்தினைப் பற்றிய தவறான கருத்துக்கள் என்ன?
- IV. நன்னடத்தை விதிகள் மீறப்படும் நேர்வில் எடுக்கப்படும் ஒழுங்கு மற்றும் தண்டிக்கிற நடவடிக்கைகளின் விபரங்களை கூறு.
- V. க்ளெர்ஜி (Clergy) யினால் ஏற்பட்ட பயன்கள் என்ன?
- VI. நன்னடத்தை மற்றும் பரோல் இரண்டுக்கும் உள்ள வித்தியாசங்கள் யாவை?

03/25/74

1/25

1/25

1/25

054/DM/16

149
DEPARTMENTAL EXAMINATIONS

May 2016

**DEPARTMENTAL TEST FOR GOVERNMENT PRESS OFFICERS
DEPARTMENTAL MANUAL**

(With Books)

*Time — Three hours
(Maximum Marks : 100)*

- [N.B.— (1) *Answer all questions.*
(2) *Candidates are allowed the option to answer the paper either in English or in Tamil or even to answer the paper partly in English and partly in Tamil.*
(3) *Answers should be brief and to the point and need not be a verbatim reproduction of printed pages.*
(4) *Marks will be deducted for bad handwriting.*
(5) *All questions carry equal marks.]*

- I. What are the duties and responsibilities of Foreman of Composing Department?
- II. Explain the responsibilities of Readers.
- III. Describe—
 - (a) Stock Book (Stores)
 - (b) Valuation of Stores
 - (c) Condemnation of Machinery.
- IV. Give the brief explanation of Rubber Stamps.
- V. Explain the Assistant Gate Supervisor Work.
- VI. Give the detail of "Work Book" in Planning Section.
- VII. Give the detail of Press Security Arrangements.
- VIII. Explain the Registration Gazette.
- IX. How to men selection in Top Secret Section?
- X. How to maintained the Paper Account in Budget Section?

தமிழ் வடிவம்

- I. அச்ச கோர்க்கும் பிரிவின் முதலாளின் பணிகள் மற்றும் பொறுப்புகள் பற்றி விளக்கவும்.
- II. பிழை திருத்துபவரின் பொறுப்புகளை பற்றி விவரிக்கவும்.
- III. விளக்கம் அளிக்கவும் :—
 - (அ) இருப்பு பதிவேடு (பண்டக சாலை)
 - (ஆ) பண்டகசாலையின் பொருள்களின் மதிப்பினை விளக்கவும்
 - (இ) இயந்திரங்களின் கழித்தொதுக்கம்.
- IV. ரப்பர் முத்திரைகள் பற்றி விரிவாக விளக்கவும்.
- V. உதவி வாயில் மேற்பார்வையாளரின் பணிகள் பற்றி கூறுக.
- VI. திட்டப் பிரிவின் “பணிபதிவேட்டினை” பற்றி விவரி.
- VII. அச்சகத்தின் பாதுகாப்பு நடவடிக்கைகள் குறித்து விளக்குக.
- VIII. பதிவு அரசிதழ் பற்றி விளக்கம் அளிக்கவும்.
- IX. அதிரகசிய பிரிவிற்கு பணியாளர்கள் எவ்வாறு தேர்வு செய்யப்படுகிறார்கள்?
- X. வரவு செலவு பிரிவில் காகித கணக்கு எவ்வாறு பராமரிக்கப்படுகிறது?

DEPARTMENTAL EXAMINATIONS

May 2016

STATIONERY AND PRINTING DEPARTMENT TEST
STATIONERY MANUAL VOLUMES I & II — PART - A

(With Books)

Time — Three hours

(Maximum Marks : 100)

[N.B.— (1) Answer **all** questions.

(2) Candidates are allowed the option to answer the paper either in English or in Tamil or even to answer the paper partly in English and partly in Tamil.

(3) Answers should be brief and to the point and need not be a verbatim reproduction of printed pages.

(4) Marks will be deducted for bad handwriting.]

- Marks
- I. Answer briefly **any four** of the following :— 4 x 10 = 40
- (a) What are arrangements for the Purchase of Typewriters ?
 - (b) List out the officers empowered to sanction the first supply of Duplicators : What are the procedures in ?
 - (c) Verification of Consignments of Stationery received in the Stationery Stores.
 - (d) Periodical checks on stores and accounts — Describe.
 - (e) What are the methods to be adopted for Economy in the use of Stationery Articles ?
- II. Write short notes on **any five** of the following:— 5 x 6 = 30
- (a) What are the sections comprised in the Stationery Office ?
 - (b) What are the conditions for renewal of clothing ?
 - (c) How the bulk stock to be verified by the Stock Verification Officer.
 - (d) To whom Cyclostyle Machines can be supplied ?
 - (e) What are the posts for which security is prescribed ?
 - (f) How damaged articles to be disposed of ?
- III. Comment the following :— 6 x 5 = 30
- (a) Discretion of the Director of Stationery and Printing regarding supplementary indents.
 - (b) Quarterly Certificate regarding the disposal of damaged articles.
 - (c) Arrangements for custody and issue of Stationery Articles.
 - (d) Supply of clothing to Income Tax Department.
 - (e) Special Care in the custody and issue of Stationery.
 - (f) Basis for entering average annual consumption.

தமிழ் வடிவம்

- I. எவையேனும் நான்கு வினாக்களுக்கு விரிவான விடையளிக்கவும்:— 4 x 10 = 40
- (அ) தட்டச்சுப் பொறிகள் கொள்முதல் செய்வதற்கான ஏற்பாடுகள் என்ன?
- (ஆ) படிப்பெருக்கிகள் வழங்க அதிகாரம் வழங்கப்பட்ட ஒப்பளிப்பு செய்யும் முதுநிலை அதிகாரிகளை வரிசைப்படுத்தவும். அதற்கான நடைமுறைகள் என்ன?
- (இ) எழுதுபொருள் அலுவலகத்தில் வரப்பெறும் பொருள்களை சரிபார்க்கும் முறையை விவரிக்கவும்.
- (ஈ) பண்டகம் மற்றும் கணக்கு தொடர்பான காலமுறை சரிபார்ப்பை விவரிக்கவும்.
- (உ) எழுதுபொருள்கள் உபயோகத்தில் சிக்கனத்தை கடைபிடிப்பதற்காக கையாள வேண்டிய முறைகள் என்ன?
- II. பின்வருவனவற்றில் எவையேனும் ஐந்தினுக்கு சுருக்கமாக 5 x 6 = 30 விடையளிக்கவும்:—
- (அ) எழுதுபொருள் அலுவலகத்தில் உள்ளடங்கிய பிரிவுகள் என்ன?
- (ஆ) 'குளோத்திங்' புதுப்பித்தலுக்கான கட்டுப்பாடுகள் என்ன?
- (இ) இருப்பு சரிபார்ப்பு அலுவலரால் பெருமளவிலான இருப்பு எவ்வாறு சரிபார்க்கப்படல் வேண்டும்.
- (ஈ) சைக்கோஸ்டைல் படிப்பெருக்கிகள் யாருக்கெல்லாம் வழங்க இயலும்?
- (உ) பிணைத் தொகை நிர்ணயிக்கப்பட்ட பதவிகள் யாவை?
- (ஊ) சிதைந்த பொருள்கள் எவ்வாறு அழிக்கப்படுகின்றன?
- III. கீழ்க்கண்டவற்றை விமர்சிக்கவும்:— 6 x 5 = 30
- (அ) துணைத் தேவைப்பட்டியல் மீது எழுதுபொருள் அச்சத்துறை இயக்குநரின் விருப்புரிமை.
- (ஆ) சிதைவடைந்த பொருட்கள் அழிப்பதற்கான காலாண்டு சான்று.
- (இ) எழுதுபொருள்களை பாதுகாப்பில் வைத்து வழங்குவதற்கான ஏற்பாடுகள்.
- (ஈ) வருமான வரித்துறைக்கு வழங்கப்படும் குளோத்திங்.
- (உ) எழுதுபொருள்களை பாதுகாத்து வழங்குவதில் உள்ள சிறப்பு கவனம்.
- (ஊ) சராசரி ஆண்டுத் தேவைக்கான அடிப்படை.

056/DM/16

DEPARTMENTAL EXAMINATIONS

May 2016

STATIONERY AND PRINTING DEPARTMENTAL TEST
PART (B) — GOVERNMENT PRESS OFFICE MANUAL

(With Books)

Time — Three hours
(Maximum Marks : 100)

- [N.B.— (1) Answer **all** questions.
(2) Candidates are allowed the option to answer the paper either in English or in Tamil or even to answer the paper partly in English and partly in Tamil.
(3) Answers should be brief and to the point and need not be a verbatim reproduction of printed pages.
(4) Marks will be deducted for bad handwriting.
(5) All questions carry equal marks.]

- I. Explain the functions of the Planning Section.
- II. Duties of Responsibilities first line Supervisors.
- III. Write short notes on :—
 - (a) Stock Taking
 - (b) Printing Order
 - (c) Fitter Maistry
 - (d) Priority of Work
 - (e) Machine Computer.
- IV. Explain the Stock Verification and Goods Receipt Sheet.
- V. How will you give the Waste allowance the paper?
- VI. Briefly Standardised Forms.
- VII. What is the size of the Common Cover? and What is mean by Common Forms?
- VIII. Explain the Style of Binding.
- IX. What are the duties and responsibilities of the Reader?

X. Write short notes on :—

- (a) Leave Rules
- (b) Sunday Work
- (c) Record Section
- (d) Good conduct allowance
- (e) Committees.

தமிழ் வடிவம்

I. திட்டப் பிரிவை பற்றி விவரி.

II. முதல்கட்ட மேற்பார்வையாளரின் கடமைகள் யாவை?

III. சிறுகுறிப்பு வரைக :—

- (அ) இருப்பு வரைவு
- (ஆ) அச்ச ஆணை
- (இ) பிட்டர் மேஸ்திரி
- (ஈ) பணியின் முக்கியத்துவம்
- (உ) இயந்திரக் கணக்காயர்.

IV. விவரி : இருப்பு விவரம், ஆய்வு மற்றும் பொருட்கள் வாங்கியதற்கான ரசீது.

V. அச்சிடும் காகித கழிவுகள் கணக்கிடும் முறை?

VI. நிலைப்படுத்தப் படிவம் பற்றி விவரிக்கவும்.

VII. பொதுவான உறைகளின் அளவுகள் மற்றும் பொதுப்படிவம் பற்றி விவரிக்க.

VIII. புத்தகம் கட்டுதலில் வகைகள் எத்தனை?

IX. பிழை திருத்துபவரின் கடமைகள் பற்றி விவரிக்க.

X. சிறுகுறிப்பு வரைக :—

- (அ) விடுப்பு விதிமுறைகள்
- (ஆ) ஞாயிறு விடுமுறை பணி விதிமுறைகள்
- (இ) பதிவறை
- (ஈ) நற்சான்று ஊதியம்
- (உ) குழுக்கள்.

057/DM/16

DEPARTMENTAL EXAMINATIONS

May 2016

DEPARTMENTAL TEST FOR APPOINTMENT AS ASSISTANT AUDIT OFFICERS IN THE AUDIT WING OF THE HINDU RELIGIOUS AND CHARITABLE ENDOWMENTS (ADMINISTRATION) DEPARTMENT

PART I (a)—HINDU RELIGIOUS AND CHARITABLE ENDOWMENTS (ADMINISTRATION) ACT, 1959 AND RULES FRAMED THEREUNDER AND OTHER ACTS

(THEORY AND PRACTICAL)

(With Books)

Time—Three Hours

(Maximum Marks: 100)

- [N.B.— (1) Answer **all** questions.
(2) Candidates are allowed the option to answer the paper either in English or in Tamil or even to answer the paper partly in English and partly in Tamil.
(3) Answers should be brief and to the point and need not be a verbatim reproduction of printed pages.
(4) Marks will be deducted for bad handwriting.]

	Marks
I. Write about the Devaswom Fund.	5
II. What are the contents of Audit Report ?	5
III. Mention the qualification of Trustees.	10
IV. Discuss the ways to remove encroachment by persons on land or building belonging to Charitable or religious institution or endowment and the eviction of encroachers.	10
V. Write in detail about the procedure to be followed for the alienation of immovable trust property.	15
VI. Explain the procedure in rectification of defects disclosed in audit and order of surcharge against trustee, etc.	15
VII. Write short notes :—	5 x 4 = 20
(a) Executive Officer	
(b) Specific endowment	
(c) Math	
(d) Authorities under the Act	
(e) Hereditary trustee.	

VIII. Write short notes :—

5 x 4 = 20

- (a) Cultivating tenant
- (b) Tope
- (c) Temple
- (d) Persons having interest
- (e) Charitable endowments.

தமிழ் வடிவம்

- I. தேவஸ்தான நிதி பற்றி எழுதவும். 5
- II. தணிக்கை அறிக்கையில் அடங்கியிருப்பவை குறித்து எழுதவும். 5
- III. அறங்காவலர்களின் தகுதி குறித்து குறிப்பிடவும். 10
- IV. தர்மசாலை அல்லது அறக்கட்டளை அல்லது சமய நிறுவனத்திற்குச் சொந்தமான நிலம் அல்லது கட்டிடம் நபர்களால் ஆக்கிரமிக்கப்படுதலும் அந்த நபர்களை ஆக்கிரமிப்பில் இருந்து வெளியேற்றலும் குறித்து எழுதுக. 10
- V. டிரஸ்டிள் அசையாச் சொத்து விற்பனை செய்தல் தொடர்பான வழிமுறைகளை விரிவாக எழுதவும். 15
- VI. தணிக்கையில் குறிப்பிடப்பட்ட குறைபாடுகளைச் சரிசெய்தலும் அறங்காவலருக்கு எதிரான தண்டவரி வசூலிப்பதற்கு உத்தரவிடுதலும் தொடர்பான நடவடிக்கைகளை விரிவாக எழுதவும். 15
- VII. சிறுகுறிப்பு எழுதுக :— 5 x 4 = 20
 - (அ) செயல் அலுவலர்
 - (ஆ) குறிப்பிட்ட கட்டளை
 - (இ) மடம்
 - (ஈ) சட்டத்தின் படியான அதிகாரிகள்
 - (உ) பரம்பரை அறங்காவலர்.
- VIII. சிறுகுறிப்பு எழுதுக :— 5 x 4 = 20
 - (அ) பயிரிடும் குத்தகைதாரர்
 - (ஆ) தோப்பு
 - (இ) கோவில்
 - (ஈ) அக்கறையுடைய நபர்
 - (உ) அறக்கட்டளைகள்.

DEPARTMENTAL EXAMINATIONS

May 2016

DEPARTMENTAL TEST FOR APPOINTMENT AS ASSISTANT AUDIT OFFICERS
IN THE AUDIT WING OF THE HINDU RELIGIOUS AND CHARITABLE
ENDOWMENTS (ADMINISTRATION) DEPARTMENTPART I (b) — FUNDAMENTAL RULES, TRAVELLING ALLOWANCE RULES,
PENSION CODE AND TEMPLE SERVANTS SERVICE RULES, ETC.

(THEORY AND PRACTICAL)

(With Books)

Time—Three hours

(Maximum Marks: 100)

- [N.B.— (1) Answer *all* questions.
 (2) Candidates are given the option to answer the paper either in English or in Tamil or even to answer the paper partly in English and partly in Tamil.
 (3) Answers should be brief and to the point and need not be a verbatim reproduction of printed pages.
 (4) Marks will be deducted for bad handwriting.]

- | | Marks |
|---|------------|
| I. Write short notes on the following :— | 5 x 3 = 15 |
| (a) Voluntary Retirement | |
| (b) Gratuity | |
| (c) Indoor Servant | |
| (d) Security Deposit | |
| (e) Transfer Travelling allowances. | |
| II. Comment on the following :— | 4 x 5 = 20 |
| (a) Joint Commissioner / Executive Officer sanctioned maternity leave of 180 days for women employee. | |
| (b) A family Pensioner applies for Commutation of Pension. | |
| (c) Senior Grade Temple Accountant transferred to another senior grade temple. | |
| (d) Tour Travelling allowances bills counter signed by the drawing officer | |
| III. Narrate the qualification of temple servant Rule. | 10 |
| IV. Narrate the Probation, Promotion, Resignation, Voluntary Retirement of Temple Servant | 15 |
| V. Basic pay of Temple staff as on 1-1-2006 Rs.4,800 in the scale of pay Rs.4,000-100-6,000. Fit the revised scale of pay Pay Band 9 Rs.5,200—15,900. Grade Pay 2,400 and subsequent increment. next increment date 1-4-2006. | 15 |

- VI. Workout net qualifying service, pension, D.C.R.G. Family Pension, Commutation of Pension, Reduced Pension. 25
- (a) Date of Birth : 1-10-1957
 (b) Date of Entry in Government Service : 1-09-1982
 (c) (i) Took extraordinary leave without Medical Certificate 5 months.
 (ii) Extraordinary leave with Medical Certificate 75 days.
 (iii) Un earn leave on Private affairs 80 days.
 (d) Pay Drawn as on 1-1-2015 Rs.21,060 + 5,400 Grade Pay, Scale of Pay Rs.15,600-39,100 Grade Pay 5,400.
 (e) D.A. 113%
 (f) Last increment sanctioned 1-10-2014.

தமிழ் வடிவம்

- I. சிறுகுறிப்பு வரைக — 5 x 3 = 15
- (அ) விருப்ப ஓய்வு
 (ஆ) பணிக்கொடை
 (இ) உள்துறை பணியாளர்
 (ஈ) பிணைய வைப்பு
 (உ) மாறுதல் பயணப்படி.
- II. கீழ்க்கண்ட வினாக்களுக்கு பதில் அளிக்கவும் :— 4 x 5 = 20
- (அ) இணை ஆணையர்/செயல் அலுவலர், பெண் பணியாளருக்கு 180 நாட்கள் மகப்பேறு விடுப்பு அனுமதிக்கிறார்.
 (ஆ) குடும்ப ஓய்வூதியதாரர், ஓய்வு ஊதியத்தை தொகுத்து பெற விண்ணப்பிக்கிறார்.
 (இ) முதுநிலை திருக்கோயில் கணக்காளர் வேறு ஒரு முதுநிலை திருக்கோயிலுக்கு பணியிட மாற்றம் செய்யப்படுகிறார்.
 (ஈ) முகாம் பயணப்படி பட்டியலை ஊதியம் பெற்று வழங்கும் அலுவலர் மேல்ஓய்வு செய்கிறார்.
- III. விளக்கவும் “திருக்கோயில் பணியாளர் தகுதிக்கான (Qualification) விதிகள்” — 10
- IV. விளக்கவும் “திருக்கோயில் பணியாளர்களுக்கான தகுதிகாண் பருவம், பதவி உயர்வு, ராஜினாமா, விருப்ப ஓய்வு விதிகள்”. 15
- V. “திருக்கோயில் பணியாளரின் 1-1-2006 அன்று அடிப்படை ஊதியம் ரூ.4,800 ஊதிய விகிதம் ரூ.4,000-100--6,000, ஊதிய கட்டு 9 ரூ.5,200-ரூ.1,5,900 தர ஊதியம் ரூ.2,400 என்ற ஊதிய விகிதத்தில் திருத்திய ஊதிய நிர்ணயம் செய்து தொடர்ச்சியான ஊதிய உயர்வுகளை அளிக்கவும். 15
- அடுத்த ஊதிய உயர்வு நாள் 1-4-2006.
- VI. நிகர பணிக்காலம், ஓய்வூதியம், பணிக்கொடை, ஓய்வூதியத்தை தொகுத்து பெறல், குறைக்கப்பட்ட ஓய்வூதியம் ஆகியவற்றை கீழ்க்கண்ட விவரங்களுடன் கணக்கிடவும். 25
- (அ) பணியாளர் பிறந்த நாள் : 1-10-1957
 (ஆ) அரசுப் பணியில் சேர்ந்த நாள் : 1-09-1982
 (இ) (i) மருத்துவ சான்று இல்லாமல் அசாதாரண விடுப்பு துய்த்தது 5 மாதங்கள்
 (ii) மருத்துவ சான்றின்பேரில் அசாதாரண விடுப்பு துய்த்தது 75 நாட்கள்
 (iii) சொந்த காரணங்களுக்கான ஈட்டா விடுப்பு துய்த்தது 80 நாட்கள்.
 (ஈ) 1-1-2015 அன்று அடிப்படை ஊதியம் ரூ.21,060 + 5,400 தர ஊதியம். ஊதிய விகிதம் ரூ.15,600-39,100 + 5,400 தர ஊதியம்.
 (உ) அகவிலைப்படி 113%
 (ஊ) கடைசியாக ஊதிய உயர்வு வழங்கியது 1-10-2014.

DEPARTMENTAL EXAMINATIONS

May 2016

DEPARTMENTAL TEST FOR APPOINTMENT AS ASSISTANT AUDIT OFFICERS
IN THE AUDIT WING OF THE HINDU RELIGIOUS AND CHARITABLE
ENDOWMENTS (ADMINISTRATION) DEPARTMENTPART II (a) — ACCOUNTS AND AUDIT OF HINDU RELIGIOUS INSTITUTIONS
(THEORY AND PRACTICAL)

(With Books)

Time — Three hours

(Maximum Marks : 100)

[N.B.— (1) Answer all questions.

(2) Candidates are allowed the option to answer the paper either in English or in Tamil or even to answer the paper partly in English and partly in Tamil.

(3) Answers should be brief and to the point and need not be a verbatim reproduction of printed pages.

(4) Marks will be deducted for bad handwriting.]

Marks

5 X 3 = 15

I Answer the following:

- a) what are the procedure to Sale of Prasadams.
b) How did maintained the Postage and stationery accounts.
c) How should be maintained accounts?
d) Match the following:

Form No	Name of the Form
5	Register of Money Orders & Valuables Received by Post.
9	Hundials Assortment Book
32	Miscellaneous Receipt
25	Auction Register
40	Suit Register
85	Register of Loans

e) What are the kinds of Advances?

II Distinguish between the following

5 X 3 = 15

- (a) Executive Officer and trustee.
(b) Religious institution and Specific endowment.
(c) "Religious charity" and "Religious endowment or endowment"
(d) "Original works" and "Repair or Maintenance"
(e) "Annadhanam Scheme Fund" and "Administrator "

III Answer/comment the following:

5 X 3 = 15

- (a) Who are the fair rent committee members to fixed fair rent for buildings and vacant site belongs to religious institutions?
(b) How much Donation received from the Lessee at the time of his name transfer as per G.O. No 277 dated 02.12.2005 and which the last date of name transfer?
(c) what are the percentage to be fixed for collection of Audit Fees?
(d) Self cheque Rs.10000/- withdrawal is wrongly posted at double entry cash book in bank coloum and total shall be adjusted. During the course of audit what are the defect to be pointed out?
(e) Comment the Annathaana deficit fund received from commissioner's common hood fund and that amount should be utilised annathaana expenditure?

IV What are the register shall be prepared and maintained by the Religious Institutions? and authority to whom Audit Report is to be submitted?

15

V From the following heads to prepare an Abstract of Account of the Religious Institution:-

15

1	General ordinary receipt	3215981.00
2	General ordinary expentiture	2259929.00
3	Deposit received	216300.00
4	Deposit refunded	70200.00
5	Loan received	10000.00
6	Loan refunded	5000.00
7	Loan recovered	15000.00
8	Loan paid	20000.00
9	Advance paid	30000.00
10	Advance recovered	27000.00

11	Investment realised	3500000.00
12	Investment made	4041000.00
13	E.B. Deposit made	4500.00
In the previous fasli year audit report the closing balance were as follows :-		
1	General Accounts	2510123.67
2	Deposits	1259770.27
3	Loan Refunded	1700.00
4	Advance	6900.00
5	Loan Recovered	56620.00
6	Investment	3400000.00
7	security dept & E.B, deposit	22702.75

VI From the following prepare a Bank Reconciliation statement on 30th June 2015 and the need and importance of the Bank Reconciliation statement?

10

1)	Bank Blalance as per Pass Book	Rs.	184100
2)	Cheques paid into Bank June 2015 but credited by the bank in Jul-15		7900
3)	Cheques issued in June 2015 but cashed in July 2015		11000
4)	Cheques entered in the Cash Book in June 2015 but paid into bank in July 2015		1000
5)	Interest allowed by the bank		2500
6)	Amount charged by the bank		500

VII Calculate the Fair Rent by guideline value and Rent as per market Value for the Building (commercial purpose) following the particulars on 01.02.2011 and finally after fixation of the fair rent which one is recommended?

15

1)	Area of the Building	Basement Floor	134.91m2
		Semi Basement	134.91m2
		Ground Floor	136.72m2
		First Floor	136.72m2
		Second Floor	136.72m2
		Third Floor	136.72m2
		Fourth Floor	136.72m2
		Total	953.42m2
Value of the Building based of plinth area Rates (per m2)			
		Basement Floor	6680/m2
		Semi Basement	5344/m2
		Ground Floor	4275/m2
		First Floor	3995/m2
		Second Floor	4050/m2
		Third Floor	4105/m2
		Fourth Floor	1710/m2
		Add 15% for Corporation Limit =	RS.615236/-

		total:
a	Water supply	7.50%
b	Sanitary arrangement	7.50%
c	Electrification	7.50%
d	Other Amenities is Ac etc-	25%
Depreciation Co-efficient		Nil
Depreciation Value		Nil
Depreciated Value of the Building		Nil
Total Extent of Land occupied for survey No 972		218m ² or 2346.55 Sqft
Guideline value fo Land		Rs.8000/Sqft
2) Rent Prevailing in Market		
Area of the nearest Shop		208 Sqft
Rent Paid by the Lessee(As per Rent Receipt No.1718/dt.04.09.2010)		Rs.4250/-

தமிழ் வடிவம்

I கீழ்க்கண்டவற்றிற்கு சுருக்கமான விடையளிக்கவும்.

மதிப்பெண்கள் 5 X 3 = 15

- அ) பிரசாதம் எவ்வாறு விற்பனை செய்வது என குறிப்பிடுக.
ஆ) தபால் மற்றும் எழுதுபொருட்கள் கணக்கு எவ்வாறு பேணப்படல் வேண்டும்?
இ) கணக்குகள் எவ்வாறு பேணப்படல் வேண்டும்?
ஈ) கீழ்க்கண்டவற்றை பொருத்துக:

படிவ எண்	படிவத்தின் பெயர்
5	பணவிடை மற்றும் பணமதிப்புள்ளவைகளுக்கான பதிவேடு
9	உண்டியல் இருப்பு பதிவேடு
32	பலவகை ரசீது
25	ஏலப் பதிவேடு
40	வழக்கு பதிவேடு
85	கடன் பதிவேடு

உ) முன்பணத்தின்(Advance) வகைகளை கூறுக?

II கீழ்க்கண்டவற்றை ஒன்றுக்கொன்று வேறுபடுத்தி விளக்குக:

மதிப்பெண்கள் 5 X 3 = 15

- (அ) செயல் அலுவலர் மற்றும் அறங்காவலர்
ஆ) "சமய நிறுவனம்" மற்றும் "குறித்தவகை நிலைக்கொடை"
இ) "சமய அறப்பணி" மற்றும் "சமய நிலைக்கொடை அல்லது நிலைக்கொடை"
ஈ) முதன்மை பணி(Original work) - பழுது & பராமரிப்பு பணி(Repair & Maintenance)

உ) அன்னதான திட்ட நிதி(Annathana Scheme Fund) - நிர்வகிப்பவர்(Administrator)

III பின் வரும் வினாக்களுக்கு சுருக்கமாக விடையளிக்கவும்:

மதிப்பெண்கள் 5 X 3 = 15

- அ) திருக்கோயிலுக்கு சொந்தமான வருமானம் ஈட்டக்கூடிய அசையா சொத்துக்களுக்கு வாடகை நிர்ணயம் செய்வதற்கான நியாய வாடகை நிர்ணயக்குழுவில் உறுப்பினர்களாக உள்ளவர்களை கூறுக.
ஆ) வாடகைதாரர்கள் பெயர்மாற்றம் செய்யப்படும் போது அரசாணை எண் 277 நாள் 02.12.2005 படி நிர்ணயிக்கப்பட்ட மாத வாடகையில் எத்தனை மடங்கு நன்கொடையாக பெறப்படல் வேண்டும்? வாடகைதாரர்கள் பெயர் மாற்றம் செய்ய இறுதியாக வெளியிடப்பட்ட அரசாணையில் எந்த தேதி வரை பெயர்மாற்றம் செய்ய அனுமதிக்கப்பட்டுள்ளது.
இ) தணிக்கை கட்டணம் எவ்வளவு வருமானத்திற்கு எந்தெந்த சதவீதத்தில் வசூலிக்கப் படுகிறது என குறிப்பிடுக.
ஈ) ஆலய வங்கிக்கணக்கில் தொகை ரூ.10000/- தன் காசோலை மூலம் எடுக்கப்பட்டதை ரொக்கப்புத்தகத்தில் வரவு பக்கம் வங்கி காலத்தில் பதியப்பட்டு கூடுதலில் சரிசெய்து காட்டப்பட்டுள்ளது. இது குறித்து தணிக்கை தடை குறிப்பிடுக?
உ) அன்னதான பற்றாக்குறை தொகை சென்னை, ஆணையர், அன்னதான மைய நிதியிலிருந்து அன்னதானக் கணக்கிற்கு பெறப்பட்டு வங்கி இருப்பில் வைத்து செலவு செய்யப்படுகிறது. இது குறித்த தணிக்கை தடை யாது?
IV சமய நிறுவனங்களுக்கு ஆணையரால் பணிக்கப்பட்டு பேணப்படவேண்டிய பதிவேடுகள் எவை? மற்றும் தணிக்கை அறிக்கைகள் யாருக்கு அனுப்பி வைக்கப்படல் வேண்டும் என்பதை குறிப்பிடுக?

v கீழ்க்கண்ட தலைப்புகளில் இருந்து திருக்கோயில் வரவு, செலவு கணக்குகளின் மீதான சுருக்கப்பட்டியல் தயார் செய்யவும் :

15

ரூ.

1	பொதுக்கணக்கு சாதாரணம் வரவு	3215981.00
2	பொதுக்கணக்கு சாதாரணம் செலவு	2259929.00
3	வைப்புத்தொகை வரவு	216300.00
4	வைப்புத்தொகை திருப்பியது	70200.00
5	கடன் வாங்கியது	10000.00
6	கடன் திருப்பியது	5000.00
7	கடன் வதூலிக்கப்பட்டது	15000.00
8	கடன் கொடுத்தது	20000.00
9	முன்பணம் கொடுத்தது	30000.00
10	முன்பணம் வதூலிக்கப்பட்டது	27000.00
11	முதலீடு திரும்ப வரவு	3600000.00
12	முதலீடு செய்தது	4041000.00
13	மின்வைப்பு	4500.00

(முன்பசலி சுருக்கப்பட்டியலில் உள்ள முடிவு இருப்பு விவரம் பின்வருமாறு :-

1	பொதுக்கணக்கு	2510123.67
2	வைப்புத்தொகை	1259770.27
3	கடன் திருப்பப்பட வேண்டியது	1700.00
4	முன்பணம்	6900.00
5	கடன் வதூலிக்கப்படவேண்டியது	56620.00
6	முதலீடுகள்	3400000.00
7	பிணை வைப்பு & மின் வைப்பு முதலீடு	22702.75

vi கீழ்க்கண்டவற்றிலிருந்து 30.06.2015 ல் வங்கி சரிகட்டுப்பட்டியல் (Bank reconciliation statement) தயாரித்து அதன் தேவை மற்றும் முக்கியத்துவத்தை குறிப்பிடுக.

10

தொகை ரூ.

1)	வங்கி கணக்கின் படி உள்ள வங்கி இருப்பு	184100
2)	ஜூன் 2015ல் காசோலை கொடுக்கப்பட்டது ஜூலை 2015ல் வங்கியில் வரவு வைக்கப்பட்டுள்ளது	7900
3)	காசோலை ஜூன் 2015ல் வழங்கப்பட்டது ஜூலை 2015ல் பணமாக்கப்பட்டுள்ளது.	11000
4)	ரொக்கப்புத்தகத்தில் ஜூன் 2015ல் வரவு வைக்கப்பட்ட காசோலை யானது வங்கியில் ஜூலை 2015ல் வரவுவைக்கப்பட்டுள்ளது	1000
5)	வட்டி வங்கியில் வழங்கப்பட்டுள்ளது	2500
6)	தொகை வங்கியில் கழிக்கப்பட்டுள்ளது	500

vii கீழ்க்கண்ட விவரங்களை கொண்டு ஒரு வணிக கட்டிடத்திற்கு வழிகாட்டி மதிப்பு (Guideline value) மற்றும் சந்தை நிலவரப்படி (Market value) நியாய வாடகை நிர்ணயம் செய்து இதில் எந்த வாடகையை எடுத்து 01.02.2011ல் நிர்ணயம் செய்யலாம்?

15

1)	கட்டிடத்தின் பரப்பு	அடித்தளம்	134.91m2
		semi அடித்தளம்	134.91m2
		சமதளம்	136.72m2
		முதல் தளம்	136.72m2
		இரண்டாம் தளம்	136.72m2
		மூன்றாம் தளம்	136.72m2
		நான்காம் தளம்	136.72m2
		கூடுதல்	953.42m2
	கட்டிடத்தின் பரப்புக்கான மதிப்பு (m2ல்)		
		அடித்தளம்	6680/m2
		semi அடித்தளம்	5344/m2
		சமதளம்	4275/m2
		முதல் தளம்	3995/m2
		இரண்டாம் தளம்	4050/m2
		மூன்றாம் தளம்	4105/m2
		நான்காம் தளம்	1710/m2
		கூட்டுக: 15%(மாநகராட்சி எல்லைக்குள்) ரூ.	615236/-

கூடுதல்:

	அ) தண்ணீர் பயன்பாடு	7.50%
	ஆ) சுகாதார ஏற்பாடு	7.50%
	இ) மின்வசதி செய்தல்	7.50%
	ஈ) இதர குளிர்சாதன வசதிகள்	25%
	பயன்பாட்டிற்கான தேய்மானங்கள்	இல்லை
	தேய்மானங்களின் மதிப்பு	இல்லை
	கட்டிடத்திற்கான தேய்மான மதிப்பு	இல்லை
	கட்டிடம் உள்ள நிலத்தின் பரப்பு ச.எண் 972 படி	218m ² or 2346.55 Sqft
	நிலத்திற்கான வழிகாட்டி மதிப்பு	Rs.8000/Sqft
2)	சந்தை நிலவரப்படி நிலவிவரும் வாடகை	
	அருகாமையிலுள்ள கட்டிடத்தில் உள்ள கடையின் பரப்பு	208 Sqft
	அக்கடைக்கு வாடகைதாரர் கொடுக்கும் வாடகை	Rs.4250/-
	(வாடகை ரசீது எண்1718/நாள் 04.09.2010ன்படி)	

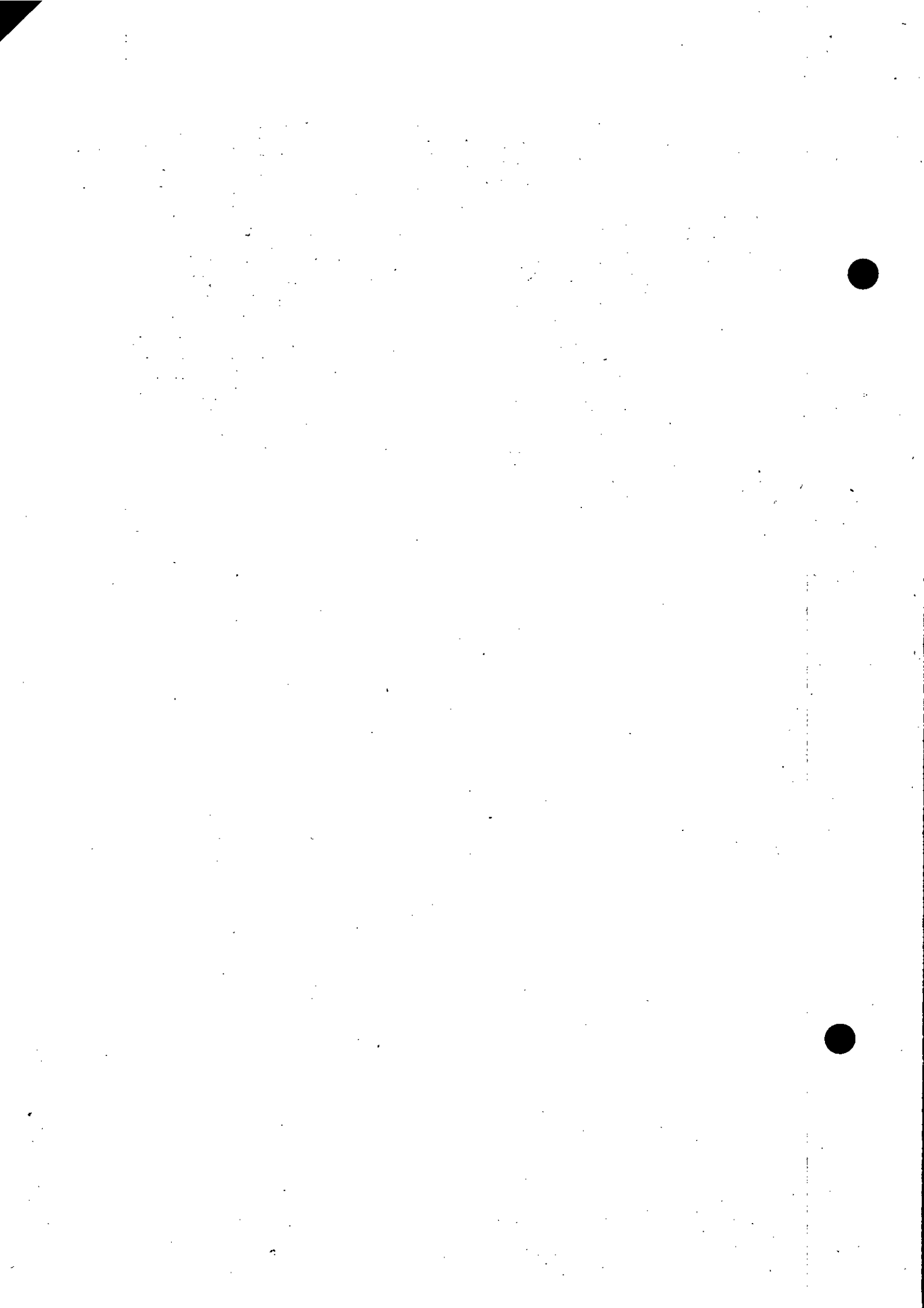

165

DEPARTMENTAL EXAMINATIONS

May 2016

**DEPARTMENTAL TEST FOR APPOINTMENT AS ASSISTANT AUDIT OFFICERS
IN THE AUDIT WING OF THE HINDU RELIGIOUS AND CHARITABLE
ENDOWMENTS (ADMINISTRATION) DEPARTMENT.**

**PART-II (b)—ACCOUNTS AND AUDIT OF THIRUPPANI WORKS
FOR RELIGIOUS INSTITUTIONS AND
GENERAL ACCOUNT OF GOVERNMENT OF TAMIL NADU
(THEORY AND PRACTICAL)**

(With Books)

Time — Three hours

(Maximum Marks : 100)

[N.B.— (1) *Answer all questions.*

(2) *Candidates are allowed the option to answer the paper either in English or in Tamil or even to answer the paper partly in English and partly in Tamil.*

(3) *Answers should be brief and to the point and need not be a verbatim reproduction of printed pages.*

(4) *Marks will be deducted for bad handwriting.]*

- | | Marks |
|---|------------|
| I. Write short notes on the following :— | 5 x 3 = 15 |
| (a) Security Register | |
| (b) Open Tender | |
| (c) Measurement Book | |
| (d) Book Transfer | |
| (e) Quantity and Rate. | |
| II. Distinguish the following :— | 5 x 4 = 20 |
| (a) Single Tender and Open Tender | |
| (b) Administrative sanction and Technical Sanction | |
| (c) Schedule Contract and Piece work Contract | |
| (d) Revenue Account and Capital Account | |
| (e) Contingency Expenditure and Miscellaneous Expenditure. | |
| III. Comment on the following :— | 5 x 3 = 15 |
| (a) An Estimate of work Rs.75 lakhs was advertised in two Tamil News Paper only in District Level | |
| (b) The Joint Commissioner / Executive Officer sanctioned Estimate Work Rs.8 lakhs 50 thousand by donor work. | |
| (c) In a Gold Car Tiruppani work 2% wastage approved by Deputy Commissioner / Verification Officer. | |
| (d) Assistant Divisional Engineer had accorded technical sanction for the value of work Rs.7 lakhs. | |
| (e) An Executive Officer had made payment before effecting check Measurement. | |

- IV. Mention the procedure adopted in calling for Tenders and Acceptance of Tender in works. 15
- V. Mention the procedure Formation and Function of Tiruppani Committees. 10
- VI. Draw a Comparative Statement for Revised Estimate and furnish specimen particulars. 10
- VII. Prepare First and Part bill, Second and Final bill for a Thirumathil Tiruppani work undertaken at the Estimate Cost Rs.15 lakhs with the following particulars:— 15
- Work done in Financial Year 2012-2013
- | | | |
|----------------------------|----|--------------|
| Estimate | .. | Rs.15 Lakhs |
| Agreement | .. | (-) 2% |
| Ist and Part Measurement | .. | Rs.8,95,435 |
| IInd and Final Measurement | .. | Rs.5,75,000 |
| Total Measurement | .. | Rs.14,70,435 |
- Contractor paid Labour Welfare Fund as per assignment.
Make all other statutory deductions.

தமிழ் வடிவம்

- I. சிறுகுறிப்பு வரைக :— 5 x 3 = 15
- (அ) பிணைய பதிவேடு
(ஆ) திறந்த வெளி ஒப்பந்த புள்ளி
(இ) அளவுப் புத்தகம்
(ஈ) கணக்கியல் மாற்றம்
(உ) அளவு மற்றும் வீதம்.
- II. கீழ்க்கண்டவற்றை வேறுபடுத்தி காண்பிக்கவும் :— 5 x 4 = 20
- (அ) ஒற்றை ஒப்பந்த புள்ளி மற்றும் திறந்த ஒப்பந்த புள்ளி
(ஆ) நிர்வாக ஒப்புதலும் மற்றும் தொழில் நுட்ப ஒப்புதலும்
(இ) அட்டவணை ஒப்பந்தம் மற்றும் சிறுவேலை ஒப்பந்தம்
(ஈ) வருவாய் கணக்கு மற்றும் முதலீட்டுக் கணக்கு
(உ) சில்லரைச் செலவினமும் பலவகை செலவினமும்.
- III. கீழ்க்கண்டவைகளுக்கு குறிப்புகள் வழங்கவும் :— 5 x 3 = 15
- (அ) ரூ.75 இலட்சம் மதிப்பிலான பணிக்கு ஒப்பந்தப் புள்ளி கோரி மாவட்ட அளவில் இரு தமிழ் நாளிதழ்களில் மட்டும் விளம்பரப்படுத்தப்பட்டது.
(ஆ) ரூ.8 இலட்சத்து 50 ஆயிரம் மதிப்புள்ள உபய பணி மதிப்பீட்டினை இணை ஆணையர் / செயல் அலுவலர் அங்கீகரித்துள்ளார்.
(இ) தங்க ரத திருப்பணி வேலையின் போது 2% சேதாரத்தை துணை ஆணையர் / நகை சரிபாப்பு அலுவலர் ஒப்புதலளித்துள்ளார்.
(ஈ) ரூ.7 இலட்சம் மதிப்பீட்டிற்கான பணிக்கு உதவி செயற்பொறியாளர் தொழில்நுட்ப அனுமதி அளித்தார்.
(உ) மேல் அளவீடுகள் செய்யும் முன்னரே செயல் அலுவலர் பணப்பட்டுவாடா செய்துவிட்டார்.

- IV. ஒப்பந்த புள்ளிகள் கோருவது மற்றும் ஒப்பந்த புள்ளிகளை ஏற்பது குறித்து கடைபிடிக்கும் நடைமுறைகளை குறிப்பிடுக. 15
- V. திருப்பணி குழு ஏற்படுத்துதல் மற்றும் திருப்பணி குழுவின் நடைமுறைகள் குறித்து விளக்கவும். 10
- VI. திருத்திய மதிப்பீட்டறிக்கைக்கான ஒப்பீட்டு அறிக்கை படிவத்தை உரிய விபரங்களுடன் வரையவும். 10
- VII. ரூ.15 இலட்சம் மதிப்பீட்டிலான திருமதிஸ்கவர் திருப்பணி வேலைக்கு கீழ்கண்ட குறிப்புகளை கொண்டு முதல் மற்றும் பகுதி பட்டுவாடா பட்டியல், இரண்டாவது மற்றும் இறுதி பட்டுவாடா பட்டியல் தயாரிக்கவும் :— 15
- | | | |
|--------------------------------|---|---------------|
| பணி நடைபெற்ற நிதியாண்டு | — | 2012-2013 |
| மதிப்பீடு | — | ரூ.15 இலட்சம் |
| ஒப்பந்த தொகை | — | (-) 2% |
| முதல் மற்றும் பகுதி அளவீடு | — | ரூ.8,95,435 |
| இரண்டாவது மற்றும் இறுதி அளவீடு | — | ரூ.5,75,000 |
| மொத்த அளவீடு | — | ரூ.14,70,435 |
- ஒப்பந்தப்படி ஒப்பந்ததாரர் தொழிலாளர் நல நிதி செலுத்திவிட்டார்.
விதிகளின்படி இதர பிடித்தங்கள் செய்யப்பட வேண்டும்.

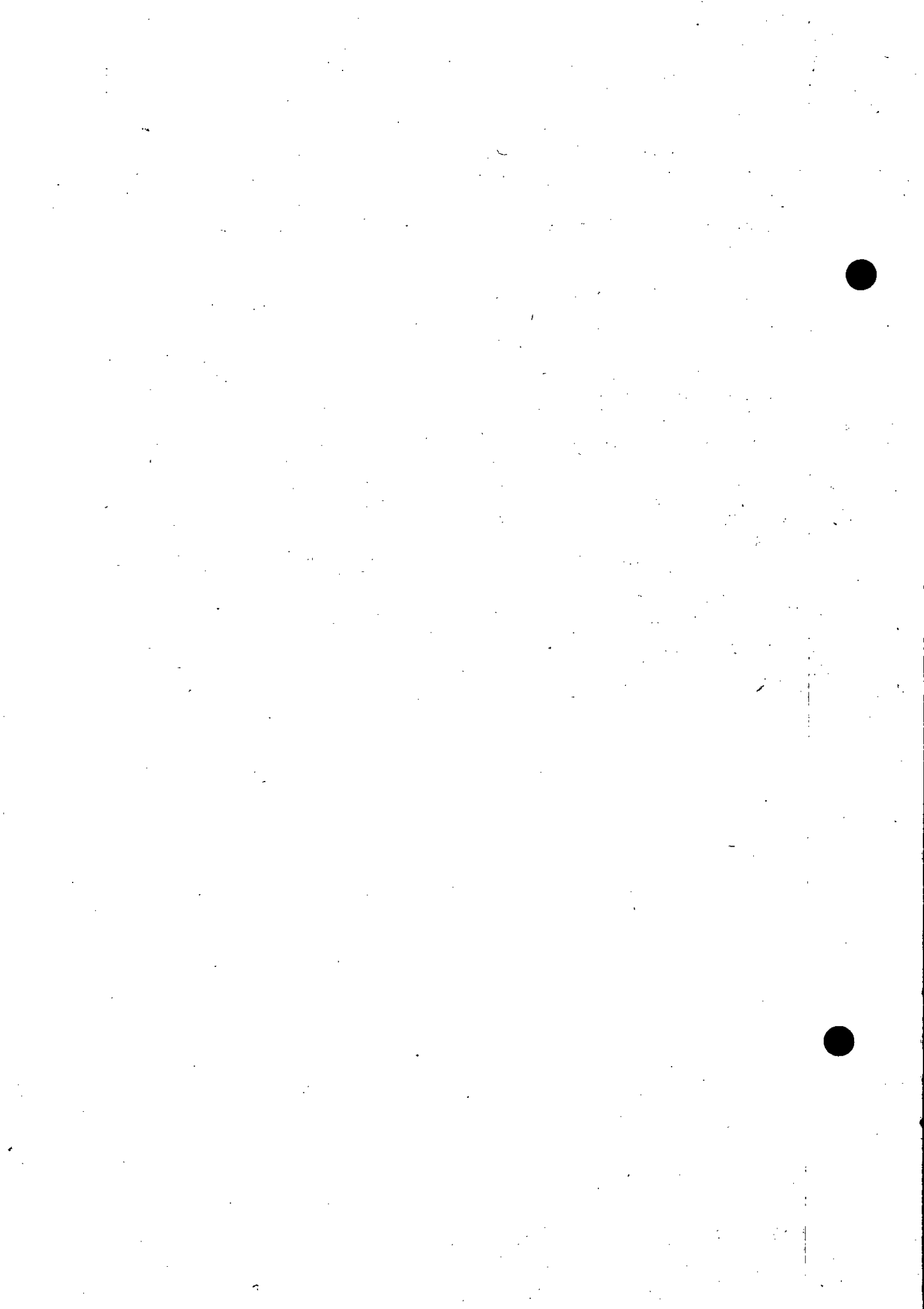

DEPARTMENTAL EXAMINATIONS

May 2016

LABOUR AND FACTORIES DEPARTMENT TEST — PART-A
ACTS RELATING TO FACTORIES ADMINISTRATION
AND THE RULES THEREUNDER

(With Books)

Time — Three hours

(Maximum Marks: 100)

- [N.B.— (1) Answer **any ten** questions only.
(2) Candidates are allowed the option to answer the paper either in English or in Tamil or even to answer the paper partly in English and partly in Tamil.
(3) Answers should be brief and to the point and need not be a verbatim reproduction of printed pages.
(4) Marks will be deducted for bad handwriting.
(5) Answers to whole questions in excess of the prescribed number of questions appearing at the end of the answer book will not be valued.
(6) All questions carry equal marks.]

I. Write short notes on the following :—

- (a) 'Manufacturing Process' — Factories Act 1948
- (b) 'Responsibilities for Payment of Wages'—Payment of Wages Act 1936
- (c) 'Grant of National and Festival Holidays'—National and Festival Holidays Act
- (d) 'Movable Property'—Indian Penal Code
- (e) 'Summons how served'—Criminal Procedure Code.

II. Explain—'Creches and Rest Rooms'—Under Factories Act.

III. Discuss the following Provisions under Factories Act :—

- (a) Lighting
- (b) Drinking Water.

IV. Enumerate the following Provisions of Factories Act :—

- (a) Floors, Stairs and Means of Access
- (b) Precautions in case of Fire.

V. Explain the following—

- (a) Summons Case and Warrant Case—as per Criminal Procedure Code
- (b) 'Withdrawal of Complaint'—as per Criminal Procedure Code.

VI. Define the following :—

- (a) Document — Indian Penal Code
- (b) Child — Factories Act
- (c) Charge Sheet — Criminal Procedure Code
- (d) Employee — Tamil Nadu Labour Welfare Fund Act
- (e) Day — National and Festival Holidays Act.

VII. Discuss the following under Minimum Wages Act—

- (a) Minimum Rates of Wages
- (b) Procedure of Fixing and Revising Minimum Wages.

VIII. Explain the following as per Provision of Payment of Wages Act—

- (a) Time of Payment of Wages
- (b) Payment of Undisbursed Wages in cases of death of Employed Person.

IX. Explain the following—

- (a) 'Public Servant' under Indian Penal Code
- (b) Service of Summon on Government Servant under Criminal Procedure Code.

X. Explain the following as per provision of Maternity Benefit Act—

- (a) Payment of Maternity Benefit in case of death of a women
- (b) Dismissal during 'absence or pregnancy'.

XI. Discuss — 'Labour Welfare Fund' under Labour Welfare Fund Act.

XII. Discuss—'Notice of Period of Work for adult' under Factories Act.

தமிழ் வடிவம்

I. குறிப்புரை எழுதுக :—

- (அ) 'இடர் தரும் தொழில்கள்' — தொழிற்சாலைகள் சட்டம் 1948
- (ஆ) சம்பளம் வழங்கும் பொறுப்பு — சம்பள பட்டுவாடா சட்டம் 1936
- (இ) தேசிய மற்றும் பண்டிகை விடுமுறை வழங்குதல் — தேசிய மற்றும் பண்டிகை விடுமுறைகள் சட்டம்
- (ஈ) அசையும் சொத்து — இந்திய தண்டனை சட்டம்
- (உ) பிடி ஆணை எவ்வாறு சார்பு செய்வது — குற்றவியல் நடைமுறை சட்டம்.

II. குழந்தைகள் காப்பகம் மற்றும் ஓய்வறைகள் — தொழிற்சாலைகள் சட்டத்தின் கீழ் விளக்குக.

III. தொழிற்சாலைகள் சட்டத்தின் கீழ் விளக்குக:—

- (அ) வெளிச்சம்
- (ஆ) குடி தண்ணீர்.

IV. தொழிற்சாலைகள் சட்டத்தின்படி கீழ்க்கண்டவற்றை விவரிக்கவும்:—

- (அ) தரை, படிக்கட்டுதல் மற்றும் வழி தடங்கள்
- (ஆ) தீ ஏற்படும் முன் எடுக்கும் தடுப்பு ஏற்பாடுகள்.

V. கீழ்க்கண்டவற்றை விளக்குக:—

- (அ) அழைப்பாணை வழக்கு மற்றும் பிடி ஆணை வழக்கு—குற்றவியல் நடைமுறை சட்டம்
(ஆ) புகாரினை திரும்ப பெறுதல்—குற்றவியல் நடைமுறை சட்டம்.

VI. கீழ்க்கண்டவற்றிற்கு சொல் பொருள் விளக்கம் தருக:—

- (அ) ஆவணம் - இந்திய தண்டனை சட்டம்
(ஆ) குழந்தை - தொழிற்சாலைகள் சட்டம்
(இ) குற்றபத்திரிக்கை - குற்றவியல் நடைமுறை சட்டம்
(ஈ) வேலையாளர் - தமிழ்நாடு நலநிதி சட்டம்
(உ) நாள் - தேசிய மற்றும் பண்டிகை விடுமுறைகள் சட்டம்.

VII. குறுமக் கூலி சட்டத்தின்படி கீழ்க்கண்டவற்றை விளக்குக:—

- (அ) குறைந்தபட்ச கூலி விகிதம்
(ஆ) குறைந்தபட்ச கூலி நிர்ணயம் மற்றும் மறு நிர்ணயம் குறித்து வழிமுறை.

VIII. சம்பளப்பட்டுவாடா சட்டத்தின்படி விளக்குக:—

- (அ) சம்பளம் வழங்கும் காலம்
(ஆ) மரணமடைந்த தொழிலாளியின் கொடுபடா சம்பளம் வழங்குதல்.

IX. கீழ்க்கண்டவற்றை விளக்குக:—

- (அ) பொது ஊழியர்
(ஆ) அரசு பணியாளருக்கு அழைப்பாணை சார்பு செய்தல்.

X. மகப்பேறு நலச்சட்டத்தின் கீழ் கீழ்க்கண்டவற்றை விளக்குக:—

- (அ) மரணமடையும் பெண் தொழிலாளர்களுக்காக வழங்கும் மகப்பேறு நல ஊதியம்
(ஆ) பணிக்கு வராதது அல்லது மகப்பேறு காரணத்தினால் பணிநீக்கம்.

XI. விளக்குக — 'தொழிலாளர் நல நிதி' - தொழிலாளர் நல நிதி சட்டம்.

XII. விளக்குக — 'வயது வந்த தொழிலாளர்களின் வேலை நேரம் குறித்த அறிவிப்பு' - தொழிற்சாலைகள் சட்டம்.

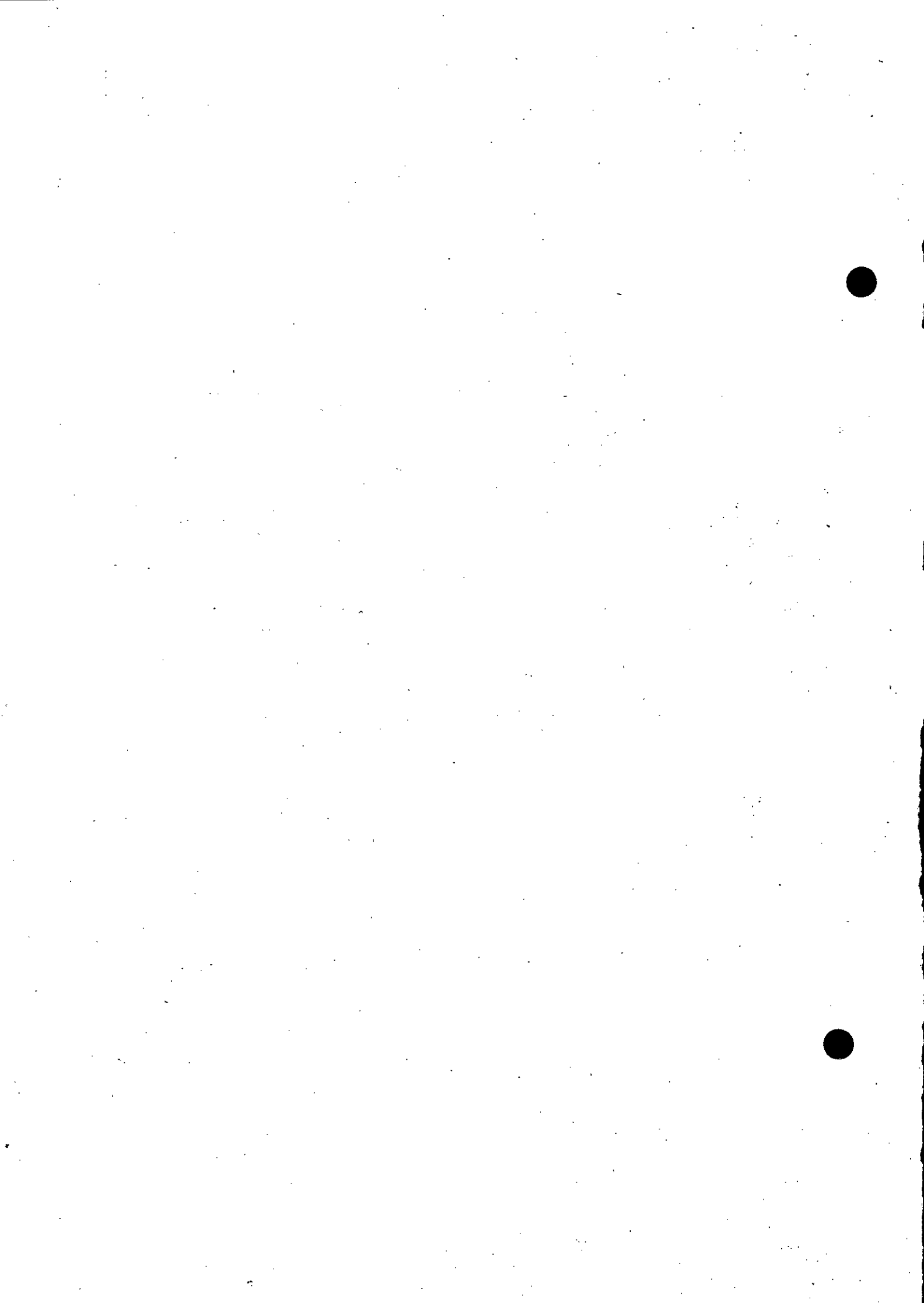

DEPARTMENTAL EXAMINATIONS

May 2016

LABOUR AND FACTORIES DEPARTMENT TEST — PART-B
(ACTS RELATING TO LABOUR ADMINISTRATION AND RULES THEREUNDER)

(With Books)

Time — Three hours

(Maximum Marks: 100)

- [N.B.— (1) Answer **any ten** questions only.
 (2) Candidates are allowed the option to answer the paper either in English or in Tamil or even to answer the paper partly in English and partly in Tamil.
 (3) Answers should be brief and to the point and need not be a verbatim reproduction of printed pages.
 (4) Marks will be deducted for bad handwriting.
 (5) Answers to whole questions in excess of the prescribed number of questions appearing at the end of the answer book will not be valued.
 (6) All questions carry equal marks].

Marks

1. Sanjay has joined as a Assistant in a factory on 05.07.1989 10
 where 123 employees were working. He got superannuated as a
 Manager on 31.01.2015 after a unblemished continuous
 service. His last drawn monthly salary was Rs.45000/-
 including Dearness Allowance.
 Calculate the period of service rendered by Sanjay and
 also calculate the amount of gratuity eligible for him as per the
 payment of Gratuity Act, 1972.
2. Write Short notes on the following under the Employees 5x2=10
 Compensation Act, 1923.
 a) Partial disablement.
 b) Total disablement.

- c) Time limit for disposal of cases relating to compensation.
- d) Amount of compensation where death results from the injury.
- e) Appeal provisions lie on which of the orders of a commissioner.
3. Discuss the Licencing of Industrial Premises under the Beedi & Cigar workers (Conditions of Employment) Act, 1966. 10
4. Define & discuss the following under the Motor transport workers Act, 1961. 10
- a. Hours of work.
 - b. Running time.
 - c. Subsidiary work.
 - d. Hours of work for adult workers.
 - e. Hours of work for adolescent workers.
5. Explain in detail the procedures laid down for the Registration of Trade unions under the Trade union Act, 1926. 10
6. a) What are the matters to be provided in standing order under the Industrial Employment (standing orders) Act, 1946. 5
- b) Explain the procedure for recovery of bonus due from an employer and the reference of disputes with respect to the bonus payable under the payment of Bonus Act, 1965. 5
7. a. Discuss payment of subsistence allowance under the 5

Industrial Employment (Standing orders) Act, 1946.

- b. Discuss about eligibility for bonus, disqualification for bonus, payment of minimum bonus and payment of maximum bonus under the payment of Bonus Act, 1965. 5
8. a. Describe the various Health and Sanitation provisions to the employees under the TamilNadu Catering Establishment Rules, 1959. 5
- b. Discuss the procedure of Licensing of manufacturer, repairer and dealer of weights and measures under the TamilNadu Legal Metrology (Enforcement) Rules, 2011. 5
9. Define the following under both the TamilNadu Catering Establishments Act, 1958 and the TamilNadu Shops and Establishments Act, 1947. 5x2=10
- a. Catering establishment and establishment.
- b. Employees and person employed.
- c. Residential Hotel.
- d. Restaurant.
- e. Wages.
10. Match the following: 10x1=10
- | | |
|---|--|
| <p>a. Appellate Authorities for hearing appeals under sub-section (2) of sec 19 of TamilNadu Catering</p> | <p>i) Section 29 A of the Industrial Disputes Act, 1947.</p> |
|---|--|

Establishments Rules.

- | | |
|--|--|
| <p>b. Matters within the Jurisdiction of Labour courts.</p> | <p>ii) Permanent.</p> |
| <p>c. Period of preservation of Register of catering establishment.</p> | <p>iii) On or before 31st January.</p> |
| <p>d. 60 days notice to be given of intention to close down any undertaking.</p> | <p>iv) Section 12 of the Industrial Disputes Act, 1947.</p> |
| <p>e. Registration Certificate of Catering establishment shall be renewed for every year</p> | <p>v) Section 25 T of the Industrial Disputes Act, 1947.</p> |
| <p>f. Prohibition of unfair Labour practice</p> | <p>vi) True.</p> |
| <p>g. No deduction shall be made from the wages of an employee on account of the National Holiday.</p> | <p>vii) Section 25 FFA of the Industrial Disputes Act, 1947.</p> |
| <p>h. Duties of conciliation officers.</p> | <p>viii) Calender.</p> |
| <p>i) Penalty for failure to comply with an order issued under Section 10-B of the Industrial</p> | <p>ix) The Second Schedule of the Industrial Disputes Act, 1947.</p> |

Disputes Act.

Marks

- j) Period during which Employer shall furnish an annual return in form XIII under TamilNadu Catering Establishments Rules.
- x) ACL (Conciliation or the Labour officers in their respective areas.

11. a. What are the Conditions of service for changes of which Notice is to be given under Section 9A of the Industrial Disputes Act, 1947. 5
- b. What are the deductions which may be made from wages under the TamilNadu shops and Establishments Act, 1947. 5

தமிழ் வடிவம்

1. சஞ்ஜெய் என்ற நபர் 123 பணியாளர் பணியாற்றக் கூடிய ஒரு 10 தொழிற்சாலையில் உதவியாளராக 05.07.1989ல் பணியில் சேர்ந்தார். அன்னார் அப்பழுக்கற்ற தொடர் பணியினை முடித்து, மேலாளராக வயது முதிர்வின் காரணமாக 31.01.2015 அன்று பணி ஓய்வு பெற்றார். பணி ஓய்வு பெறும் சமயம் அவர் அகவிலைப்படியினையும் சேர்த்து மாதம் ரூ.45,000/- சம்பளம் பெற்று வந்தார்.

1972 பணிக்கொடை பட்டுவாடா சட்டப்படியாக, சஞ்ஜெய் பணியாற்றிய பணிக்காலத்தினையும், அன்னாருக்குத் தகுதியான பணிக்கொடை தொகையினையும் கணக்கீடு செய்க.

2. 1923 பணியாளர்கள் இழப்பீட்டுச் சட்டத்தின் படி கீழ்க்காணும் இனங்கள் 5x2=10
குறித்து சிறு குறிப்பு வரைக.

- பகுதி ஊனம் (Partial disablement)
- மொத்த ஊனம் (Total disablement)
- இழப்பீடு சம்பந்தமான வழக்குகளை முடிவுக்கு கொண்டு வருவதற்கான கால அளவு.
- காயத்தினால் இறப்பு ஏற்படும் நிகழ்வுகளில் இழப்பீட்டுத் தொகை
- இழப்பீட்டு ஆணையரின் எந்தெந்த உத்தரவுகளின் மீது மேல்முறையீடு செய்யலாம்?

3. 1966 பீடி மற்றும் சுருட்டு தொழிலாளர்கள் (வேலை நிலைமைகள்) சட்டத்தின் 10
கீழ் தொழில் நிறுவனங்கள் உரிமம் பெறுவதற்கான நடைமுறைகள் குறித்து
விரிவாக விவாதிக்க.

4. 1961 மோட்டார் போக்குவரத்து சட்டத்தின் கீழ் கீழ்க்காண்பவற்றை 5x2=10
வரையறுத்து விவாதிக்கவும்.

- வேலை நேரம் (Hours of work)
- இயங்கும் நேரம் (Running time)
- துணை நிறுவன பணி (Subsidiary work)
- வயது வந்தோர்க்கான வேலை நேரம்
- வளரிளம் பருவத்தினருக்கான வேலை நேரம்

5. 1926, தொழிற்சங்கங்கள் சட்டத்தின் கீழ், தொழிற்சங்கங்கள் பதிவு செய்யும் 10
நடைமுறை குறித்து விவரிக்கவும்.

6. a. 1946 தொழில் நிறுவனங்கள் (நிலையாணைகள்) சட்டத்தின் கீழ் 5
நிலையாணைகளில் இடம் பெற வேண்டிய பொருட்கள் (Matters)
யாவை?
- b. 1965 போனஸ் பட்டுவாடா சட்டத்தின் கீழ் வர வேண்டிய போனஸ் 5
தொகையினை வேலையளிப்பவரிடமிருந்து வசூல் செய்ய வேண்டிய
நடைமுறைகள் குறித்தும், போனஸ் குறித்த தாவாவினை தீர்க்கும்
முறை குறித்தும் விளக்கவும்.
7. a. 1946 தொழில் நிறுவனங்கள் (நிலையாணைகள்) சட்டத்தின் கீழ் 5
பிழைப்பூதியம் பட்டுவாடா குறித்து விவாதிக்கவும்.
- b. 1965 போனஸ் பட்டுவாடா சட்டத்தின் கீழ் போனஸ் பெறுவதற்கான 5
தகுதி, தகுதியிழப்பு, குறைந்தபட்ச போனஸ் மற்றும் அதிகபட்ச
போனஸ் குறித்து விவாதிக்கவும்.
8. a. தமிழ்நாடு உணவு நிறுவனங்கள் விதிகள், 1959 ன்படி 5
தொழிலாளர்களுக்கான 'சுகாதாரம் மற்றும் நலன்' குறித்தான
ஷரத்துகள் குறித்து விவாதிக்கவும்.
- b. தமிழ்நாடு எடையளவுகள் (அமலாக்கம்) விதிகள் 2011ன் கீழ் 5
எடைகள் மற்றும் அளவைகள் உற்பத்தியாளர், விற்பனையாளர்
மற்றும் பழுதுபார்ப்பவர் உரிமம் பெறக் கூடிய நடைமுறையினை
விவாதிக்கவும்.
9. தமிழ்நாடு உணவு நிறுவனங்கள் சட்டம் 1958 மற்றும் தமிழ்நாடு கடைகள் 5x2=10
மற்றும் நிறுவனங்கள் சட்டம் 1947 ஆகியவற்றின் படி கீழ்க்காண்பவற்றை
வரையறு.
- a. உணவு நிறுவனம் மற்றும் நிறுவனம்
- b. தொழிலாளி (Employee and person employed)

c. வசிப்பிடத்துடன் கூடிய தங்கும் விடுதி (Residential Hotel)

d. சாப்பாட்டு விடுதி (Restaurant)

e. சம்பளம் (Wages)

பொருத்துக :

10x1=10

- | | |
|--|--|
| <p>(a) தமிழ்நாடு உணவு நிறுவனங்கள் விதிகள் 19 (2) ன் கீழ் மேல்முறையீட்டு அதிகாரி.</p> | <p>i) 1947 தொழிற்சாராறு சட்டம் பிரிவு 29 A.</p> |
| <p>(b) தொழிலாளர் நீதிமன்ற ஆட்சி வரம்பிற்குட்பட்ட ஷரத்துகள்</p> | <p>ii) நிரந்தரமானது</p> |
| <p>c. உணவு நிறுவனங்களின் பதிவேடு பராமரிக்கப்பட வேண்டிய காலம்.</p> | <p>iii) ஜனவரி 31 அல்லது அதற்கு முன்பாக.</p> |
| <p>d. ஒரு நிறுவனத்தை மூடுவதற்கான 60 நாட்கள் அறிவிப்பு வழங்க வேண்டியது.</p> | <p>iv) 1947 தொழிற் சாராறு சட்டம் பிரிவு 12.</p> |
| <p>e. உணவு நிறுவனங்களின் பதிவுச் சான்று ஒவ்வொரு ஆண்டுக்கும் புதுப்பிக்கப்பட வேண்டும்.</p> | <p>v) 1947 தொழிற்சாராறு சட்டம் பிரிவு 25 T.</p> |
| <p>f. தொழிலாளர் விரோதப் போக்கு தடை (Prohibition of unfair Labour Practice)</p> | <p>vi) சரி</p> |
| <p>g. தேசிய விடுமுறை நிமித்தம் தொழிலாளியின் சம்பளத்தில் இருந்து எவ்வித பிடித்தமும் செய்ய இயலாது.</p> | <p>vii) 1947 தொழிற்சாராறு சட்டம் பிரிவு 25 FFA</p> |

h. சமரச அலுவலரின் கடமைகள்.	viii) காலண்டர் (Calender)
i) 1947 தொழிற்தகராறு சட்டப் பிரிவு 10-B படியான உத்தரவினை நடைமுறைப்படுத்தாதற்கான தண்டனை.	ix) 1947 தொழிற்தகராறு சட்டம் 2வது அட்டவணை.
j) தமிழ்நாடு உணவு நிறுவனங்கள் விதிகளின் கீழ் வேலையளிப்பவரால் படிவம் XIII தாக்கல் செய்யப்பட வேண்டிய காலம்.	x) அந்தந்த பகுதியில் உள்ள தொழிலாளர் உதவி ஆணையர் (சமரசம்) அல்லது தொழிலாளர் அலுவலர்கள்.

11. a. 1947 தொழிற்தகராறு சட்டப் பிரிவு 9A ன்படி எந்தெந்த பணி நிலைமைகளை மாற்றுவதற்கு அறிவிப்பு வழங்கப்பட வேண்டும்? 5
- b. 1947 தமிழ்நாடு கடைகள் நிறுவனங்கள் சட்டத்தின் கீழ் எந்தெந்த இனங்களுக்கு சம்பளத்தில் இருந்து பிடித்தம் செய்யலாம்? 5

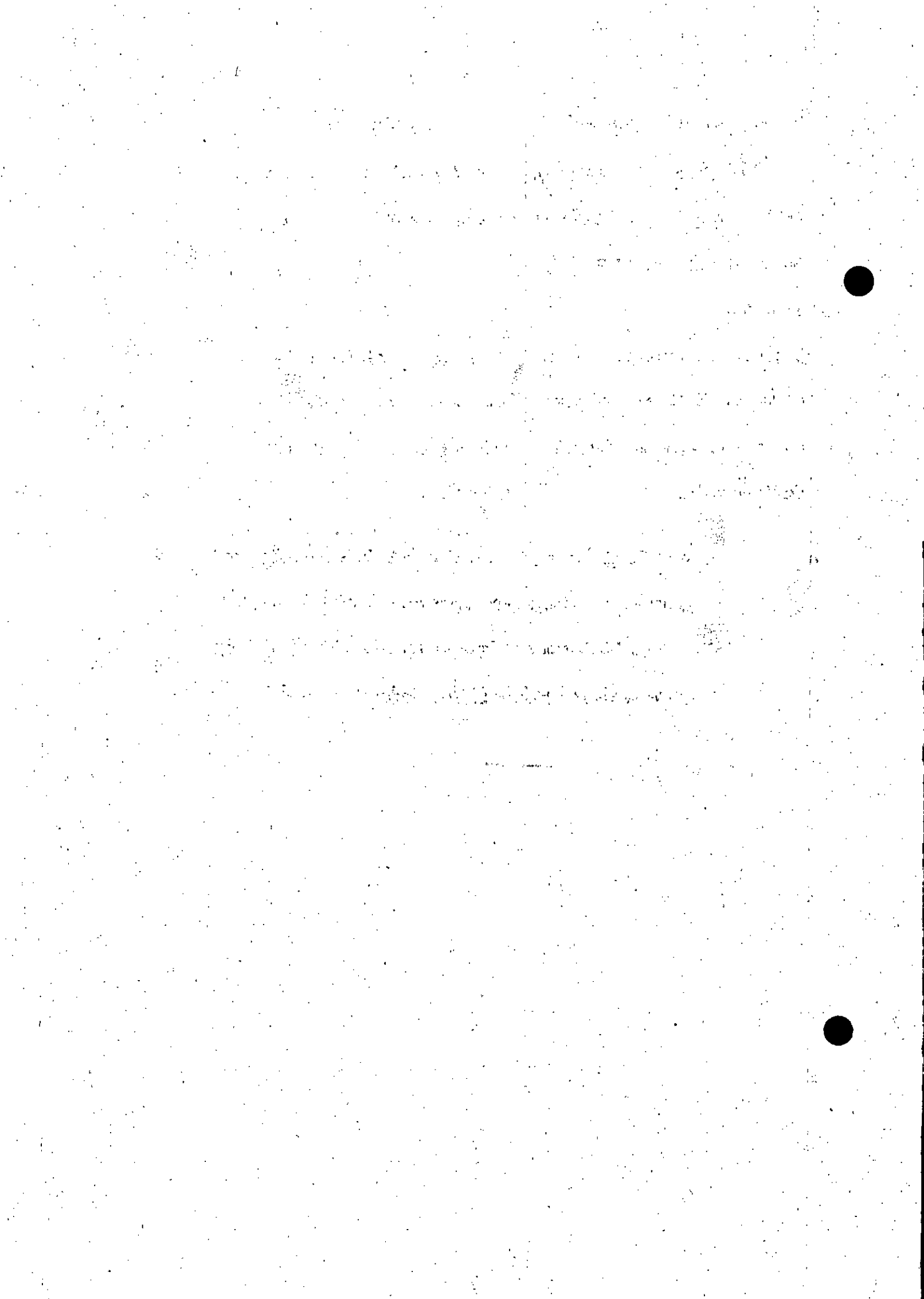

DEPARTMENTAL EXAMINATIONS

May 2016

ANIMAL HUSBANDRY DEPARTMENT TEST—
MANUAL OF ANIMAL HUSBANDRY DEPARTMENT

(With Books)

Time — Three Hours
(Maximum Marks : 100)

- [N.B.—(1) Answer **all** questions.
(2) Candidates are allowed the option to answer the paper either in English or in Tamil or even to answer the paper partly in English and partly in Tamil.
(3) Answers should be brief and to the point and need not be a verbatim reproduction of printed pages.
(4) Marks will be deducted for bad handwriting.]

Marks

I. Write in details **any five** of the following :—

5 x 8 = 40

- (a) Describe in detail the preparation of Budget Estimate and revised estimate and preparation of material alteration in the Budget.
- (b) Explain in details about the method of writing letters.
- (c) Describe in details about various leaves for Government servants and procedure to avail the leaves.
- (d) Write in detail about the submission of specimens for confirmation and diagnosis.
- (e) Narrate the Co-ordination with other Departments.
- (f) Write in detail about verification of stock and maintenance of Stock Register.
- (g) Explain in details about the maintenance of Contingent Register and Vouchers.

II. Write short notes on **any five** of the following :—

5 x 4 = 20

- (a) Ranikhet Disease Vaccine
- (b) Cattle Mortality Register
- (c) Duties of veterinary Assistant Surgeon incharge of sheep demonstration Units in Livestock Farms.
- (d) Visitor's Book.
- (e) Formula for finding the weight of Animals.
- (f) Stock Account of Stores.
- (g) Cash Book.

III. Narrate briefly **any five** of the following :—

- (a) Duties of Veterinary Assistant Surgeon in Cattle Fair.
- (b) Power of veterinary Assistant surgeon to seize and destroy Unwholesome Meat.
- (c) Office Order Book
- (d) Permanent Advance and recoument of Permanent Advance.
- (e) Landed Property Statement.
- (f) Rules for calling of Cattle in Government Livestock Farms.
- (g) Duties of Veterinary Assistant Surgeon in Propaganda.

IV. Explain **any five** of the following :—

5 x 4 = 20

- (a) Files to be maintained by Executive Staff.
- (b) Local Delivery of Letters.
- (c) Damage in Transit.
- (d) Tour Advance
- (e) Policy regarding opening of new Veterinary Institution.
- (f) Professional Note Book
- (g) Categories of Animals prohibited from being Slaughtered.

தமிழ் வடிவம்

I. கீழ்க்கண்டவைகளில் **ஏதேனும் ஐந்து** வினாக்களுக்கு மட்டும் விரிவாக விடையளிக்கவும் :— 5 x 8 = 40

- (அ) பட்ஜெட் மதிப்பீடு (Budget Estimate) மற்றும் திருந்திய மதிப்பீடு (Revised Estimate) தயார் செய்தலையும் விரிவாக எழுதவும்.
- (ஆ) அலுவலகங்களுக்கு கடிதம் எழுதும் வழிமுறைகளை விரிவாக எழுதவும்.
- (இ) அரசு அலுவலர்களின் தகுதியான விடுப்புகளையும், அந்த விடுப்புகளை எடுக்கும் முறைகளையும் விரிவாக எழுதவும்.
- (ஈ) மாதிரிப் பொருட்களை பரிசோதனைக்கு அனுப்பும் முறைகள் குறித்து விளக்கவும்.
- (உ) பிற துறைகளுடன் ஒருங்கிணைந்து செயலாற்றுவது குறித்து விரிவாக எழுதவும்.
- (ஊ) கால்நடை நிலையங்களில் உள்ள இருப்புகளை சரிபார்ப்பது தொடர்பாகவும், இருப்புப் பதிவேடுகள் பராமரிப்பது குறித்தும் விரிவாக எழுதவும்.
- (எ) சில்லறைச் செலவின பதிவேடுகள் பராமரிப்பது மற்றும் செலவுச்சீட்டு குறித்தும் விளக்கவும்.

II. கீழ்க்கண்டவைகளில் ஏதேனும் ஐந்து வினாக்களுக்கு மட்டும் சுருக்கமாக 5 x 4 = 20 விடையளிக்கவும் :—

- (அ) கோழிக் கழிச்சல் நோய் தடுப்பூசி.
- (ஆ) கால்நடை இறப்புப் பதிவேடு.
- (இ) கால்நடைப் பண்ணையில் ஆடு வளர்ப்பு பிரிவில் உள்ள கால்நடை உதவி மருத்துவரின் பணி விபரம்.
- (ஈ) பார்வையாளர்கள் பதிவேடு.
- (உ) கால்நடைகளின் எடையை கணக்கிடும் சூத்திரம் (Formula).
- (ஊ) பண்டக இருப்புக் கணக்குகள்
- (எ) ரொக்கப் பதிவேடு.

III. கீழ்க்கண்டவைகளில் ஏதேனும் ஐந்து வினாக்களுக்கு மட்டும் சுருக்கமாக 5 x 4 = 20 விடையளிக்கவும் :—

- (அ) கால்நடைக் கண்காட்சியில் கால்நடை உதவி மருத்துவரின் பணிகள்.
- (ஆ) உணவுக்கு பயன்படாத இறைச்சிகளை கைப்பற்றி அழிக்க கூடிய கால்நடை உதவி மருத்துவரின் பணி மற்றும் அதிகாரம்.
- (இ) அலுவலக ஆணைப் பதிவேடு
- (ஈ) நிலையான முன்பணம் மற்றும் நிலையான முன்பணத்தை திரும்ப பெறுதல்.
- (உ) நில சொத்து விவர அறிக்கை.
- (ஊ) அரசு பண்ணைகளில் கால்நடைகளை கழிவு செய்ய உள்ள விதிமுறைகள்.
- (எ) கள விளம்பரப் பணியில் கால்நடை உதவி மருத்துவரின் பங்கு.

IV. கீழ்க்கண்டவைகளில் ஏதேனும் ஐந்து வினாக்களுக்கு மட்டும் சுருக்கமாக 5 x 4 = 20 விடையளிக்கவும் :—

- (அ) செயல் அலுவலர்களால் பராமரிக்கப்படும் கோப்புகள் குறித்து எழுதவும்.
- (ஆ) உள்ளூர் தபால் அனுப்புகை குறித்து.
- (இ) பயணத்தில் பெறப்படும் பாசல் சேதமடைதல் குறித்து.
- (ஈ) பயண முன்பணம்.
- (உ) புதிய கால்நடை மருத்துவ நிலையங்கள் துவக்குவது தொடர்பான கொள்கைகள்.
- (ஊ) தொழில் நுட்ப பதிவேடு.
- (எ) இறைச்சிக்கு வெட்ட தடை செய்யப்பட்ட கால்நடைகள் விபரம்.

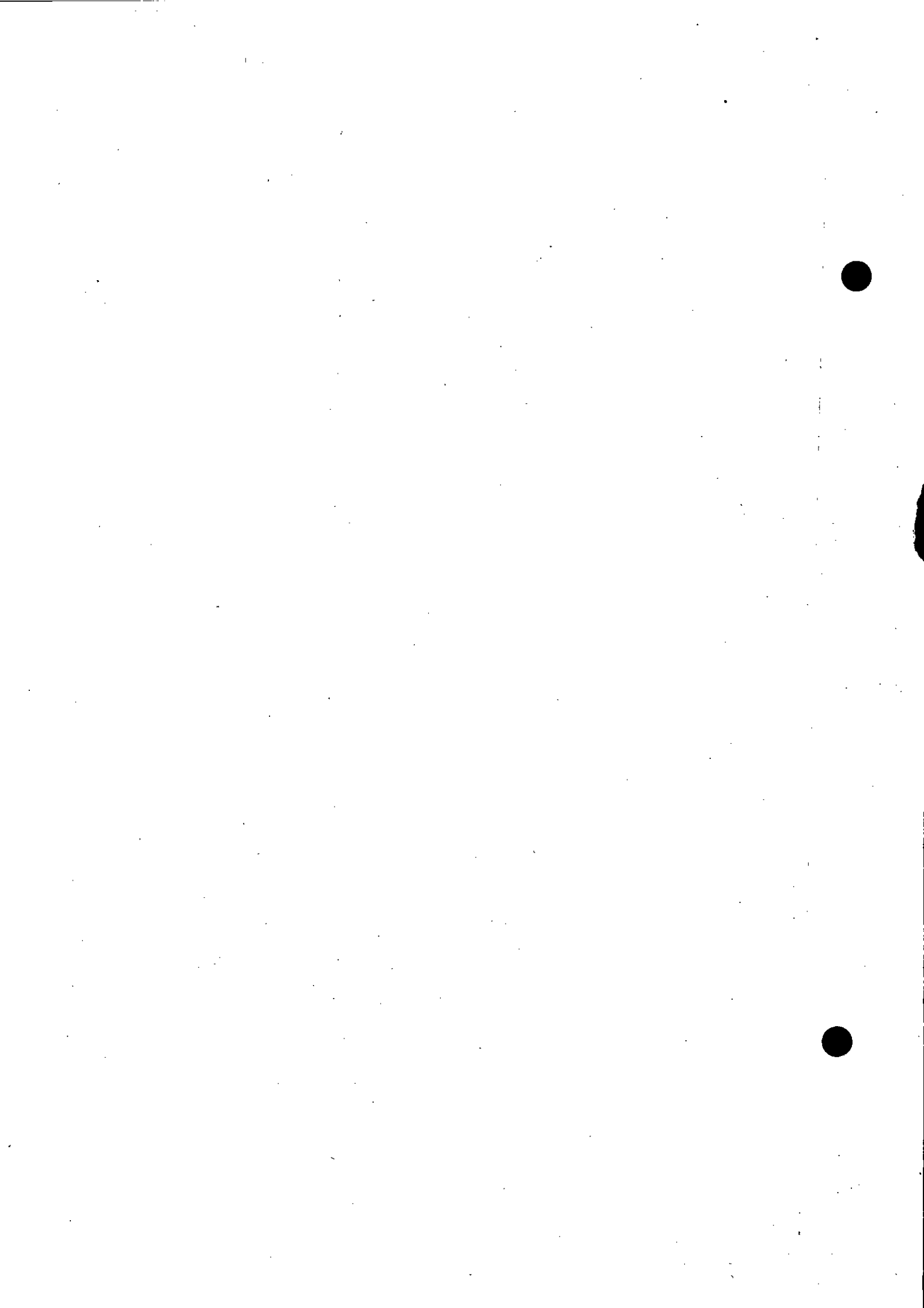

DEPARTMENTAL EXAMINATIONS

MAY 2016

DEPARTMENTAL TEST FOR JUNIOR ASSISTANTS IN THE OFFICE OF THE
ADMINISTRATOR-GENERAL AND OFFICIAL TRUSTEE

FIRST PAPER

(With Books)

Time — Three hours.

(Maximum Marks : 100)

- [N.B.— (1) Answer **any ten** questions only.
(2) Candidates are allowed the option to answer the paper either in English or in Tamil or even to answer the paper partly in English and partly in Tamil.
(3) Answers should be brief and to the point and need not be a verbatim reproduction of printed pages.
(4) Answers to whole questions in excess of the prescribed number of questions appearing at the end of the answer book will not be valued.
(5) Marks will be deducted for bad handwriting.
(6) All questions carry equal marks.]

THE ADMINISTRATOR – GENERAL ACT

- I. State the power of the Administrator-General in distribution of assets under the Act.
- II. What does the procedure adopt the office of the Administrator-General in the Grant of Probate?
- III. Under which circumstances the Administrator-General may grant certificate to the Creditors?
- IV. What liability held on the Government under the Act?

THE OFFICIAL TRUSTEES ACT

- V. State the powers and duties of the Office the Official Trustee.
- VI. What are the qualification for the Appointment of Official Trustee?
- VII. When the Official Trustee not to be required to give Bond or Security?
- VIII. State the procedure adopted by the Auditor in the case of Official Trust.

GOVERNMENT SECURITIES MANUAL

- IX. Salient features of the Indian Securities Act, 1886.
- X. What is the procedure at treasuries for the payment of interest on Securities?
- XI. Explain the stock certificate and under the manual State the issuance of Securities.
- XII. State the procedure of Renewal of Securities under Government Securities Manual.

தமிழ் வடிவம்

பேராட்சியர் சட்டம்

- I. பேராட்சியர் சட்டத்தின்கீழ் சொத்து பகிர்மானம் அதிகாரம் பற்றி கூறுக.
- II. பேராட்சியர் அலுவலகம் உயில் நிறைவேற்றம் ஆணை வழங்களில் கடைப்பிடிக்கப்பட வேண்டிய நடைமுறைகள் என்ன?
- III. எந்த சூழ்நிலையில் பேராட்சியர் கடனீட்டாளருக்கு சான்றிதழை வழங்கலாம்?
- IV. பேராட்சியர் சட்டத்தின்கீழ் அரசின் பொறுப்புணர்ச்சி பற்றி கூறுக.

அலுவல் அறங்காவலர் சட்டம்

- V. அலுவல் அறங்காவலரின் அதிகாரம் மற்றும் கடமை பற்றி கூறுக.
- VI. அலுவல் அறங்காவலரின் நியமன தகுதிகள் யாவை?
- VII. அலுவல் அறங்காவலர் எப்போது வைப்பீடு அல்லது பிணை கொடுக்க தேவையில்லை?
- VIII. அலுவல் அறங்காவலர் சட்டத்தின்கீழ் தணிக்கையாளர் கடைப்பிடிக்க வேண்டிய வகுமுறைகள் பற்றி கூறுக.

அரசு வைப்பீடுகள் பற்றிய கையேடு

- IX. இந்திய வைப்பீடுகள் சட்டம், 1886--ன் வகுமுறைகள் பற்றி கூறுக.
- X. வைப்பீடுகளுக்கான வட்டி முறையில் கருவூல நடைமுறை என்ன?
- XI. பங்கு சான்றிதழ் பற்றி விளக்குக. அரசு வைப்பீடுகள் கையேடின் கீழ் வைப்பீடு வழங்கல் பற்றி கூறுக.
- XII. அரசு வைப்பீடுகள் கையேடின் கீழ் வைப்பீடு புதுப்பித்தல் நடைமுறை பற்றி கூறுக.

189

DEPARTMENTAL EXAMINATIONS

May 2016

DEPARTMENTAL TEST FOR JUNIOR ASSISTANTS IN THE OFFICE OF THE
ADMINISTRATOR-GENERAL AND OFFICIAL TRUSTEE — SECOND PAPER

(Without books)

Time — Two hours

(Maximum Marks : 100)

- [N.B.— (1) Answer **any ten** questions only.
(2) Candidates are allowed the option to answer the paper either in English or in Tamil or even to answer the paper partly in English and partly in Tamil.
(3) Marks will be deducted for bad handwriting.
(4) Answers to whole questions in excess of the prescribed number of questions appearing at the end of the answer book will not be valued.
(5) All questions carry equal marks.]

- I. What are the powers, duties and liabilities of the Administrator General in granting of Letters of Administration and Probate?
- II. Discuss the powers of Administrator General regarding grant of certificate to Creditors.
- III. In what cases the High Court can give directions regarding Administration of Estate?
- IV. Write short notes on:—
 - (a) Revocation of Grants
 - (b) Audit of Administrator General's Account.
- V. What is the procedure for appointment of Official Trustee as Trustee by Will?
- VI. Discuss the power of private trustees to appoint Official Trustee to be the Trustee of Property.
- VII. Write about the appointment of Auditors to examine Official Trustee's accounts.
- VIII. Explain the mode of proceeding by claimant to recover the money transferred to Government.
- IX. Discuss the procedure for renewal of Government Securities.
- X. Explain the circumstances when a duplicate Government Security may be issued.
- XI. How a dispute as to the title to a Government Promissory Note could be resolved at the time of Renewal?

XII. Write short notes on :—

- (a) Government Securities held by minors and lunatics
(b) Government Securities.

தமிழ் வடிவம்

- I. நிர்வாகப் பத்திரம் மற்றும் சான்றளிக்கப்பட்ட உயில் வழங்குவதற்கான அரசு பேராட்சியரின் உரிமைகள், கடமைகள் மற்றும் பொறுப்புகள் யாவை?
- II. கடனாளர்களுக்கு சான்றிதழ் வழங்குவதற்காக அரசு பேராட்சியருக்கு கொடுக்கப்பட்டுள்ள அதிகாரங்கள் என்ன?
- III. ஒரு சொத்தை நிர்வாகம் செய்ய உயர்நீதிமன்றம் எந்த சூழ்நிலையில் உத்தரவுகள் பிறப்பிக்கலாம்?
- IV. சிறுகுறிப்பு வரைக—
(அ) மானியத்தை மறுதலித்தல்
(ஆ) அரசு பேராட்சியரின் கணக்கை தணிக்கை செய்தல்.
- V. அரசு பொறுப்பாட்சியரை உயில் மூலம் முழு பொறுப்புரிமையராக நியமனம் செய்யும் வழிமுறைகளை குறிப்பிடுக.
- VI. அரசு பொறுப்பாட்சியரை ஒரு சொத்தின் முழு பொறுப்புரிமையராக தனி பொறுப்புரிமையர்கள் நியமனம் செய்வதற்கான அதிகாரங்களைப் பற்றி விளக்குக.
- VII. அரசு பொறுப்பாட்சியரின் கணக்குகளை ஆய்வு செய்வதற்கு தணிக்கையாளரை நியமனம் செய்தல் குறித்து எழுதுக.
- VIII. அரசுக்கு உரிமை மாற்றம் செய்யப்பட்ட பணத்தை திரும்பப் பெற உரிமை கோருபவர் மேற்கொள்ள வேண்டிய நடவடிக்கைகளை விளக்குக.
- IX. அரசு கடனீட்டுப் பத்திரங்களை புதுப்பித்தல் செய்யும் நடைமுறையைப் பற்றி விளக்குக.
- X. எந்த சூழ்நிலையில் நிகர் ஒத்த அரசு கடனீட்டுப் பத்திரம் வழங்கப்படலாம்?
- XI. ஒரு அரசு கடனீட்டுச் சீட்டை புதுப்பிக்கும் போது ஏற்படும் உரிமை மூல சச்சரவை எவ்வாறு தீர்வு காணலாம்?
- XII. சிறுகுறிப்பு வரைக—
(அ) இளவர் மற்றும் பித்தர்களிடம் உள்ள அரசு கடனீட்டுப் பத்திரம்
(ஆ) அரசு கடனீட்டுப் பத்திரம்.

DEPARTMENTAL EXAMINATIONS

May 2016

THE REGISTRATION DEPARTMENT TEST — GROUP-I — PAPER-I
THE REGISTRATION ACT, THE REGISTRATION RULES AND THE TABLE OF FEES

(With Books)

Time — Three hours
(Maximum Marks : 100)

- [N.B.— (1) Answer *all* questions.
(2) Candidates are allowed the option to answer the paper either in English or in Tamil or even to answer the paper partly in English and partly in Tamil.
(3) Answers should be brief and to the point and need not be a verbatim reproduction of printed pages.
(4) Marks will be deducted for bad handwriting.
(5) Quote authority wherever necessary.]

Marks

I. Define the following:-

5 x 2 = 10

- Immovable property
- Addition
- Endorsement
- Lease
- Minor

II. Write short notes of the following:-

5 x 3 = 15

- Persons to present documents for registration
- Time from which registered document operates
- Documents filed under Section 89
- Seal of Registering officers
- Documents in language not understood by registering officer

III. Distinguish any three of the following:-

3 x 5 = 15

- Appeal and Application
- Book-2 and Book-5
- Rule 58 and Rule 69
- Will & Codicil

Mention compulsory or optional documents with relevant quotes:-

5 x 2 = 10

- Wills
- Composition deed
- Leases of immovable property for not exceeding one year term
- Receipt
- Certificate of sale.

Marks

V. Answer the following:-

2 x 10 = 20

- (a) What are the books and files shall be preserved permanently?
(b) What are the procedure followed for the Re-registration of certain documents

VI. Comment any five of the following:-

5 x 3 = 15

- (a) An appeal or an application under section 73 shall be accepted by the District Registrar upon if sent by post.
(b) The Registering officer, asked to the party to pay the fine for original and duplicate document under rule 34.
(c) A Sub-Registrar accepted a document presented by an agent authorized by a power of Attorney executed before and attested by a Registering Officer in Jammu and Kashmir.
(d) A Sub-Registrar, Virudhunagar shall proceed a private resident in Thenkasi Sub-District as a executed person is Jail in Thenkasi.
(e) A will was presented for registration by the claimant before the death of the Testator.
(f) A Sub-Registrar refused to return the document to the presentant for the reason that the fees receipt was misplaced by the latter.

VII. Calculate the fees leviable for any five of the following:-

5 x 3 = 15

- (a) In a Benami release document a sum of Rs.3,00,000 was received as consideration and the value of the property was noted of Rs.5,57,500.
(b) Appointments in execution of Power by two person in two different properties to a non family members.
(c) An agreement to sell, intended sale amount is Rs.1,50,000/-. The advance received is Rs.50,000/- where possession is handed over.
(d) A Sale deed by Rs.30,57,500 Stamp Duty is exempted value as per guideline is Rs.40,00,400/-
(e) Calculate the fee for an application for a general search regarding a property involving two survey numbers for 20 years, all the Index-II for those years being computerized and the search made through computer.
(f) A Will valued at Rs.20 lakhs presented in a Registrar's Office on a holiday on the ground of special urgency, for registration.

தமிழ் வடிவம்

I. கீழ்க்கண்டவைகளை வரையறுக்கவும்:-

5 x 2 = 10

- (அ) அசையா சொத்து
(ஆ) மேல் விவரங்கள்
(இ) மேல் எழுத்து
(ஈ) குத்தகை
(உ) சிறுவர்

II. கீழ்க்கண்டவைகளுக்கு சிறுசுறிப்பு வரைக:-

5 x 3 = 15

- (அ) பதிவுக்கு ஆவணங்கள் தாக்கல் செய்யும் நபர்கள்
(ஆ) பதிவு செய்யப்படும் ஆவணம் செயற்படும் காலம்
(இ) பிரிவு 89-ன்படி கோர்வை செய்யப்படும் ஆவணங்கள் மீதான நடைமுறைகள்
(ஈ) பதிவு அலுவலரின் முத்திரை
(உ) பதிவு அலுவலரால் புரிந்து கொள்ள முடியாத மொழியில் உள்ள ஆவணங்கள்

III. பின்வருபவைகளில் ஏதேனும் மூன்றிற்கிடையே வேறுபடுத்தி காட்டுக:-

3 x 5 = 15

- (அ) மேல்முறையீடு மற்றும் மனு
 (ஆ) புத்தகம் -2 மற்றும் புத்தகம் 5
 (இ) விதி-58 மற்றும் 69
 (ஈ) உயில் மற்றும் கொடிசில் (Codicil)

IV. கீழ்க்கண்ட ஆவணங்கள் பதிவு கட்டாயமான அல்லது விருப்பமான:-

5 x 2 = 10

- (அ) உயில்
 (ஆ) ஏதேனும் கடன் தீர்வு உடன்பாட்டு ஒப்ப ஆவணம்
 (இ) அசையா சொத்து சார்ந்த குத்தகை ஆவணம் ஓராண்டுக்கு உட்பட்டது.
 (ஈ) ரசீது
 (உ) விற்பனை சான்று ஆணை

V. கீழ்க்கண்ட வினாக்களுக்கு விடையளி:-

2 x 10 = 20

- (அ) எந்தெந்த பதிவேடுகள் மற்றும் கோப்புகள் நிறந்தரமாக பாதுகாக்கப்படவேண்டும் என எழுதுக.
 (ஆ) சில ஆவணங்களை மறு பதிவு செய்வதற்கான நடைமுறைகளை எழுதுக.

VI. எவையேனும் ஐந்திற்கு கருத்துரு எழுதுக:-

5 x 3 = 15

- (அ) இந்திய பதிவு சட்டம் 73ன்கீழ் அஞ்சல் மூலம் பெறப்பட்ட மேல்முறையீடு அல்லது மனுவை மாவட்ட பதிவாளர் ஏற்றுக்கொண்டார்.
 (ஆ) ஒரு பதிவு அலுவலர் இந்திய பதிவு சட்டம் விதி 34-ன்கீழ் காலதாமதத்திற்கான தண்டனை கட்டணமாக அசல் ஆவணத்திற்கும், அதற்குரிய பிரதிக்கும் செலுத்த கோரினார்.
 (இ) ஐம்மு மற்றும் காஷ்மீர் மாநிலத்தில் பதிவு அலுவலர் அத்தாட்சி செய்யப்பட்ட ஆவணத்தின் முகவரால் தாக்கல் செய்யப்பட்ட ஆவணத்தை பதிவுக்கு ஏற்றுக்கொண்டார்.
 (ஈ) விருதுநகர் சார்-பதிவாளர், தென்காசி சார் பதிவு எல்லைக்குட்பட்ட சிறைச்சாலையில் இருக்கும் ஒரு நபருக்கு தனி மனை செல்லுகை மூலம் பதிவு மேற்கொண்டார்.
 (உ) ஒரு இறுதிமுறி ஆவணம் அதனை எழுதி பெறுபவரால் எழுதிக்கொடுத்தவர் உயிருடன் உள்ளபோது தாக்கல் செய்யப்படுகிறது.
 (ஊ) கட்டணம் செலுத்தியதற்கான ரசீது காணாமல் போய்விட்டது என்று தெரிவித்து ஆவணத்தை திரும்ப பெற வந்தவருக்கு ஆவணத்தை சார் பதிவாளர் வழங்க மறுத்தார்.

VII. கீழ்க்கண்ட ஏதேனும் ஐந்து கேள்விகளுக்கு வகுலிக்கப்படும் கட்டணங்களை கணக்கிடுக:-

5 x 3 = 15

- (அ) பிணாமி விடுதலை ஆவணத்திற்கு கைமாறும் தொகை ரூ.3,00,000/- பெற்றுக்கொள்ளப் படுகின்றது. சொத்து மதிப்பு ரூ.5,57,500/-
 (ஆ) அதிகாரத்தை நிறைவேற்றும் நியமன பத்திரம் இரண்டு சொத்துக்களை பொருத்து இரண்டு நபர்களால் குடும்ப உறுப்பினர் அல்லாத நபருக்கு எழுதிக்கொடுக்கப்படுகிறது.
 (இ) சொத்து கவாதீனத்துடன் அளிக்கும் ஒரு விகிதமான உடன்படிக்கை ஆவணம் கியைரத்தொகை ரூ.1,50,000/- முன்பணம் ரூ.50,000/-
 (ஈ) ஒரு முத்திரை தீர்வை விலக்களிக்கப்பட்ட கிரைய ஆவணக் கைமாற்றுத்தொகை ரூ.30,57,500/- சந்தை மதிப்பு ரூ.40,00,400/-
 (உ) ஒரு குறிப்பிட்ட சொத்து குறித்து 20 வருடங்கள் பொதுத் தேடுதல் செய்யவேண்டி மனு பெறப்பட்டது. சொத்தில் இரண்டு சர்வே எண்கள் உள்ளன. மேற்படி ஆண்டுகள் அனைத்திற்கும் அட்டவணை-2 கணினியில் புகுத்தப்பட்டுவிட்டன. கணினி மூலம் தேடுதல் செய்யப்படும் அந்த மனுவிற்கு வகுலிக்கப்பட வேண்டிய கட்டணம்.
 (ஈ) விசேட அவசரம் (Special Urgency) எனக் காரணங்காட்டி விடுமுறை நாளொன்றில் பதிவுக்கு தாக்கல் செய்யப்பட்ட ரூ.20,00,000/- மதிப்பு இடப்பட்ட ஒரு உயிலுக்கு வகுலிக்க வேண்டிய கட்டணம்.

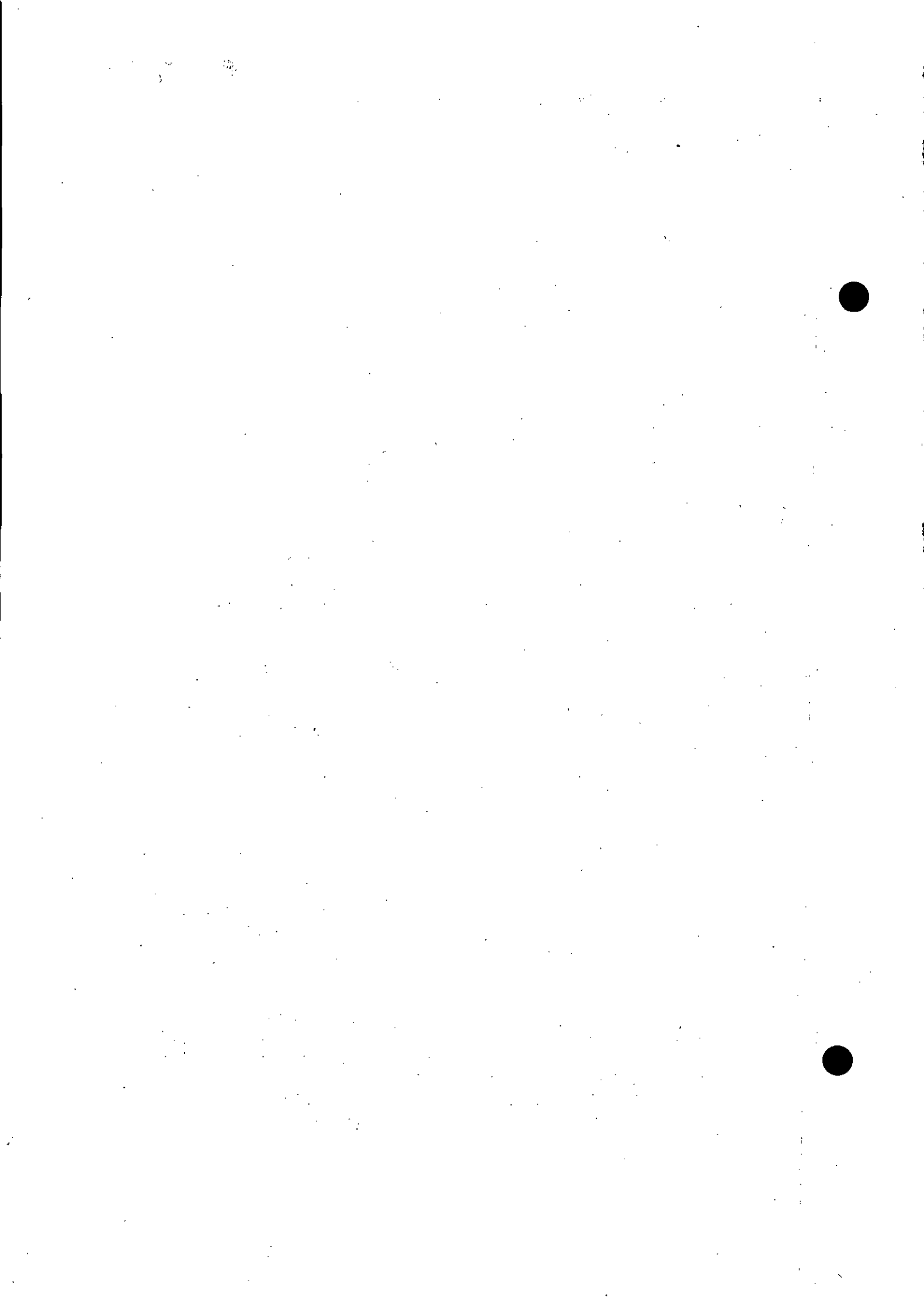

DEPARTMENTAL EXAMINATIONS

May 2016

REGISTRATION DEPARTMENT TEST—GROUP-I — PAPER-II
TAMIL NADU REGISTRATION MANUAL—PART II
(Circulars and Orders)

(With Books)

Time — Three hours
(Maximum Marks : 100)

- [N.B.—(1) Answer **all** questions.
(2) Candidates are allowed the option to answer the paper either in English or in Tamil or even to answer the paper partly in English and partly in Tamil.
(3) Answers should be brief and to the point and need not be a verbatim reproduction of printed pages.
(4) Marks will be deducted for bad handwriting.
(5) Quote authority wherever necessary.]

Marks

- I. Write short notes on **any five** of the following:— 5 X 3 = 15
- Withdrawal of Sealed Cover Containing Will.
 - Provision for the Registration of a Copy of a Will.
 - Delivery of documents in cases where the presentent of a document is dead.
 - Acceptance of certified copy of power-of-Attorney by registering authority.
 - Effect of accepting of a document for registration after the expiration of the period mentioned in the act.
 - The method of refusal of registering in cases of Partial Registration.
- II. Mention in which file the following are to be filed (**Answer any five only**):— 5 X 1 = 5
- Powers-of-attorney presented under Registration Rule 46.
 - Abstracts of Powers-of-attorney prepared under Registration Rule 52.
 - Translation filed under Registration Rule 15.
 - Covering letters received from officers mentioned in Section 88 of Registration Act.
 - Depositions forwarded by Commissioners under Order 646.
 - Private attendance application.

- Marks
5 X 2 = 10
- III. Mention in which book the following are to be registered (**Answer any five only**) :—
- (a) The right to remove sand from a particular place.
 - (b) Machinery attached to land bought for own individual benefit.
 - (c) The right to collect Market dues upon a small piece of land.
 - (d) A receipt acknowledging payment of arrears of rent.
 - (e) Licensing agreement regarding casuarina trees.
 - (f) Immediately operative and irrevocable family arrangement regarding immovable property.
- 5 X 2 = 10
- IV. Answer **any five** of the following whether they are optionally or compulsorily registered :—
- (a) A document evidencing declaration of trade marks.
 - (b) A deed recording non-testamentary disposition of moveable property for first time.
 - (c) Koorchit in which actual division of undivided property is effected.
 - (d) A deed rectifying the extent and Town-Survey Number in the property.
 - (e) Will.
 - (f) Security bond amounted to a Mortgage.
- 5 X 3 = 15
- V. Differentiate **any five** of the following :—
- (a) Book II Volume in the hands of Joint I Sub-Registrar and in the hands of District Registrar.
 - (b) Attesting witnesses and Consenting Witnesses.
 - (c) Section 16 under Stamp Act and Section 32 Under Stamp Act.
 - (d) Impounding and Adjudication.
 - (e) Duplicate and Counterpart.
 - (f) Transfer of Records and Destruction of Records.
- 5 X 4 = 20
- VI. Comment on **any five** of the following :—
- (a) The conditions that are to be fulfilled in Mortgage by Conditional Sale.
 - (b) Advance amount to be adjusted as rent in living agreement is not premium.
 - (c) Reason for which a contract to lease immovable property under Section 17(d) of Registration Act is inadmissible in evidence.
 - (d) A 'Settlement' is to be treated as 'Gift' in the departmental accounts.
 - (e) A lease of 'Touring Cinema' is a living agreement.
 - (f) Will is ambulatory.

VII. Answer **any five** of the following:—

- Deposition book.
- Representatives.
- Receipts.
- Grant of copies of entries in Book 5.
- Action in regard to under valuation of documents in case of 'Settlement' in favour of family member.
- Wills received by post.

தமிழ் வடிவம்

I. கீழ்க்கண்டவற்றுள் ஏதேனும் ஐந்திற்கு சிறுகுறிப்பு வரைக :—

5 X 3 = 15

- உயில் ஆவணம் உள்ள முத்திரையிட்ட உறையை திரும்பப் பெறுதல்.
- ஓர் உயிலின் நகலை பதிவு செய்யும் வழிவகை.
- ஆவணத்தை தாக்கல் செய்தவர் இறந்துவிட்டால் அந்த ஆவணத்தை ஒப்படைப்பு செய்யும் முறை.
- சான்றிட்ட பொது அதிகார நகலை பதிவு செய்யும் அதிகாரி ஏற்றுக் கொள்ளல்.
- பதிவுச் சட்டத்தில் குறிப்பிட்ட காலக்கெடு முடிவடைந்த பின்பு ஓர் ஆவணத்தை பதிவிற்கு ஏற்பதன் விளைவு.
- பகுதிப் பதிவுகளைப் பொறுத்தவரை மறுதனிக்கும் முறை.

II. கீழ்க்கண்டவை எந்த கோப்புகளில் கோர்வை செய்யப்பட வேண்டும் ஏதேனும் ஐந்து கேள்விகளுக்கு மட்டும் விடையளிக்கவும்:—

5 X 1 = 5

- பதிவு விதி 46ன் கீழ் தாக்கல் செய்யப்படும் பொது அதிகார ஆவணம்.
- பதிவு விதி 52ன் கீழ் தயார் செய்யப்படும் பொது அதிகார ஆவணங்களின் வடிப்புகள்.
- பதிவு விதி 15ன் கீழ் கோர்வை செய்யப்படும் மொழிபெயர்ப்பு.
- பதிவுச் சட்டப் பிரிவு 88ன்கீழ் அதிகாரிகளிடமிருந்து பெறப்படும் முகப்புக் கடிதங்கள்.
- ஆணை 646ன்கீழ் ஆணையாளர்களால் முகவரிக்கப்படும் வாக்குமூலங்கள்.
- தனி மனைப் பதிவுக்காக தாக்கல் செய்யப்படும் மனு.

III. கீழ்க்கண்டவை எந்தப் புத்தகத்தில் பதிவு செய்யப்பட வேண்டும். (ஏதேனும் 5 X 2 = 10 ஐந்து கேள்விகளுக்கு மட்டும் விடையளிக்க):—

- (அ) ஒரு குறிப்பிட்ட இடத்திலிருந்து மணலை அள்ளுவதற்கு உரிமை.
- (ஆ) ஒரு தனி நபரின் பயன்பாட்டிற்காக நிலத்துடன் இணைந்திருக்கும் இயந்திர தளவாடத்தை வாங்குவது.
- (இ) ஒரு சிறிய நிலத்தின் மீது ஏற்பட்டுள்ள சந்தை பாக்கியை வசூலிக்கும் உரிமை.
- (ஈ) வாடகை நிலுவையினை பெற்றுக் கொண்டதை ஒப்புக் கொள்ளும் இரசீது.
- (உ) சவுக்கு மரங்களைப் பொறுத்தவரை மேற்கொள்ளும் உரிம உடன்படிக்கை.
- (ஊ) ஓர் அசையா சொத்தைப் பொறுத்தவரை உடன் அமலுக்கு வரும் இரத்து செய்யப்படவியலாத குடும்ப ஏற்பாட்டு ஆவணம்.

IV. கீழ்க்கண்ட ஆவணங்களை கட்டாயமாக பதிவு செய்ய வேண்டுமா அல்லது 5 X 2 = 10 விருப்பத்தின் பேரில் பதிவு செய்ய வேண்டுமா? (ஏதேனும் ஐந்து கேள்விகளுக்கு மட்டும் விடையளிக்கவும்):—

- (அ) ஒரு வியாபாரம் குறியீட்டை சான்றாக்க விளம்புகை செய்யும் ஓர் ஆவணம்.
- (ஆ) முதன்முறையாக ஒரு அசையும் பொருளை 'ஏற்பாடு' செய்வது குறித்து பதிவு செய்யும் உயில் அல்லாத ஆவணம்.
- (இ) ஒரு பிரிபடா சொத்தை உள்ளபடியாக பாகப்பிரிவினை செய்யும் கூர்ச்சீட்டு.
- (ஈ) ஒரு சொத்தின் பரப்பளவையும், நகர சர்வே எண்ணையும் பிழை திருத்தம் செய்யும் ஓர் ஆவணம்.
- (உ) உயில்.
- (ஊ) அடமானமாகக் கருதப்படவேண்டிய ஒரு கடனீட்டுப் பிணையமுறி.

V. கீழ்க்காணும் ஏதேனும் ஐந்திற்கு வேறுபாடு தெரிவிக்கவும்:— 5 X 3 = 15

- (அ) சார்பதிவாளராலும் மாவட்டப் பதிவாளராலும் கையாளப்படும் II புத்தகத் தொகுதி
- (ஆ) ஆவண சாட்சிகள் மற்றும் சம்மத சாட்சிகள்.
- (இ) முத்திரைச் சட்டப்பிரிவு 16 மற்றும் முத்திரைச் சட்டப்பிரிவு 32.
- (ஈ) முடக்கம் மற்றும் தகுந்த முத்திரைத் தீர்வையாக்கல்.
- (உ) பிரதி மற்றும் ஒத்த பகுதி.
- (ஊ) பதிவுறுக்களை மாற்றல் செய்வது மற்றும் பதிவுறுக்களை அழிப்பது.

VI. கீழ்க்கண்டவற்றுள் ஏதேனும் ஐந்திற்கு கருத்து தெரிவிக்க :—

- (அ) நிபந்தனைக் கிரைய அடமானத்தில் விதிக்கப்படும் நிறைவேற்றப்பட வேண்டிய நிபந்தனைகள்.
- (ஆ) ஒரு வாடகை உடன்படிக்கையில் கொடுக்கப்படும் முன்பணத் தொகை வாடகைத் தொகையாக கழித்துக் கொள்ளப்பட வேண்டிய அது பரிசில் அல்ல.
- (இ) பதிவுச் சட்டப்பிரிவு 17(d) ன்கீழ் மேற்கொள்ளப்படும் அசையா சொத்தை பொறுத்தவரையான குத்தகை உடன்படிக்கை சாட்சியத்துக்கு ஏற்றுக் கொள்ளப்படாததற்குக் காரணம்.
- (ஈ) ஓர் ஏற்பாட்டு ஆவணம் கொடை ஆவணமாக துறையின் கணக்குகளில் கருதப்பட வேண்டும்.
- (உ) இடம் விட்டு இடம் மாறும் ஒரு திரைப்படக் கொட்டகை தொடர்பாக ஒரு குத்தகை ஆவணம் எழுதப்பட வேண்டிய அது ஒரு வாடகை ஒப்பந்தமாகக் கருதப்பட வேண்டும்.
- (ஊ) உயில் ஒரு மாறும் தன்மை கொண்ட ஆவணம்.

VII. கீழ்க்கண்டவற்றுள் ஏதேனும் ஐந்திற்கு விடையளிக்கவும் :—

5 X 5 = 25

- (அ) வாக்குமூலப் புத்தகம்.
- (ஆ) பிரதிநிதிகள்.
- (இ) இரசீதுகள்.
- (ஈ) 5 புத்தகத்தில் பதிவு செய்த விபரங்களை நகலாக அளிப்பது.
- (உ) குடும்ப நபர்களுக்கு எழுதித் தரப்பட்ட ஏற்பாட்டு ஆவணத்தில் சொத்தின் மதிப்பு குறைவாக குறிப்பிடப்பட்டால் எடுக்க வேண்டிய நடவடிக்கை.
- (ஊ) தபால் மூலம் பெறப்படும் உயில்.

1954

1954

1954

1954

1954

1954

1954

1954

1954

1954

1954

1954

1954

1954

1954

1954

1954

1954

201

DEPARTMENTAL EXAMINATIONS

May 2016

**THE REGISTRATION DEPARTMENT TEST
GROUP-II — THE STAMP ACT AND RULES THEREUNDER**

(With Books)

Time — Three hours
(Maximum Marks : 100)

- [N.B.—(1) Answer **all** questions.
(2) Candidates are allowed the option to answer the paper either in English or in Tamil or even to answer the paper partly in English and partly in Tamil.
(3) Answers should be brief and to the point and need not be a verbatim reproduction of printed pages.
(4) Marks will be deducted for bad handwriting.]

- | | Marks |
|--|--------------------|
| I. Define any five of the following:- | 5 x 2 = 10 |
| (a) Registering Officer
(b) Authorised Agent
(c) Duly Stamped
(d) Chargeable
(e) Paper
(f) Executed | |
| II. State by whom, the Stamp Duty is payable for any five of the following instruments:- | 5 x 2 = 10 |
| (a) Counter part of lease
(b) Re-conveyance of Mortgaged property
(c) Counter part of duly stamped mortgage
(d) Agreement to lease
(e) Policy of fire insurance
(f) Release | |
| III. Write short notes on any five of the following:- | 5 x 3 = 15 |
| (a) Instruments Executed in India
(b) Collector
(c) Adjudication
(d) Affidavit
(e) Promissory note
(f) Instruments stamped with impressed stamps how to be written? | |
| IV. Narrate any one of the following:- | 1 x 10 = 10 |
| (a) Examination and Impounding of Instruments
(b) Recovery of amount of deficit stamp duty | |

V. Comment any five of the following:-

5 x 3 = 15

- A testator applied for a certified copy. The registering officer insisted to produce a Non-Judicial Stamp Paper worth Rs.20.
- A Co-op. Housing Society executed a Sale deed to its 5 years old members in a plain paper. The Registering Officer insisted on 8% stamp duty on the deed. The deed was executed on 30.04.2012.
- A Registering officer refuses to accept an instrument for registration on the ground that it is written on both sides of stamp paper .
- A Sub Registrar collected cash of Rs.1000/- for a Sale deed under section 41 of the Stamp Act on 15.07.2015.
- Two instruments have been written in one stamp paper by a document writer.
- Documents for adjudication under section 31 should be presented in a Registration District in which property lay.

VI. Write down the important of the following sections:-

5 x 3 = 15

- Section 16
- Section 32
- Section 38
- Section 42
- Section 70(2)

VII. Find out the nature of the documents and the Articles under which they require to be stamped from the following:-

4 x 2½ = 10

- A father executed his property of value Rs.25,00,000 to his son for free of cost with love and affection.
- General Power of Attorney executed by A in favour of 'B' in respect of 'A' 's self earned properties,
- A executed a document to B imposing a further charge on the original mortgage without possession
- 'A' Leased out his commercial Building to 'B' for a period from 01.01.2015 to 30.11.2045 the agreed rent of Rs.5000/- per month with an advance of 5 lakhs.

VIII. Calculate the Stamp duty and surcharge wherever necessary,

for any three of the following:-

3x5=15

- A mortgagor sold his portion of mortgaged property to the mortgagee. Original amount of mortgage is Rs.7,00,000/-. The market value of the property at present is Rs.9,00,000/- which was executed on 05.09.2014.
- Six different owners of six different properties are authorizing a single person through a single power of attorney, the deed of execution was made on 5th Sep.2015.
- Consideration amount 15 lakhs of conveyance of land and building with machineries and accessories:-
Sale deed executed on 15.03.2015, registered on 10.05.2015
Present Guide line value for land - Rs. 6,00,000.00
Present value of building as per PWD rates - Rs. 4,75,000.00
Value of machineries and accessories (as per quotation) - Rs. 3,25,000.00
Total - Rs.14,00,000.00

- Partition between 3 Co-owners who are family members the deed was executed on 15.07.2015.

'A' Schedule	Rs.20 lakhs
'B' Schedule	Rs.27 lakhs
'C' Schedule	Rs.24.5 lakhs

தமிழ் வடிவம்

மதிப்பெண்கள்

I. கீழ்க்கண்ட ஏதேனும் ஐந்தினை வரையறுக்கவும்:

5 x 2 = 10

- (அ) பதிவு அலுவலர்
- (ஆ) அதிகாரம் பெற்ற முகவர்
- (இ) உரிய முத்திரை தீர்வை தாங்கியது
- (ஈ) வசூலிக்கத்தக்கது
- (உ) காகிதம்
- (ஊ) எழுதிக்கொடுக்கப்பட்ட

II. கீழ்க்கண்ட ஏதேனும் ஐந்திற்கு யாரால் முத்திரைத் தீர்வை செலுத்தப்பட வேண்டும் எனக் குறிப்பிடுக:-

5 x 2 = 10

- (அ) குத்தகை ஆவணத்தின் எதிரிடை
- (ஆ) அடமான சொத்தின் மீள் உரிமை மாற்றம்
- (இ) முறையான முத்திரைத்தாளில் எழுதப்பட்ட அடமான ஆவணத்தின் எதிரிடை
- (ஈ) குத்தகை உடன்படிக்கை
- (உ) தீ காப்பீடு பாலிசி
- (ஊ) விடுதலை

III. கீழ்க்கண்ட ஏதேனும் ஐந்திற்கு சிறுகுறிப்பு வரைக:-

5 x 3 = 15

- (அ) இந்தியாவிற்குள் எழுதிக் கொடுக்கப்படும் பத்திரங்கள்
- (ஆ) ஆட்சியர் / தண்டாளாளர்
- (இ) முறையான முத்திரைத் தீர்வை தீர்வறுதி
- (ஈ) உறுதிமொழி
- (உ) கடன் ஒப்புச்சீட்டு
- (ஊ) அகப்பதிவு முத்திரைத்தாளினை கொண்ட பத்திரங்கள் எவ்வாறு எழுதப்படவேண்டும்?

IV. கீழ்க்கண்ட ஒன்றிற்கு விவரை தருக:-

1 x 10 = 10

- (அ) பத்திரங்களை ஆய்வு மற்றும் முடக்கம் செய்தல்
- (ஆ) குறைவு முத்திரைத்தீர்வினை மீள வசூலித்தல்

V. கீழ்க்கண்டவற்றில் ஏதேனும் ஐந்திற்கு கருத்து கூறுக:-

5 x 3 = 15

- (அ) உயிலை எழுதி வைத்தவர் சான்றிட்டபடிக்காக மனுச் செய்கிறார். ரூ.20 மதிப்புள்ள நீதி சாரா முத்திரைத்தாள் தாக்கல் செய்ய பதிவு அலுவலர் வற்புறுத்துகிறார்.
- (ஆ) ஒரு கூட்டுறவு வீடுகட்டும் சங்கம் தனது 10 ஆண்டுகால உறுப்பினருக்கு வெற்றுத் தாளில் விற்பனை ஆவணம் எழுதிக்கொடுக்கிறது. இந்த ஆவணத்திற்கு 8% முத்திரைத் கட்டணம் செலுத்த ஆட்சியர் (Collector) நிம்பந்தம் செய்கிறார்.
- (இ) முத்திரைத்தாளின் இருபக்கமும் எழுதப்பட்ட காரணத்திற்காக ஆவணத்தை பதிவுக்கு ஏற்க மறுக்கும் பதிவு அலுவலரின் செய்கை.
- (ஈ) ஒரு சார்பதிவாளர் 15.07.2015ல் ரூ.1000 ரொக்கமாக ஒரு விற்பனை ஆவணத்திற்கு இந்திய முத்திரைச் சட்டம் பிரிவு 41ன்படி வசூலித்தார்.
- (உ) ஒரு முத்திரைத்தாளில் இரண்டு ஆவணங்கள் ஆவண எழுத்தரால் தயாரிக்கப்பட்டிருந்தது.
- (ஊ) முத்திரைச்சட்டம் பிரிவு 31ன்கீழ் தீர்வு செய்யப்பட சொத்து அமைந்துள்ள பதிவு மாவட்டத்தில் ஆவணங்கள் தாக்கல் செய்யப்பட வேண்டும்.

VI. கீழ்க்கண்ட பிரிவுகளின் முக்கியத்துவத்தை சுருக்கி எழுதுக:-

5 x 3 = 15

- (அ) பிரிவு 16
- (ஆ) பிரிவு 32
- (இ) பிரிவு 38
- (ஈ) பிரிவு 42
- (உ) பிரிவு 70(2)

VII. கீழ்க்கண்ட ஏதேனும் ஐந்து ஆவணங்களுக்கு அவற்றின் தன்மை மற்றும் எந்த முத்திரைச் சட்ட மூலக்கூறின் கீழ் (Article) முத்திரைத் தீர்வை செலுத்தப்படல் வேண்டும் எனக் கூறுக:-

$$4 \times 2\frac{1}{2} = 10$$

- (அ) ரூபாய்.25,00,000 மதிப்புள்ள தனது சொத்துக்களை ஒரு தந்தை தனது மகனுக்கு அன்பு மற்றும் அபிமானத்தின் அடிப்படையில் இலவசமாக எழுதிக் கொடுக்கிறார்.
- (ஆ) அ என்பவரால் தனது சுயார்ஜித சொத்துகளை பொருத்து ஆ என்பவர் பெயரில் எழுதிக் கொடுத்த பொது அதிகார ஆவணம்.
- (இ) அ என்பவர் தான் வைத்த அடமானச் சொத்தினமீது மேலும் பொறுப்பு சுமத்தி எழுதிக்கொடுக்கிறார்.
- (ஈ) அ என்பவர் தனது வணிக கட்டிடத்தை ஆ என்பவருக்கு 1.1.2015 முதல் 30.11.2045 வரை உள்ள காலத்திற்கு மாதம் ரூ.5000 வீதம் வாடகைக்கு கொடுக்கிறார். முன்பணம் ரூ.5,00,000 பெற்றுக் கொள்கிறார். ஆ என்பவர் சேவை வரியையும் செலுத்த உடன்படுகிறார்.

VIII. கீழ்க்கண்ட ஆவணங்களுக்கு விதிக்கத்தக்க முத்திரைத்தீர்வை மற்றும் தேவைப்படும் இனங்களுக்கு மிகுவரி இருப்பின் கணக்கிடுக:-

$$3 \times 5 = 15$$

- (அ) அடைமானம் எழுதிக்கொடுப்பவர் அடைமானம் பெற்றவருக்கு அடைமானச் சொத்தின் ஒரு பகுதியை விற்று விடுகிறார். அசல் அடைமானம் ரூ.7,00,000. சொத்தின் தற்போதைய சந்தை மதிப்பு ரூ.9,00,000. ஆவணம் எழுதிக்கொடுக்கப்பட்ட நாள் 05.09.2014
- (ஆ) ஆறு வெவ்வேறு சொத்துக்களில் ஆறு உரிமைதாரர்கள் ஒரு அதிகார ஆவணத்தின் மூலம் அதிகாரம் வழங்குகிறார்கள். ஆவணம் எழுதி பதிவு செய்யப்பட்ட நாள் 15.09.2015
- (இ) நிலம் கட்டிடம் மற்றும் எந்திரங்கள் மற்றும் உதிரி பாகங்கள் விற்பனை ஆவணம் கைமாறும் தொகை ரூ.15,00,000.
ஆவணம் எழுதிக்கொடுக்கப்பட்ட தேதி 15.03.2015 பதிவு நாள் 10.05.2015
நிலத்தின் வழிகாட்டி மதிப்பு ரூ. 6,00,000.00
கட்டிடம் மதிப்பு பொதுப்பணித்துறை தள விலை
பட்டியல்படி ரூ. 4,75,000.00
எந்திரங்களின் உதிரி பாக மதிப்பு (விலைப்பட்டியல்படி) ரூ. 3,25,000.00

மொத்தம் ரூ.14,00,000.00

- (ஈ) 3 கூட்டு உரிமையாளரிடையே (குடும்ப உறுப்பினர்) ஆன பாக ஆவணம். ஆவணம் எழுதிக்கொடுக்கப்பட்ட நாள் 15.07.2015
அ ஷெட்யூல் மதிப்பு ரூ. 20 லட்சம்
ஆ ஷெட்யூல் மதிப்பு ரூ. 27 லட்சம்
இ ஷெட்யூல் மதிப்பு ரூ. 24.5 லட்சம்

205

DEPARTMENTAL EXAMINATIONS

May 2016

**THE REGISTRATION DEPARTMENT TEST
GROUP-III — MISCELLANEOUS ACTS**

(With Books)

*Time — Three hours
(Maximum Marks : 100)*

- [N.B.— (1) *Answer all questions.*
(2) *Candidates are allowed the option to answer the paper either in English or in Tamil or even to answer the paper partly in English and partly in Tamil.*
(3) *Answers should be brief and to the point and need not be a verbatim reproduction of printed pages.*
(4) *Marks will be deducted for bad handwriting.]*

THE TRANSFER OF PROPERTY ACT, 1882

Marks

- I. Answer **any two** of the following :— 2 x 5 = 10
- (a) Define : Transfer of Property.
(b) Define : Sale
(c) Define : Gift.

THE INDIAN EVIDENCE ACT, 1872

- II. Answer **any two** of the following :— 2 x 5 = 10
- (a) On whom does the burden of Proof Lie
(b) What are all Public documents ?
(c) Is a certified document to be taken Genuine ?

THE SPECIAL MARRIAGS ACT, 1954 AND RULES

- III. Answer **any two** of the following :— 2 x 5 = 10
- (a) What are all the conditions imposed for a Valid Marriage ?
(b) Explain the procedure on receipt of objection to marriage under this Act..
(c) Explain Remarriage of Divorced persons.

THE HINDU MARRIAGE ACT, 1955 AND RULES

- IV. Answer **any two** of the following :— 2 x 5 = 10
- (a) What are the conditions to be fulfilled for Solemnization between any two Hindus ?
(b) Explain Judicial Separation.
(c) What is the punishment for Bigamy ?

THE INDIAN CHRISTIAN MARRIAGE ACT, 1872 AND RULES

Marks

V. Answer **any two** of the following :—

2 x 5 = 10

- (a) What are all the contents prescribed in the notice of Intended Marriage?
- (b) What is the time prescribed in this act for Solemnizing the Marriage?
- (c) Who are all the Authorised persons to perform this Marriage?

THE PARSI MARRIAGE ACT, 1936VI. Answer **any one** of the following :—

5

- (a) What is the penalty for secreting, destroying or attening Register?
- (b) What are the requisites to validity of Parsi Marriage?

THE DOWRY PROHIBITION ACT, 1961 AND RULESVII. Answer **any one** of the following :—

5

- (a) Define : Dowry.
- (b) What is the penalty for giving and taking Dowry?

THE REGISTRATION OF BIRTHS AND DEATHS ACT, 1969 AND RULES.VIII. Answer **any one** of the following :—

5

- (a) Write short notes on Delayed Registration of Births and Deaths.
- (b) Describes the procedure regarding correction or cancellation of entry in the register of births and deaths.

THE CIVIL PROCEDURE CODE, 1908 (Sections 1, 2, 27 to 32; 75 to 78 and Orders V, XVI and XXVI)IX. Answer **any one** of the following :—

5

- (a) Define : Penalty for default of Summons.
- (b) Define : Order.

THE INDIAN PARTNERSHIP ACT, 1932 AND RULESX. Answer **any two** of the following :—

2 x 5 = 10

- (a) Explain Rights and Duties of Partners.
- (b) Explain Holding Out.
- (c) Write short notes on Retirement of a Partner.

THE TAMIL NADU CHIT FUND ACT, 1982 AND TAMIL NADU CHIT FUND RULES, 1984XI. Answer **any two** of the following :—

2 x 5 = 10

- (a) Define : Prize amount.
- (b) Explain the disputes relating to Chit business.
- (c) What are the powers of Reserve Bank to inspect Chit Books and Records?

207

THE TAMIL NADU SOCIETIES REGISTRATION ACT 1975 AND RULES

- XII. Answer **any two** of the following :— 2 x 5 = 10
- (a) Write short notes on Certificate of Registration.
- (b) Define Special Resolution.
- (c) What are the Procedures for Changing the name of a Registered Society.

தமிழ் வடிவம்

1882ஆம் ஆண்டு சொத்து மாற்றுச் சட்டம்

- I. ஏதேனும் இரண்டிற்கு மட்டும் விடையளிக்கவும் :— 2 x 5 = 10
- (அ) சொத்து மாற்றம் - வரையறு.
- (ஆ) விற்பனை - வரையறு.
- (இ) கொடை - வரையறு.

இந்திய சாட்சிச் சட்டம் 1872.

- II. ஏதேனும் இரண்டிற்கு மட்டும் விடையளிக்கவும் :— 2 x 5 = 10
- (அ) நிரூபிக்க வேண்டிய பொறுப்பு யாரைச் சார்ந்தது?
- (ஆ) பொது ஆவணங்கள் யாவை?
- (இ) சான்றிட்ட நகல் மெய்த்தன்மை உடையதா?

1954ஆம் ஆண்டு தனித் திருமணச் சட்டம் மற்றும் அதன் கீழான விதிகள்

- III. ஏதேனும் இரண்டிற்கு மட்டும் விடையளிக்கவும் :— 2 x 5 = 10
- (அ) செல்லத்தக்க தனித் திருமணத்திற்கு விதிக்கப்பட்ட நிபந்தனைகள் யாவை?
- (ஆ) தனித் திருமணச் சட்டத்தின்கீழ் நடத்தப்பெறும் திருமணத்திற்கு பெறப்படும் ஆட்சேபனை மீது மேற்கொள்ள வேண்டிய நடைமுறைகளை விவரிக்கவும்.
- (இ) "விவாகரத்தானவர் மறு திருமணம்" பற்றி விளக்குக.

1955ஆம் ஆண்டு இந்து திருமணச் சட்டம் மற்றும் அதன் கீழான விதிகள்

- IV. ஏதேனும் இரண்டிற்கு மட்டும் விடையளிக்கவும் :— 2 x 5 = 10
- (அ) இரு இந்துக்களிடையே திருமணம் முறைப்படுத்த நிறைவு செய்ய வேண்டிய நிபந்தனைகள் யாவை?
- (ஆ) நீதி வழியில் பிரிந்து போதல் - விளக்குக.
- (இ) இருதார திருமணத்திற்கு தண்டனை யாது?

1872ஆம் ஆண்டு இந்திய கிருத்துவ திருமணச் சட்டம்

V. ஏதேனும் இரண்டிற்கு மட்டும் விடையளிக்கவும் :—

- (அ) திருமணம் செய்யவிருப்பதாக அனுப்பும் அறிவிப்பில் இடம் 2 x 5 = 10
பெறவேண்டிய விவரங்கள் யாவை ?
- (ஆ) திருமணம் இச்சட்டத்தின்கீழ் எந்த காலத்திற்குள் முறைப்படுத்த வேண்டும் ?
- (இ) இச்சட்டத்தின்கீழ் திருமணத்தை நடத்திவைக்க அதிகாரம் பெற்றவர்கள் யார் ?

1936ஆம் ஆண்டு பார்சி திருமணச் சட்டம்

VI. ஏதேனும் ஒன்றிற்கு மட்டும் விடையளிக்கவும் :—

- (அ) பதிவேட்டினை மறைத்தல், அழித்தல் மற்றும் முறையற்ற திருத்தம் 5
மேற்கொள்ளுதல் ஆகியவற்றிக்கான தண்டனை யாது ?
- (ஆ) பார்சி திருமணம் செல்லத்தக்க நிலைக்கு உரிய தேவையான காரணங்கள் யாவை ?

1961ஆம் ஆண்டு வரதட்சணை தடைச் சட்டம் மற்றும் அதன் கீழான விதிகள்

VII. ஏதேனும் ஒன்றிற்கு மட்டும் விடையளிக்கவும் :—

- (அ) வரதட்சணை-பொருள் விளக்கம் தருக. 5
- (ஆ) வரதட்சணை கொடுப்பதற்கோ, கேட்பதற்கோ தண்டனைகள் யாவை ?

1969ஆம் ஆண்டு பிறப்பு மற்றும் இறப்புச் சட்டம் மற்றும் அதன் கீழான விதிகள்.

VIII. ஏதேனும் ஒன்றிற்கு மட்டும் விடையளிக்கவும் :—

- (அ) பிறப்புகளையும், இறப்புகளையும் காலம் தாழ்த்தி பதிவு செய்தல் 5
சிறு குறிப்பு வரைக.
- (ஆ) பிறப்பு இறப்பு பதிவேட்டில் உள்ள குறிப்பைத் திருத்த (அல்லது) இரத்து செய்ய கையாள வேண்டிய நடைமுறைகள் என்ன ?

1908ஆம் ஆண்டு உரிமையியல் நடைமுறை விதித் தொகுப்பு (பிரிவுகள் 1, 2, 27 முதல் 32 வரை, 75 முதல் 78 வரை மற்றும் ஆணைகள் V, XVI மற்றும் XXVI)

IX. ஏதேனும் ஒன்றிற்கு மட்டும் விடையளிக்கவும் :—

- (அ) அழைப்பாணைக்கு வரத் தவறுதலுக்குண்டான தண்டனை 5
விவரிக்கவும்.
- (ஆ) ஆணை-பொருள் விளக்கம் தருக.

1932ஆம் ஆண்டு இந்திய கூட்டாண்மைச் சட்டம் மற்றும் அதன் கீழான விதிகள்

மதிப்பெண்கள்

X. ஏதேனும் இரண்டிற்கு மட்டும் விடையளிக்கவும் :—

2 x 5 = 10

- (அ) பங்குதாரர்களின் கடமையும் மற்றும் உரிமையும் விளக்குக.
 (ஆ) Holding out - விளக்குக.
 (இ) பங்குதாரர் ஓய்வு பெறல்-சிறுகுறிப்பு வரைக.

1982ஆம் ஆண்டு சீட்டுநிதிச் சட்டம் மற்றும் சீட்டுநிதி விதிகள் 1984

XI. ஏதேனும் இரண்டிற்கு மட்டும் விடையளிக்கவும் :—

2 x 5 = 10

- (அ) 'பரிசுத்தொகை-பொருள் விளக்கம் தருக.
 (ஆ) சீட்டு வணிகம் தொடர்பான தகராறு குறித்து விளக்குக.
 (இ) சீட்டுப் புத்தகங்களையும், பதிவுருக்களையும் ரிசர்வ் வங்கி பார்வையிடவுள்ள செயலுரிமை யாது?

1975ஆம் ஆண்டு தமிழ்நாடு சங்கங்கள் பதிவுச் சட்டம் மற்றும் அதன் கீழான விதிகள்

XII. ஏதேனும் இரண்டிற்கு மட்டும் விடையளிக்கவும் :—

2 x 5 = 10

- (அ) சங்கப் பதிவுச் சான்று—சிறுகுறிப்பு வரைக
 (ஆ) "சிறப்புத் தீர்மானம்"—பொருள் விளக்கம் தருக.
 (இ) பதிவுச்செய்யப்பட்ட சங்கத்தின் பெயரை மாற்றம் செய்வதற்கான நடைமுறைகள் யாவை?

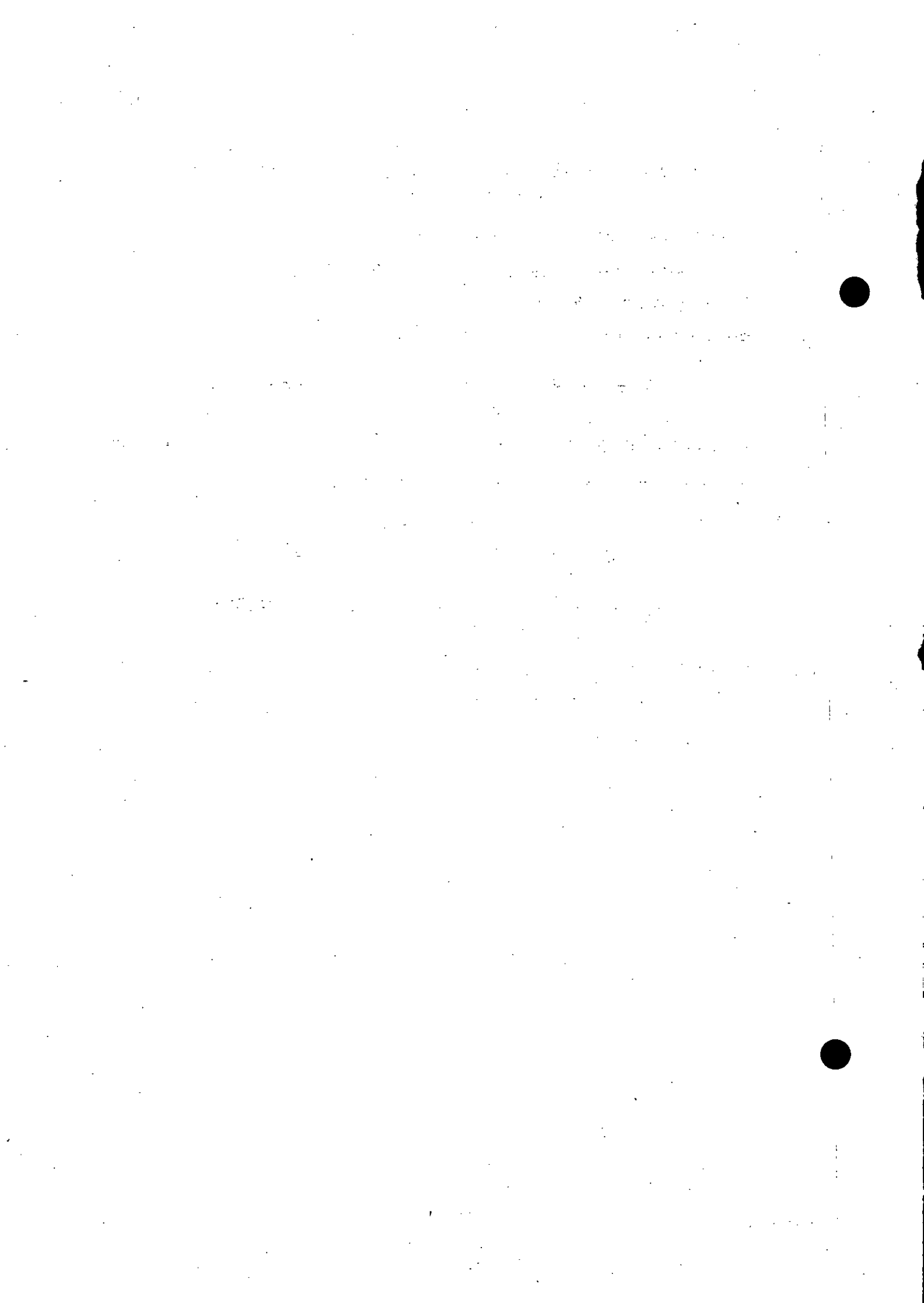

DEPARTMENTAL EXAMINATIONS

May 2016

TAMIL NADU MARITIME BOARD TEST
(PORT DEPARTMENT TEST) — HIGHER GRADE*(With Books)*

Time — Three hours

(Maximum Marks : 100)

- [N.B.— (1) Answer *all* questions.
(2) Candidates are allowed the option to answer the paper either in English or in Tamil or even to answer the paper partly in English and partly in Tamil.
(3) Answers should be brief and to the point and need not be a verbatim reproduction of printed pages.
(4) Marks will be deducted for bad handwriting.
(5) All questions carry equal marks.]

1. List out the Minor Ports and Port facilities under Tamil Nadu Maritime Board which are operational and write short notes on the activities in such Ports / Port facilities.
2. A Mechanised sailing vessel with Length 30 metres, GRT 350 and NRT 250 arrives Nagapattinam Port on 01.10.2015. On arrival, the vessel was berthed alongside and commenced loading Cement in Bags. Loaded 300 MT of cement bags. She sailed on 10.10.2015 to Kankesanthurai. During her Stay at Nagapattinam, crew sign on / sign off, minor repair works were carried out on the vessel.
Calculate the revenue to Tamil Nadu Maritime Board from the operations of above vessel.
3. Mention the Minor Ports in Tamil Nadu which receives Port warning messages. Also Prepare a model weather warning message fax, as received from the Regional Meteorological Centre, Chennai and write a short notes on the understanding of such message.
4. Define the following as per Indian Port Health Rules 1955
 - a) Isolation
 - b) Ship's Surgeon
 - c) Ship – regarded as infected with plague
 - d) Statutory Certificate under this rule
 - e) Quarantinable diseases
5. Define the following as per Merchant Shipping Act 1958.
 - a) Submersion of Load line
 - b) Application of this Act
 - c) Certificate of Competancy to be held by Officers of Ships
 - d) Contents of Certificate "A"
 - e) Oil Pollution Cess

6. Define the following as per Indian Ports Act 1908.
- Power to engage Ships Crew to Prevent or Extinguish fire in Port (5)
 - Loosening vessel mooring wilfully (3)
 - Port dues on vessel in ballast (2)
7. Write down the format of Certificate of Competency issued under Tamil Nadu Minor Port Harbour Craft Rules 1953.
8. a) Write and draw the Special Section Shapes used at the Indian Maritime Ports located in Bay of Bengal under the Extended System (7)
- b) Specify and draw special mark under Maritime Buoyage System (3)
9. Answer the following as per Indian Light House Act 1927.
- Define "Light house" (2)
 - Ships exempted from Payment of Lighthouse dues (3)
 - Levy and Collection of Light dues (2)
 - Receipt for Light dues (3)
10. Waterfront of 4000 metres and Coastal Land of 15670 Sq.metres have been allotted for erecting 5 independent Hydro technical marine structures for development of a Port in Tirunelveli District with a project cost of Rs. 1500 Crores. Calculate the revenue to Tamil Nadu Maritime Board at the inception during the First Year.

தமிழ் வடிவம்

- 1 தமிழ்நாடு கடல்சார் வாரியத்தின் கட்டுப்பாட்டில் இயங்கிக் கொண்டிருக்கும் சிறு துறைமுகங்கள்/ துறைமுக வசதிகளை வகைப்படுத்துக. அச்சிறு துறைமுகங்கள்/துறைமுக வசதிகளில் நடைபெறும் நடவடிக்கைகளைப் பற்றி சிறு குறிப்பு தருக.
- 2 நாகப்பட்டினம் துறைமுகத்திற்கு, 30 மீட்டர் நீளம், 350 மொத்த எடை மற்றும் 250 நிகர எடையும் கொண்ட பாய்மர இயந்திரக் கப்பல் 01.10.2015 அன்று வந்து, 300 டன்கள் சிமெண்ட் மூட்டைகளை கப்பலில் ஏற்றி, காங்கேசன்துறைக்கு 10.10.2015 அன்று புறப்பட்டது. இந்தக்கப்பல், நாகப்பட்டினம் துறைமுகத்தில் தங்கியிருந்தபோது, அங்கு கப்பலிலிருந்து ஊழியர்களை ஏற்றுதல், இறக்குதல் மற்றும் கப்பலில் ஏற்பட்ட சிறு பழுதினை சரிசெய்தல் போன்ற வேலைகள் மேற்கொள்ளப்பட்டது. மேற்கண்ட நிகழ்வின் மூலம், தமிழ்நாடு கடல்சார் வாரியத்திற்கு கிடைக்கும் வருவாயினைக் கணக்கிடுக.
- 3 தமிழ்நாட்டில், வானிலை அறிக்கை குறித்த எச்சரிக்கை பெறும் சிறு துறைமுகங்களைக் குறிப்பிடுக. சென்னை மண்டலத்திலுள்ள, வானிலை ஆய்வு மைய அலுவலகத்திலிருந்து பெறப்படும் வானிலை எச்சரிக்கை செய்திக்கான, மாதிரிப்படிவத்தை தயார் செய்க. அதற்கேற்ப மேற்கொள்ளப்படும் நடவடிக்கையினை எழுது.
- 4 இந்திய துறைமுக நலவாழ்வு விதி 1955ன் படி கீழே குறிப்பிட்டுள்ளதை விளக்குக.
- தனிமைப்படுத்துதல்
 - கப்பலின் மருத்துவர்
 - கப்பல் - பிளேக் நோய் தொற்றிய நிலையில் இருக்கும் நிலைமை
 - சட்ட ரீதியான சான்றிதழ்
 - தொற்று தடைகாப்பு நோய்களைக் குறிப்பிடுக.

- 5 வணிகச் சரக்கு கப்பல் விதி 1958ன்படி கீழ்க்குறிப்பிடுவனவற்றை விளக்குக.
 அ) நீரில் மூழ்குவதை உணர்த்த வரையப்பட்டுள்ள பார்க்கோடு
 ஆ) மேற்குறிப்பிட்டுள்ள விதியை மேற்கொள்ளும் விதம்
 இ) கப்பலை இயக்கும் அலுவலர்களுக்கு வழங்கப்படும் தகுதிச் சான்றிதழ்
 ஈ) சான்றிதழ் “அ” ல் உள்ளனவற்றை கூறுக.
 உ) எண்ணெய் தூய்மைக்கேடு வரி
- 6 இந்திய துறைமுகச் சட்டம் 1908 ன்படி கீழ்வருவனவற்றை விளக்குக.
 அ) கப்பல் ஊழியர்களுக்கு, துறைமுகத்தில் ஏற்படும் தீயினை தடுப்பதற்கு அல்லது அணைப்பதற்கு வழங்கப்பட்டுள்ள அதிகாரம். (5)
 ஆ) கப்பலின் கயிறுகளை வேண்டுமென்றே அவிழ்க்க முயல்வது (3)
 இ) காலியாக வரும் கப்பலுக்கு வசூலிக்கப்படும் துறைமுகத் தீர்வு (2)
- 7 தமிழ்நாடு சிறு துறைமுக மரக்கல் விதி 1953ன் கீழ் வழங்கப்படும் தகுதிச் சான்றிதழின் மாதிரிப் படிவத்தை எழுதுக.
- 8 அ) வங்காள விரிகுடாக்கடலைச் சுற்றியுள்ள, இந்திய கடல்சார் துறைமுகங்களில் பயன்படுத்தப்படும், விரிவுபடுத்தப்பட்ட துறைமுக விதிகளின்படி, சிறப்பு பகுதி வடிவங்களை வரைந்து குறிப்பிடுக (7)
 ஆ) கடல்சார் மிதவை சட்டத்திற்கான சிறப்புக் குறியீட்டினை வரைந்து விளக்குக. (3)
- 9 இந்திய கலங்கரை விளக்கச்சட்டம் 1927ன் படி கீழே குறிப்பிட்டுள்ளதை விவரிக்க.
 அ) கலங்கரை விளக்கம். (2)
 ஆ) கலங்கரை விளக்கத்தீர்வு செலுத்துவதிலிருந்து விலக்கு பெறப்பட்டுள்ள கப்பல்கள் (3)
 இ) கலங்கரை விளக்கத் தீர்வு விதிப்பு மற்றும் தீர்வு வசூலித்தல் (2)
 ஈ) கலங்கரை விளக்கத்தீர்வு பற்றுச்சீட்டு (3)
- 10 திருநெல்வேலி மாவட்டத்தில் மேம்படுத்தப்படவுள்ள துறைமுகத்தில், ரூ.1500 கோடி திட்ட மதிப்பீட்டில், ஐந்து தனிப்பட்ட கடல்சார் கட்டுமான வசதிகளை ஏற்படுத்தி, துறைமுகத்தை மேம்படுத்த 4000 மீட்டர் கடற்கரை முகப்புப் பகுதி மற்றும் 15670 சதுர மீட்டர் கொண்ட கடற்கரையோர நிலம் ஒதுக்கப்பட்டது. மேற்குறிப்பிட்ட மேம்பாட்டு திட்டத்தின் மூலம், தமிழ்நாடு கடல்சார் வாரியத்திற்கு கிடைக்கும் உடனடி/முதல் வருடத்திற்குண்டான வருவாயினைக் குறிப்பிடுக.

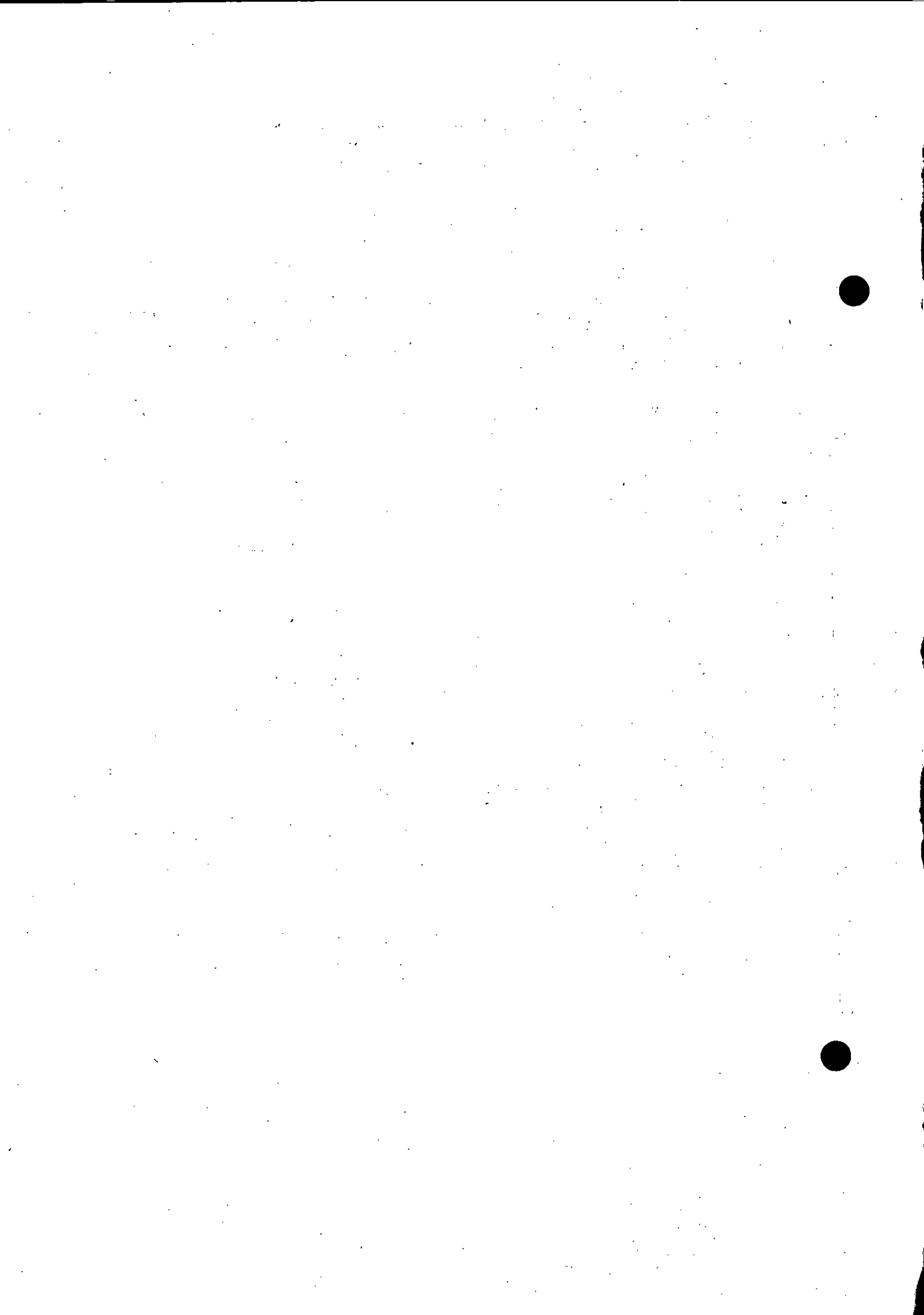

DEPARTMENTAL EXAMINATIONS

May 2016

TAMIL NADU MARITIME BOARD TEST
(PORT DEPARTMENT TEST) — LOWER GRADE

(With Books)

Time — Three hours

(Maximum Marks : 100)

- [N.B.— (1) Answer *all* questions.
 (2) Candidates are allowed the option to answer the paper either in English or in Tamil or even to answer the paper partly in English and partly in Tamil.
 (3) Answers should be brief and to the point and need not be a verbatim reproduction of printed pages.
 (4) Marks will be deducted for bad handwriting.
 (5) All questions carry equal marks.]

I. Write short notes on —

- (a) Coastal Cargo and Coastal Vessel.
- (b) Nautical Mile.
- (c) Charter Party and Condition to be satisfied while tendering NOR (Notice of Readliness)
- (d) Draught and Freeboard.
- (e) Cardinal Marks.

- II. (a) Tabulate the specification apply to the description of the intensity of the monsoon conditions.
- (b) Tabulate the different system of storm warning signals hoisted in various ports under TNMB.

III. Write short notes on Maritime Rescue Co-ordination Center.

IV. What are the statutory clearances required for the operation of a port ?

V. Define the following :—

- (a) Port Facility Security Plan.
- (b) Declaration of Security.
- (c) Perils of seas
- (d) Jettison.
- (e) Marine Losses.

VI. List out the general guidelines for handling chemical cargos at Port.

- VII. (a) Give various examples of Persistent and Non-Persistent oils and mention the important difference between their properties in terms of cleanup operation.
- (b) List out and explain the various components of Containment Boom.

- VIII. What are the various statutory distress signals to be used in the need of assistance on board the vessel ?
- IX. (a) List out the documents retained by the registrar while registering a ship under M.S.Act, 1958.
(b) Write short notes on production of certificates of competency to shipping master as per M.S. act, 1958.
- X. (a) Explain the main object of Government Audit.
(b) What do you mean by Commercial Audit ?

தமிழ் வடிவம்

- I. சிறுகுறிப்பு வரைக :—
(அ) கரை சார் சரக்கு மற்றும் கரை சார் கப்பல்
(ஆ) கடல் மைல்
(இ) வாடகை ஒப்பந்தம் மற்றும் ஆயத்தமாதல் அறிவிப்பை தெரிவிக்க கூடிய வழிமுறைகள் (Notice of Readiness)
(ஈ) கப்பல் ஆழம் (Drought) மற்றும் மேல்நிலை உயரம் (Free board)
(உ) திசை குறியீடுகள் (Cardinal marks)
- II. (அ) பருவகால நிலைகளின் உச்சத்தை (intensity) வகைப்படுத்தி அட்டவணைப்படுத்துக.
(ஆ) தமிழ்நாடு கடல்சார் வாரியத்தின் கீழுள்ள துறைமுகங்களில் ஏற்றப்படும் புயற்கால எச்சரிக்கை அடையாளங்களின் வகைப்பாடுகளை அட்டவணைப்படுத்துக.
- III. கடல்சார் மீட்பு ஒருங்கமைப்பு மையத்தை குறித்து சிறுகுறிப்பு வரைக —
- IV. துறைமுகம் செயல்படுவதற்கு தேவையான விதிமுறைகள் யாவை ?
- V. கீழ்க்காண்பவற்றை வரையறு —
(அ) துறைமுகத்தின் பாதுகாப்பு திட்டமைப்பு
(ஆ) பாதுகாப்பை அறிவித்தல்
(இ) கடலில் ஏற்படும் ஆபத்து
(ஈ) சரக்கிழப்பு (jettison)
(உ) கடல்சார் இழப்புகள்.
- VI. துறைமுகத்தில் இரசாயனச் சரக்குகளை கையாளக் கூடிய வழிமுறைகளை வகைப்படுத்து.
- VII. (அ) நிலைப்பு மற்றும் நிலைப்பின்மை தன்மையுள்ள எண்ணெய்களை உதாரணங்களுடன் வகைப்படுத்தி அவைகளின் சுத்திகரிப்பு குறித்த முக்கியமான பண்பை குறிப்பிடுக.
(ஆ) தடுப்பு மிதவை (containment boom) யின் முக்கியமான பாகங்களை வகைப்படுத்தி விளக்குக.
- VIII. கப்பலில் அவசர தேவையின் போது வெளிபடுத்தக் கூடிய முக்கியமான ஆபத்துக்கால எச்சரிக்கை அடையாளங்களை வகைப்படுத்துக.
- IX. (அ) வணிக கப்பல் விதி 1958-ன்படி, ஒரு கப்பலை பதிவு செய்யும் போது பதிவாளரிடம் இருக்கக் கூடிய ஆவணங்களை வகைப்படுத்து.
(ஆ) வணிக கப்பல் விதி 1958-ன்படி, இயல்பு சான்றிதழை (certificate of competency) சமர்ப்பிப்பதை குறித்து சிறுகுறிப்பு வரைக.
- X. (அ) அரசுத் தணிக்கையின் முக்கிய நோக்கங்களை விளக்குக.
(ஆ) வர்த்தக தணிக்கை என்றால் என்ன ?

DEPARTMENTAL EXAMINATIONS

May 2016

ADVANCED LANGUAGE TEST FOR OFFICERS OF THE
TAMIL NADU EDUCATIONAL SUBORDINATE SERVICE

TAMIL — FIRST PAPER

PROSE AND POETRY

(Without Books)

Time — Three hours

(Maximum Marks : 100)

[N.B.— Marks will be deducted for bad handwriting.]

மதிப்பெண்கள்

- I. எவையேனும் நான்கு வினாக்களுக்கு மட்டும் விடை தருக— 4 x 7 = 28
- (அ) தமிழ்மொழியின் பல்வேறு சிறப்புகளை ஆசிரியர் சுந்தரனார் எங்ஙனம் விளக்குகின்றார்?
- (ஆ) வாழ்க்கைத் தத்துவங்களாகக் கவிமணி கூறுவன யாவை?
- (இ) பாரதியார் சேவகரால் பட்ட இன்னல்களைக் கூறுக.
- (ஈ) ஆலமரத்தில் கிளிகள், சிட்டுக்கள் அழகினைப் பாரதிதாசன் விளக்கும் விதம் குறித்து எழுதுக.
- (உ) நிலத்தை ஜெயித்த விதை என்று யார், யாரைப் பற்றி கூறுகின்றார்? கவிஞர் தரும் கருத்துகளை விளக்குக.
- II. ஏதேனும் ஒரு வினாவிற்கு மட்டும் விடை தருக— 7
- (அ) புலனடக்கம் பற்றி மு.வ. தரும் செய்திகளைத் தொகுத்துரைக்க.
- (ஆ) வழிபாடு குறித்து டாக்டர் மு.வ. அவர்களின் கருத்துகளை எழுதுக.
- III. எவையேனும் மூன்றனுக்கு இடம் கூட்டி விளக்கம் தருக— 3 x 5 = 15
- (அ) 'தில்லைப்பதியும் கண்டேன் அங்குச் சிற்றம்பலமும் கண்டேன்'
- (ஆ) 'எங்கிருந்தோ குயில் பாடும் மரண கீதம்'
- (இ) 'ஜாதி விலங்குகளுக்குப் புது முலாம் பூசும் நாள்கள்'
- (ஈ) 'நல்லக விளக்கது நமச்சிவாயவே'
- (உ) 'வான் உறுமதியை அடைந்தது உன் வதனம்'
- IV. எவையேனும் இரண்டனுக்கு கட்டுரை வரைக— 2 x 15 = 30
- (அ) 'இராமலிங்க அடிகளார் பெற்ற பேரின்பத்தை விளக்கிக் கூறுக.
- (ஆ) நபிகள் மானுக்குப் பிணை நின்றமையை விளக்குக.
- (இ) சமய குரவர் நால்வர் பற்றிக் கூறுக.
- V. எவையேனும் நான்கனுக்கு விடை தருக— 4 x 5 = 20
- (அ) 'வெளிச்சம் வெளியே இல்லை' என்ற கவிதையில் கவிஞர் மு. மேத்தாவின் உணர்வுகளை விளக்குக.
- (ஆ) கண்ணனை வளர்க்கப் பெறாத வருத்தம் தேவகியின் புலம்பலாக வெளிப்பட்டதை குலசேகர ஆழ்வார் எங்ஙனம் விளக்குகின்றார்?
- (இ) நளன் தன் மக்களோடு உரையாடிய தன்மையை விளக்குக.
- (ஈ) முத்தொள்ளாயிரப் பாடல்களில் சோழனின் சிறப்பாகக் கூறுவன யாவை?
- (உ) உடம்பைப் போற்றல் பற்றி மு.வ. கூறும் கருத்துகளை எழுதுக.

THE UNIVERSITY OF CHICAGO

[Faint, illegible text covering the majority of the page]

219

073 / DM / 16

DEPARTMENTAL EXAMINATIONS

May 2016

ADVANCED LANGUAGE TEST FOR OFFICERS OF THE TAMIL NADU
EDUCATIONAL SUBORDINATE SERVICE
TAMIL—SECOND PAPER—TRANSLATION AND ESSAY

(Without Books)

Time — Three hours

(Maximum Marks : 100)

- [N.B.— (1) Answer **all** questions.
(2) Marks will be deducted for bad handwriting.
(3) Do not sign the 'Letter' question or any other answer by your name or append your Register Number to it. Such question should be signed by the Common Name given in the question. Do not write any from or to address other than the one given in the question. In case of absence of any common name or address in the question, a general notation like A,B,C, XXX or XYZ may be used.]

1. தமிழில் மொழி பெயர்க்க:

மதிப்பெண்கள்
25

The Secretary
Government of India
Ministry of Scientific Research
No.F-15-95

New Delhi
15-05-1995

Sub: Introduction of Metric System of Weights and Measure
in the Country—Action requested.

I am directed to inform you that the Government of India have decided to introduce the Metric system of Weights and Measure gradually in the Country. With a view to achieving the objective, it is proposed to take such step as may be necessary. So far as the Scientific Institutions are concerned, it is believed that they are already familiar with the proposed system, though the desired stress may not have been paid on the them. It is therefore, requested that appropriate steps be taken to see that the students are given greater practice in the use of metric system, so that they can calculate in terms of that system.

If however, the State Government feel that the difficulties in the use of metric system are too many, it will be appreciated if full particulars, regarding the problems likely to be encountered, together with suggestions. If any of the State Government in this matters are communicated to this Ministry as an early date.

To
The Education Secretaries of all State Government

Yours faithfully,
Sd/.....
for Secretary

II. கடிதம் வரைக—

20

உங்கள் தெருவில் குடிநீர் வசதி வேண்டி நகராட்சி ஆணையருக்கு விண்ணப்பக் கடிதம் ஒன்றை எழுதுக.

(அல்லது)

உங்கள் ஊருக்கு பேருந்து வசதிக் கோரி மாவட்ட ஆட்சியாளருக்குக் கூட்டு விண்ணப்பம் வரைக.

III. மூன்று பக்க அளவில் கட்டுரை வரைக.—

20

கணிப்பொறியின் பயன்பாடு

(அல்லது)

சுற்றுச்சூழல் மேம்பாட்டில் இளைஞர்களின் பங்கு

IV. இலக்கிய வரலாற்றின் அடிப்படையில் மூன்று பக்க அளவில் ஒரு கட்டுரை வரைக—

25

சங்க இலக்கியங்களின் சிறப்பியல்புகள்

(அல்லது)

தமிழில் உரைநடை வளர்ச்சி

V. எவையேனும் ஐந்து தொடர்களில் உள்ள பிழைகளை நீக்கி எழுதுக—

10

(அ) அறசன் அறியனையிள் இறுந்தான்

(ஆ) தெண்ணைக்கு கிலைகள் இள்ளை

(இ) மண்ணெண்ணை விளை குரைந்துல்லது

(ஈ) அங்கு நஞ்சை புஞ்சை இரண்டும் உண்டு

(உ) நொருங்கத் திண்ணால் நூரு வயது

(ஊ) தண் பளம் கொண்டு அம்பளம் ஏர வேண்டும்

DEPARTMENTAL EXAMINATIONS

May 2016

SPECIAL LANGUAGE TEST FOR OFFICERS OF THE EDUCATION DEPARTMENT
HIGHER STANDARD — FIRST PAPER
TAMIL TEXT AND TEXTUAL GRAMMAR

(Without Books)

Time — Two and a half hours

(Maximum Marks : 100)

[N.B.— (1) Answer all questions.

(2) Marks will be deducted for bad handwriting.]

- மதிப்பெண்கள்
- I. (அ) உலகெலாம் எனத் தொடங்கும் வாழ்த்துப் பாடலை எழுதுக. 6
(அல்லது)
நாடாகொன்றோ எனத் தொடங்கும் ஓளவையின் பாடலை எழுதுக.
- (ஆ) செம்மொழியாம் தமிழ் மொழியின் சிறப்பு யாது? 4
(இ) பண்புடைமையின் சிறப்பு யாது? 4
(ஈ) மாதவி பாடிய பாடலால் ஏற்பட்ட திருப்புமுனை யாது? 4
(உ) கண்ணகியை சிலப்பதிகார ஆசிரியர் கோவலன் வாயிலாக வர்ணிக்கும் அழகு எத்தகையது? 4
(ஊ) சீத்தலைச் சாத்தனார் கூறும் பௌதமதத்தின் சிறப்பு யாது? 4
- II. எவையேனும் மூன்றனுக்கு விடை தருக — 3 x 6 = 18
(அ) இந்தியப் பிரதமர் விஞ்ஞான வளர்ச்சி குறித்து கூறிய பெருமித உரையை விளக்குக.
(ஆ) 'தாய் மொழியே' கல்வி வளர்ச்சியின் கருவி விளக்குக.
(இ) பண்பாட்டின் சிறப்பை மு.வ. எவ்வாறு விளக்குகிறார்?
(ஈ) வ.உ.சி.யின் திருக்குறள் அறிவினை மக்கள் போற்றுவது எங்ஙனம்?
(உ) 'சிந்தைக்கினிய சீறா' - விளக்குக.
- III. எவையேனும் மூன்றனுக்கு இடம் சுட்டி விளக்குக— 3 x 4 = 12
(அ) 'சித்திரத்தில் அலர்ந்த செந்தாமரை ஒத்திருக்கும் முகத்தினை'
(ஆ) 'ஊழ்வினை உறுத்து வந்தாட்டும்'
(இ) 'பசிப்பிணி என்னும் பாவி'
(ஈ) 'மனையறத்தின் வேரனையர்'
(உ) 'எண்ணித் துணிக கருமம்'

மதிப்பெண்கள்
4 x 2 = 8

IV. எவையேனும் நான்கினுக்கு இலக்கணக் குறிப்புத் தருக —

- (அ) சென்னிலம்
- (ஆ) போற்றுக்
- (இ) கலைவளம்
- (ஈ) ஊறுகாய்
- (உ) அருமை அருமை.

V. எவையேனும் நான்கிற்கு விடை தருக —

4 x 6 = 24

- (அ) வலியறிதல் பற்றி வள்ளுவர் கூறும் கருத்துக்களை எழுதுக.
- (ஆ) கம்பர் அனுமன் வாயிலாக உணர்த்தும் நீதிநெறிகள் யாவை?
- (இ) தேம்பாவணியில் ஏகநாதரை வீரமாமுனிவர் எவ்வாறு வர்ணிக்கிறார்?
- (ஈ) கடல் பற்றி கவிஞர் பாரதிதாசன் கூறுவன யாவை?
- (உ) குற்றால மலையில் விளையும் விளைபொருள்களாக குறத்தி கூறுவது யாது?
- (ஊ) பாரதி தேசிய ஒற்றுமையைப் பற்றிக் கூறும் கருத்துக்களை எழுதுக.

VI. எவையேனும் நான்கினை வாக்கியத்தில் அமைத்து எழுதுக —

4 x 1 = 4

- (அ) எளிமையே வலிமை
- (ஆ) சக்தி கொடு
- (இ) கற்றது கைமண்ணளவு
- (ஈ) முயற்சித் திருவினையாக்கும்
- (உ) வினையே ஆடவருக்கு உயிர்.

VII. எவையேனும் நான்கிற்கு எதிர்ச் சொல் தருக —

4 x 1 = 4

- (அ) நன்மை
- (ஆ) சண்டை
- (இ) நிறை
- (ஈ) அன்பு
- (உ) புதுமை.

VIII. எவையேனும் நான்கினைப் பிரித்து எழுதுக —

4 x 1 = 4

- (அ) அறவாழ்வு
- (ஆ) அறம் பொருள்
- (இ) இன்பத்தளித்தல்
- (ஈ) அழகர் மலை
- (உ) சிறப்புத் தமிழ்.

DEPARTMENTAL EXAMINATIONS

May 2016

SPECIAL LANGUAGE TEST FOR OFFICERS OF THE EDUCATION DEPARTMENT
HIGHER STANDARD—SECOND PAPER
TAMIL TRANSLATION AND COMPOSITION

(Without Books)

Time — Two hours

(Maximum Marks : 100)

[N.B.— (1) Answer all questions.

(2) Marks will be deducted for bad handwriting.]

மதிப்பெண்கள்

- I. கீழ்க்கண்ட தலைப்புகளில் எவையேனும் இரண்டு பற்றி
ஒவ்வொன்றிற்கும் இரண்டு பக்க அளவில் கட்டுரை எழுதுக :— 2 x 35 = 70
- (அ) தமிழன் அறிவியலின் முன்னோடி என்பதை விளக்குக.
(ஆ) பெரியாரின் பெண் விடுதலைச் சிந்தனைகள் குறித்து
கட்டுரை எழுதுக.
(இ) தொழிற்கல்வி, தொழில் நுட்பக்கல்வி, கலை அறிவியல் கல்வி,
சிறுதொழில் கல்வி குறித்து விவரிக்க.
(ஈ) மேடைப் பேச்சு சிறப்புற அமைவதற்கான வழிமுறைகள்
குறித்துக் கட்டுரை வரைக.

- II. தமிழில் மொழி பெயர்க்க :— 30

Library is a place for reading books. There will be a librarian in each library. He takes care of all the books in the library. It has story books in English and Tamil. It also has books on Science, Economics and Commerce. There are newspapers and magazines in Tamil and English. We can read them there silently. Books can be borrowed for two weeks from the library. It is useful for everyone.

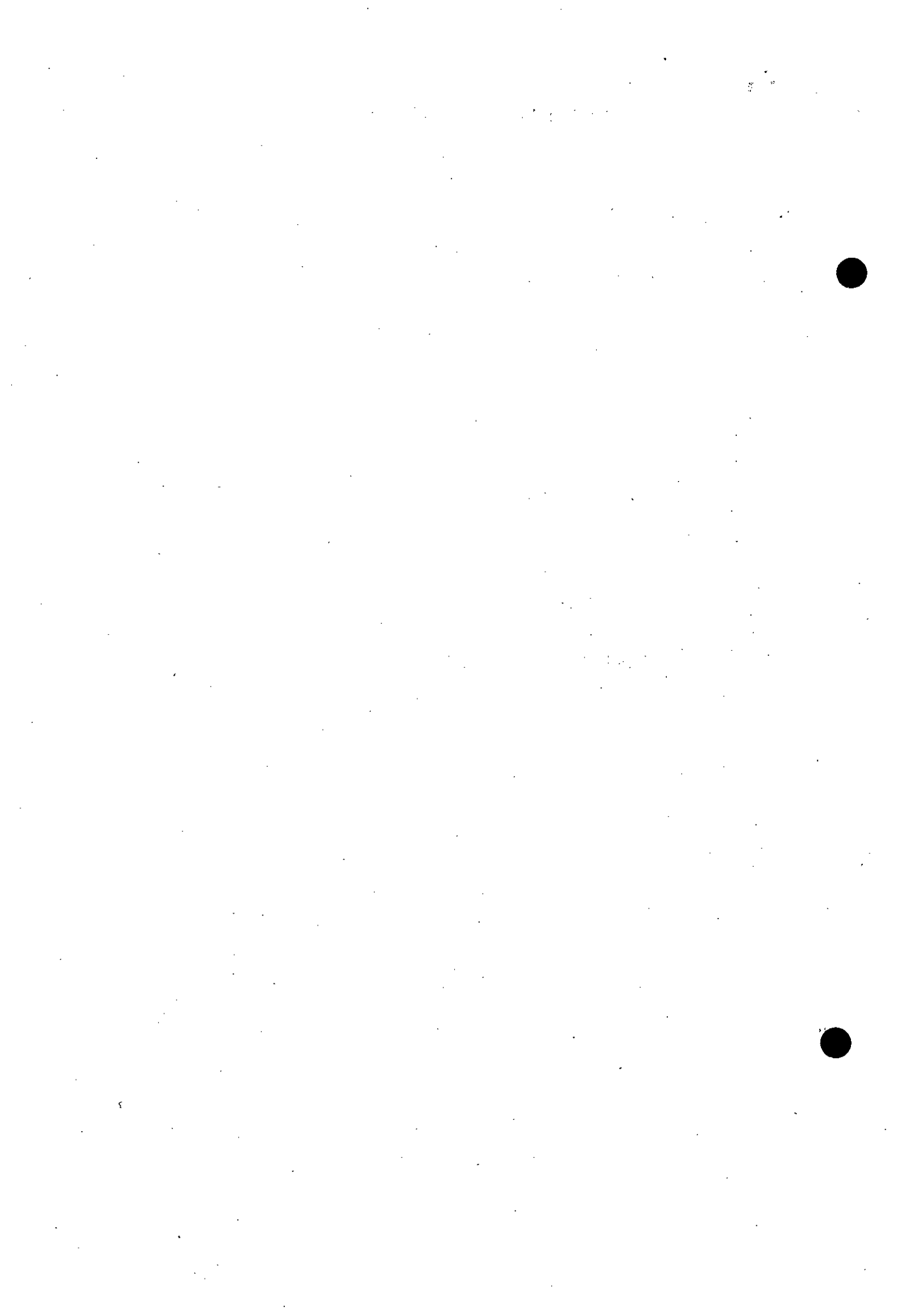

DEPARTMENTAL EXAMINATIONS

May 2016

DEPARTMENTAL TEST IN THE TAMIL NADU SERVICES MANUAL — VOLUME-I
FOR THE STAFF OF THE TAMIL NADU PUBLIC SERVICE COMMISSION

(With Books)

Time — Two hours

(Maximum Marks : 100)

- [N.B.— (1) Answer all questions.
 (2) Candidates are allowed the option to answer the paper either in English or in Tamil or even to answer the paper partly in English and partly in Tamil.
 (3) Quote the correct rules for your answer.
 (4) Answers should be brief and to the point and need not be a verbatim reproduction of printed pages.
 (5) Marks will be deducted for bad handwriting.]

- I. Distinguish any five of the following : Marks
5x5=25
1. Revision and Review
 2. Article 318 and 322 of Constitution
 3. Removal and Suspension of a member of a Public Service Commission
 4. Probationer and Full Member
 5. Applicability of the Tamil Nadu Civil Services (Discipline and Appeal) Rules
 6. War Service
- II. Write Short Notes on any four of the following : Marks
4x5=20
1. The Role of assessor to assist the Tribunal for Disciplinary Proceedings
 2. Minimum General Educational Qualification (MGEQ)
 3. Minor Penalties
 4. Resignation and Relinquishment
 5. Age concession for Ex-Servicemen
- III. Say True or False and explain the following : Marks
5x3=15
1. On Statutory appeals by the appellants, views of TNPSC should be obtained in Disciplinary Matters

2. A Government Servant detained under custody for more than 48 hours shall be deemed to have been suspended
3. Alteration of Date of Birth should be made within five (5) years from the Date of appointment
4. The proceedings of the Tribunal for Disciplinary Proceedings (TDP) shall not be in-camera
5. Military Duty will not be counted for Pension

IV. Answer any two of the following :

Marks
2x10=20

1. Narrate the Procedure for processing the Disciplinary Proceedings so as to ensure that there is no unwarranted delay in finalising them.
2. Explain in brief the Method of Appointment to the posts of Secretary, Joint Secretary, Deputy Secretary and Under Secretary in TNPSC
3. Write a Note on Physically Challenged Person

V. Answer any two of the following :

Marks
2x10=20

1. Appointment of women and Reservation of appointments
2. Alteration of Date of Birth and Correction of Date of Birth
3. Write a Note on Military Duty

தமிழ் வடிவம்

அ. கீழ்க்கண்டவற்றில் ஏதேனும் ஐந்தினை வரையறு :

5x5=25

1. சீராய்வு மற்றும் மறு ஆய்வு
2. அரசியலமைப்பு சட்டப் பிரிவு 318 மற்றும் 322
3. அரசுப் பணியாளர் தேர்வாணைய உறுப்பினரின் பணி நீக்கம் மற்றும் பணியிடை நீக்கம்
4. தகுதி காண் பருவம் நிறைவடையாதவர் மற்றும் முழு உறுப்பினர்
5. தமிழ் நாடு குடிமைப் பணிகள் (ஒழுங்கு மற்றும் மேல் முறையீடு) விதிகளின் பயன்பாட்டுத் தகுதி
6. யுத்தப் பணி

ஆ. கீழ்க்கண்டவற்றில் ஏதேனும் நான்கிற்கு சிறு குறிப்பு வரைக :

4x5=20

1. ஒழுங்கு நவடிகைகள் தீர்ப்பாயத்திற்கு உதவுவதில் மதிப்பீட்டாளரின் (Assessor) பங்கு
2. பொதுவான குறைந்தபட்ச கல்வித் தகுதி (MGEQ)
3. சிறு தண்டனைகள் (Minor Penalties)
4. பதவி விலகல் மற்றும் பதவி கைவிடல்
5. முன்னாள் இராணுவத்தினருக்கு வயது வரம்பில் உள்ள சலுகைகள்

இ. கீழ்க்காணும் இனங்கள் சரியா? தவறா? என கூறுக.

5x3=15

1. ஒழுங்கு நடவடிக்கை இனங்களில் மேல் முறையீட்டாளரின் சட்டபூர்வ மேல் முறையீட்டின் மீது தமிழ் நாடு அரசுப் பணியாளர் தேர்வாணையத்தின் கருத்து பெறப்படல் வேண்டும்.
2. 48 மணி நேரத்திற்கும் மேலாக காவலில் வைக்கப்பட்ட அரசு உழியர் பணியிடை நீக்கம் செய்யப்பட்டதாக கருதப்படும்.
3. பிறந்த தேதி தொடர்பான மாற்றம், அரசுப் பணியில் சேர்ந்த ஐந்தாண்டுக்குள் மேற்கொள்ளப்படல் வேண்டும்.
4. ஒழுங்கு நடவடிக்கைகள் தீர்ப்பாயத்தின் விசாரணை வெளிப்படையான முறையில் நடைபெற வேண்டும்.
5. இராணுவத்தில் பணிபாற்றிய காலம் ஒய்வூதியத்திற்கு கணக்கில் எடுத்துக் கொள்ளப்பட மாட்டாது.

ஈ. கீழ்க்கண்டவற்றில் எதேனும் இரண்டிற்கு விடையளிக்கவும்.

2x10=20

1. ஒழுங்கு நடவடிக்கை இனங்களை முடிவுக்கு கொண்டு வருவதில் ஏற்படும் தேவையற்ற கால தாமதத்தை தவிர்க்கும் பொருட்டு கையாளப்படும் நடைமுறையினை விளக்கவும்.
2. அரசுப் பணியாளர் தேர்வாணையத்தில் செயலாளர், இணைச் செயலாளர், துணைச் செயலாளர், சார்புச் செயலாளர் ஆகியோரின் பணி நியமனம் குறித்து கருக்கமாக விளக்கவும்.
3. மாற்றுத் திறனாளிகள் பற்றி விளக்கம் தருக.

உ. கீழ்க்கண்டவற்றில் எதேனும் இரண்டிற்கு விடையளிக்கவும்.

2x10=20

1. மகளிர் பணி நியமனம் மற்றும் பணி நியமனத்தில் இட ஒதுக்கீடு
2. பிறந்த தேதி மாற்றம் மற்றும் பிறந்த தேதியில் திருத்தம்
3. இராணுவப் பணி குறித்து விளக்கம் தருக

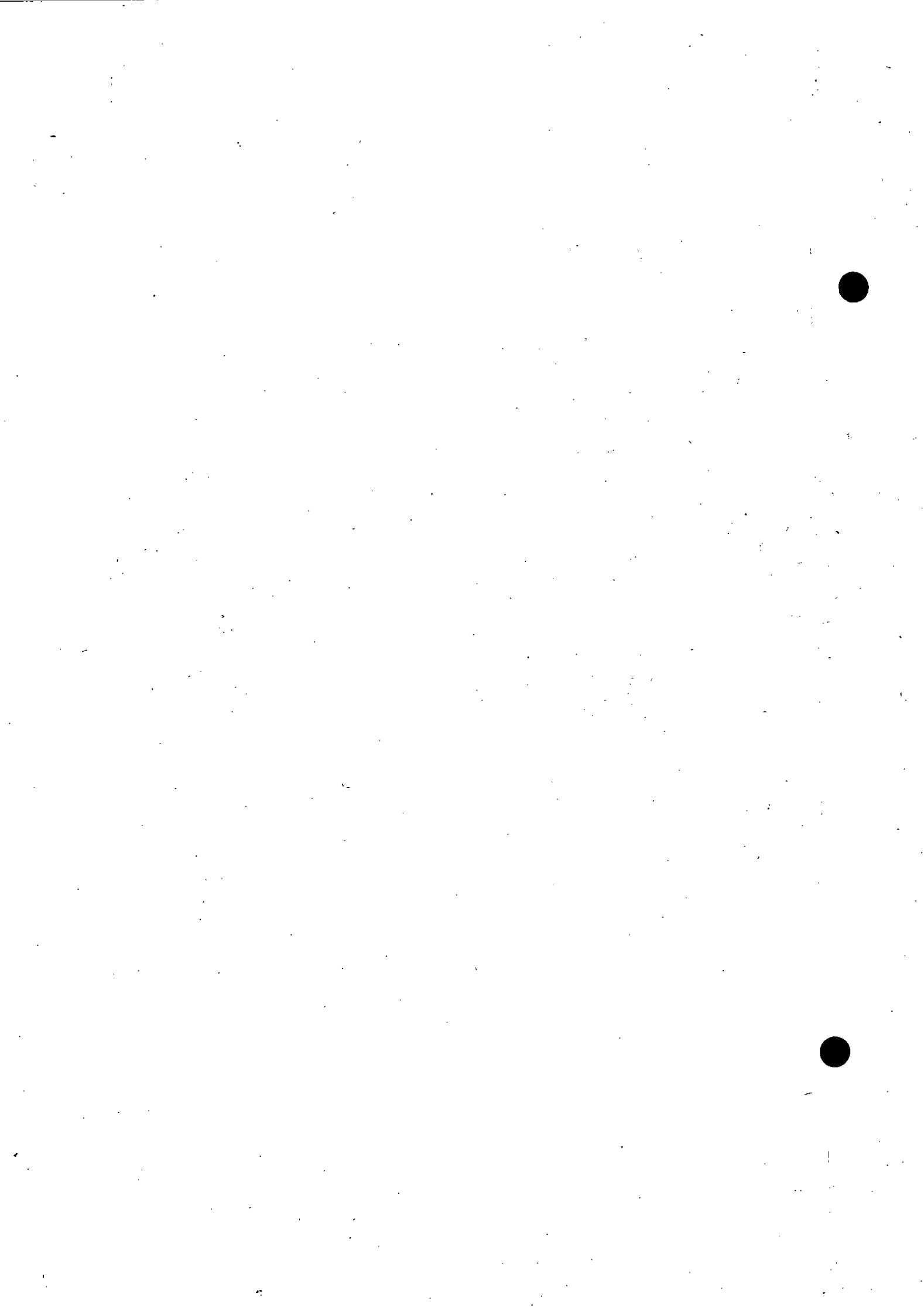

DEPARTMENTAL EXAMINATIONS

May 2016

DEPARTMENTAL TEST FOR RURAL WELFARE OFFICERS (FOR WOMEN)
MANUAL OF VILLAGE LEVEL WORKERS AND COMMUNITY
DEVELOPMENT MANUAL — PART-I PAPER (A)

(With Books)

Time — Two hours

(Maximum Marks : 100)

- [N.B.— (1) Answer *all* questions.
(2) Candidates are allowed the option to answer the paper either in English or in Tamil or even to answer the paper partly in English and partly in Tamil.
(3) Answers should be brief and to the point and need not be a verbatim reproduction of printed pages.
(4) Marks will be deducted for bad handwriting.
(5) All questions carry equal marks.]

Marks

- 1) What are all the things a Village Level worker must know about the villages ? (20)
- 2) Describe how a good survey is an essential pre-requisite for the formulation of a plan in Community Development. (20)
- 3) Describe the job of a Village Level worker in helping the village people. (20)
- 4) Explain how the Village Level Worker must learn how to get Technical help and how to apply the Technical help he gets to village problems ? (20)
- 5) Write short notes on :- (4 X 5=20)
- (a) Progress Report
- (b) Satisfaction of village extension work
- (c) Village Self Government – a Priority Goal
- (d) Public Health

தமிழ் வடிவம்

மதிப்பெண்கள்

- 1) ஒரு கிராமப் பணியாளர் கிராமத்தைப் பற்றி தெரிந்திருக்க வேண்டிய விவரங்கள் யாவை? (20)
- 2) சமுதாய வளர்ச்சிக்கு திட்டமிடல் மற்றும் தல ஆய்வு இன்றியமையாத ஒரு முன் தகுதி என்பதைப்பற்றி விளக்குக. (20)
- 3) கிராம பணியாளர் கிராம மக்களுக்கு உதவி புரிய வேண்டிய கடமைகள் யாவை? (20)
- 4) கிராம விரிவாக்கப் பணியில் காணப்படும் இடர்பாடுகளைப் பற்றி விவரிக்க. (20)

5) சிறு குறிப்பு வரைக :-

(4 X 5=20)

(அ) முன்னேற்ற விவர அறிக்கை

(ஆ) கிராம விரிவாக்கப் பணியில் ஏற்படும் மனநிறைவு

(இ) ஊர் தன்னாட்சி முறையே முதன்மையான இலக்கு

(ஈ) பொது சுகாதாரம்

DEPARTMENTAL EXAMINATIONS

May 2016

DEPARTMENTAL TEST FOR RURAL WELFARE OFFICERS (WOMEN)
VILLAGE SWARAJ — PAPER (B)

(With Books)

Time — Two hours
(Maximum Marks: 100)

- [N.B.— (1) Answer **any five** questions only.
(2) Candidates are given the option to answer the paper either in English or in Tamil or even to answer the paper partly in English and partly in Tamil.
(3) Answer should be brief and to the point and need not be a verbatim reproduction of printed pages.
(4) Marks will be deducted for bad handwriting.
(5) Answers to whole questions in excess of the prescribed number of questions appearing at the end of the answer book will not be valued.
(6) All questions carry equal marks.]

- I. Explain the theory of Trusteeship.
- II. Describe the Self-Sufficiency and Co-operation.
- III. What are the duties of Panchayats?
- IV. Write about importance of Village Sanitation.
- V. Explain about Compost Manure and Preparation.
- VI. Write short notes on the following :—
 - (a) Bread Labour
 - (b) Nai Talim
 - (c) Gur and Khandsari
 - (d) An ideal Village
 - (e) Qualification for Village Worker.

தமிழ் வடிவம்

- I. தர்மகர்த்தாக் கொள்கை பற்றி விவரி.
- II. சுயதேவைப் பூர்த்தியும், கூட்டுறவும் பற்றி விளக்குக.
- III. பஞ்சாயத்தின் கடமைகள் பற்றி எழுதுக.
- IV. கிராமத் துப்புரவின் முக்கியத்துவம் பற்றி எழுதுக.
- V. கம்போஸ்ட் உரம் மற்றும் தயாரிக்கும் விதம் விளக்குக.
- VI. சிறுகுறிப்பு வரைக —
 - (அ) உடல் உழைப்பு
 - (ஆ) ஆதாரக் கல்வி
 - (இ) வெல்லமும், பணங்கற்கண்டும்
 - (ஈ) இலட்சியக் கிராமம்
 - (உ) கிராம ஊழியரின் தகுதிகள்.

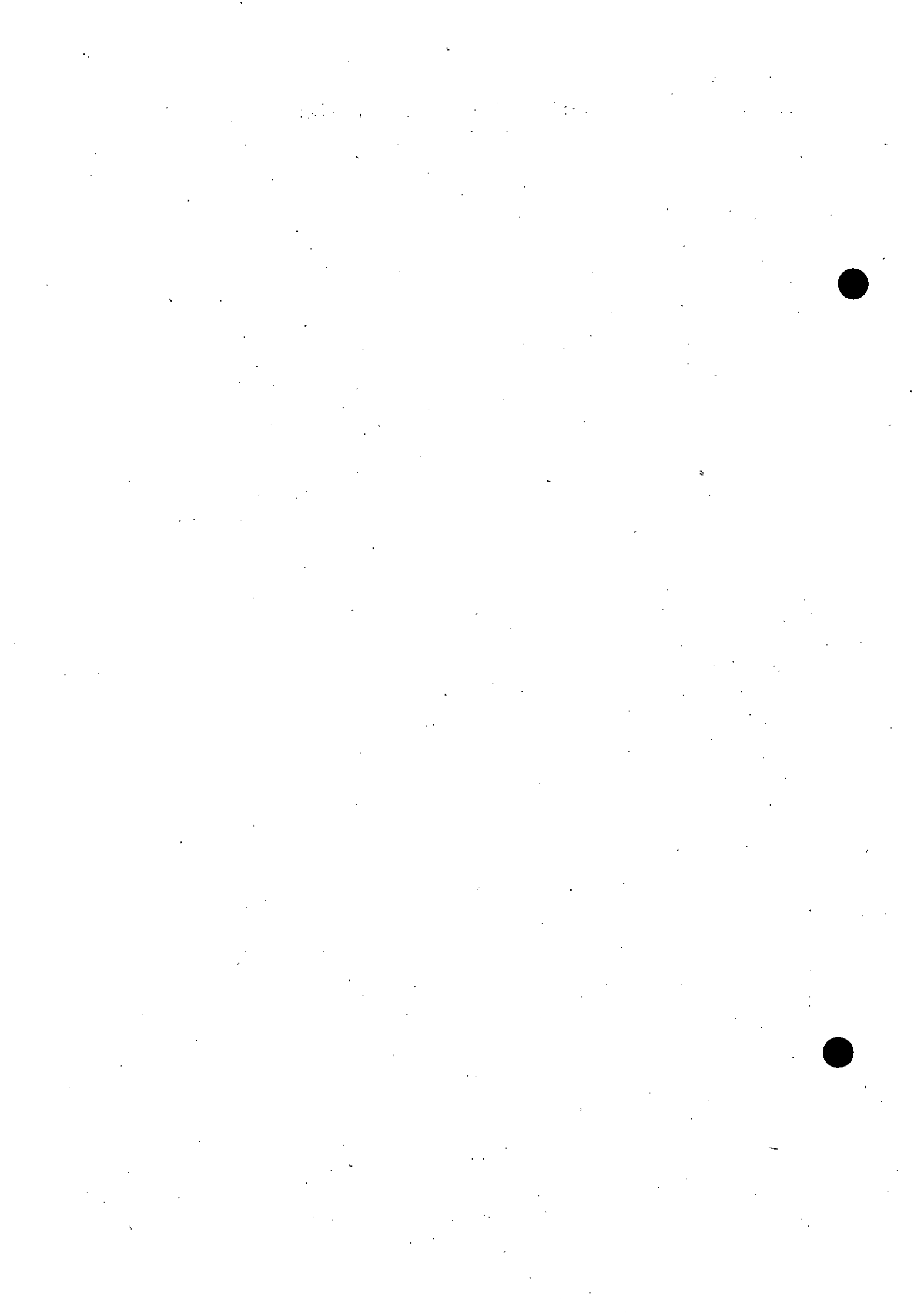

DEPARTMENTAL EXAMINATIONS

May 2016

DEPARTMENTAL TEST FOR RURAL WELFARE OFFICERS FOR WOMEN —
PAPER (C) — THE TAMIL NADU PANCHAYATS ACT, 1994
(WITHOUT RULES AND ORDERS)

(With Books)

Time — Two hours

(Maximum marks : 100)

- [N.B.— (1) Answer **any five** questions only.
(2) Candidates are allowed the option to answer the paper either in English or in Tamil or even to answer the paper partly in English and partly in Tamil.
(3) Answers should be brief and to the point and need not be a verbatim reproduction of printed pages.
(4) Marks will be deducted for bad handwriting.
(5) Answers to whole questions in excess of the prescribed number of questions appearing at the end of the answer book will not be valued.
(6) All questions carry equal marks.]

- I. Explain the procedure adopted in the section "Removal of Village Panchayat President.
- II. Write notes on "Formation of Panchayat Union Councils".
- III. Explain the function of and General Powers of District Panchayat.
- IV. Explain Licensing of Private Market.
- V. Write detailed note on Village Panchayat Fund.
- VI. Write short notes on the following not exceeding **one page** :—
 - (a) Emergency powers of Collector and Inspector
 - (b) Local Cess
 - (c) House Tax
 - (d) Write off irrecoverable amount.

தமிழ் வடிவம்

- I. கிராம ஊராட்சித் தலைவரை பதவியிலிருந்து நீக்கம் செய்ய கடைபிடிக்கப்படும் விதிமுறைகள் குறித்து விளக்குக.
- II. வட்டார ஊராட்சியை அமைத்தல் தொடர்பான நடைமுறைகள் குறித்து விவரிக்கவும்.
- III. மாவட்ட ஊராட்சியின் அலுவல்கள் மற்றும் பொதுவான அதிகாரங்கள் குறித்து விளக்குக.
- IV. தனியார் சந்தைக்கு அனுமதி வழங்குதல் குறித்து விவரி.
- V. கிராம ஊராட்சி நிதி பற்றி விளக்கமான குறிப்பு வரைக.
- VI. கீழ்க்கண்டவற்றுக்கு ஒரு பக்கத்திற்கு மிகாமல் குறிப்பு வரைக :-
 - (அ) மாவட்ட ஆட்சித் தலைவர் மற்றும் ஆய்வாளருக்கு வழங்கப்பட்டுள்ள அவசரகால அதிகாரங்கள்
 - (ஆ) தலவரி
 - (இ) வீட்டு வரி
 - (ஈ) வசூலிக்க முடியாத தொகைகளை தள்ளுபடி செய்தல்.

DEPARTMENTAL EXAMINATIONS

May 2016

DEPARTMENTAL TEST FOR SUBORDINATE OFFICERS IN
THE TAMIL NADU TREASURIES AND ACCOUNTS DEPARTMENT

(With Books)

Time — Three hours

(Maximum Marks : 100)

- [N.B.— (1) Answer **all** questions.
 (2) Candidates are allowed the option to answer the paper either in English or in Tamil or even to answer the paper partly in English and partly in Tamil.
 (3) Answers should be brief and to the point and need not be a verbatim reproduction of printed pages.
 (4) Marks will be deducted for bad handwriting.
 (5) Relevant rules to be quoted wherever applicable.]

Marks

I. Fill in the blanks :—

10 x 1 = 10

- (a) Maximum admissible provisional pension per month is.....
 (b) Gratuity payment order is valid upto.....
 (c) The accounts should be reconciled by the drawing and disbursing officers in the treasury every month before the.....day of the following month.
 (d) An Officer designated as self drawing officer shall be in the grade pay of Rs.....
 (e) The Administrator of personal deposit account shall furnish a certificate of acceptance of balance as on 31st March every year within.....
 (f) RECS means.....
 (g)is the authority issued by the Accountant General / Pay and Accounts Officer for drawal of pay and allowances by a Self Drawing Officer.
 (h)is the expenditure which does not require the vote of Legislature.
 (i) In Pay and Accounts Office.....Audit System is followed and in Treasuries.....Audit System is followed.
 (j) The age of superannuation in case of a driver in Tamil Nadu State Government Service is.....

II. Write short notes on the following :—

5 x 4 = 20

- (a) Specimen Signature
 (b) Revised Estimate
 (c) Foreign Remittance
 (d) Pursuit of Objection
 (e) Promissory Note.

III. Comment on the following :—

5 x 4 = 20

- (a) A bill presented for Rs.50,000 by the District Collector to provide immediate relief assistance to the families affected by floods in his District was returned by the Treasury Officer for want of budget provision.
- (b) A Drawing Officer preferred a claim of his subordinate for reimbursement of Medical Expenditure in a Contingent Bill form and presented in the Treasury.
- (c) A Treasury Officer refused to admit a claim which he considered as doubtful.
- (d) A Sub-Treasury Officer refused to issue certificate of credit in respect of Motor Vehicle Tax credited into the Sub-Treasury, when application was made for issue of such certificate pleading that the original was lost.
- (e) In a Sub-Treasury there was a delay of two working days in the remittance of unspent balance of Pension imprest and the Treasury Officer condoned the delay.

IV. Distinguish between the following :—

4 x 5 = 20

- (a) Transfers Slip and Alteration Memorandum
- (b) Permanent Advance and Temporary Advance
- (c) Controlling Officer and Disbursing Officer
- (d) Reserve Bank Deposit and Revenue Deposit.

V. Briefly explain the following :—

3 x 5 = 15

- (a) Mention four classes of receipts which are especially exempted from being stamped.
- (b) Briefly describe about list of payments and explain the various list containing the details of vouchers to be sent to the AG's Office.
- (c) List out various items to which the treasuries in Tamil Nadu keep plus and minus memorandum.

VI. Answer the following :—

3 x 5 = 15

- (a) Briefly explain about check register of pre audit cheques.
- (b) What are the important points to be observed in the preparation of contingent bill?
- (c) What is the procedure to be followed while opening and closing the strong room of the District Treasury?

I. கோடிட்ட இடங்களை நிரப்புக :—

10 x 1 = 10

- (அ) அதிகபட்சமாக ஒரு மாதத்திற்கு வழங்கப்படக்கூடிய தற்காலிக ஓய்வூதியம்.....
- (ஆ) பணிக்கொடை ஆணை.....காலம் வரை செல்லத்தக்கதாகும்.
- (இ) பணம் பெற்று வழங்கும் அலுவலர் தனது கணக்குகளை செலவு செய்த மாதத்தின் அடுத்த மாத.....நாள் வரை கருவூலத்துடன் மாதாந்திர ஒத்திசைவு செய்யலாம்.
- (ஈ) தானே பணம் எடுக்கும் நிலையில் உள்ள அலுவலருக்கான தர ஊதியம் ரூ.....
- (உ) தன்வைப்பு கணக்கினை பராமரிக்கும் நிர்வாகி ஒவ்வொரு ஆண்டும் மார்ச் 31-ம் நாள்து நிலையில் ஏற்பு சான்றினை சமர்ப்பிப்பதற்கான காலம்.....வரை.
- (ஊ) ஆர்.இ.சி.எஸ். என்பதின் விரிவாக்கம்.....
- (எ) தானே பணம் எடுக்கும் அலுவலருக்கு ஊதியம் மற்றும் பிற படிகள் பெறுவதற்காக மாநிலக் கணக்காயர் / சம்பள கணக்கு அலுவலரால் வழங்கப்படும் சான்றின் பெயர்.....
- (ஏ) சட்டப்பேரவையின் முன் அனுமதியின்றி மேற்கொள்ளப்படும் செலவினத்தின் பெயர்.....
- (ஐ) சம்பள கணக்கு அலுவலகத்தில்.....தணிக்கை முறையும், கருவூலங்களில்.....தணிக்கை முறையும் பின்பற்றப்படுகிறது.
- (ஔ) தமிழ்நாடு மாநில அரசு பணியில் ஒரு ஊர்தி ஓட்டுநரின் ஓய்வு பெறும் வயது.....

II. கீழ்க்கண்டவை குறித்து சிறுகுறிப்பு வரைக :—

5 x 4 = 20

- (அ) மாதிரி ஒப்பம்
- (ஆ) திருத்திய மதிப்பீடு
- (இ) அயல் செலுத்துத் தொகை
- (ஈ) தணிக்கை மறுப்புகளை கண்காணித்தல்
- (உ) உத்திரவாத பத்திரம்.

III. கீழ்க்கண்டவை குறித்து விவாதிக்கவும் :—

5 x 4 = 20

- (அ) மாவட்ட ஆட்சியர் ரூ.50,000-க்கு அசாதாரணமாக ஏற்பட்ட வெள்ள பாதிப்புக்குள்ளான குடும்பங்களுக்கு நிவாரணம் வழங்குவதற்காக அனுமதித்த பட்டியலை நிதி ஒதுக்கீடு இல்லை என்ற காரணம் கூறி கருவூல அலுவலரால் திருப்பப்பட்டது.
- (ஆ) ஒரு பணம் பெற்று வழங்கும் அலுவலர் தனது ஊழியருக்கான மருத்துவ செலவினை பெற வேண்டி கருவூலத்தில் சில்லரை செலவினங்களுக்கான படிவத்தில் பட்டியலை சமர்ப்பித்தார்.
- (இ) ஒரு கருவூல அலுவலர் சந்தேகத்திற்கு இடமான பட்டியல் என்ற காரணத்திற்காக பட்டியலை ஏற்க மறுத்தார்.
- (ஈ) அசல் செலுத்து சான்று தொலைந்துவிட்டது என்ற காரணத்துடன் சார் கருவூலத்தில் இயக்க ஊர்திக்கான வரி செலுத்தல் சான்று கோரி பெறப்பட்ட விண்ணப்ப மனுவின் மீது சான்று வழங்கு சார் கருவூல அலுவலர் மறுத்துவிட்டார்.
- (உ) செலவிடப்படாத ஓய்வூதிய முன்பணத் தொகை இரண்டு வேலை நாட்கள் வரை திரும்ப செலுத்தாமல் இருந்த சார் கருவூல அலுவலரின் செயலினை மாவட்ட கருவூல அலுவலர் ஏற்றுக் கொண்டார்.

IV. கீழ்க்கண்டவற்றின் வேறுபாடுகளை எழுதுக :—

4 x 5 = 20

- (அ) கணக்கு மாற்றம் குறித்த குறிப்பு மற்றும் மாற்றத்திற்கான குறிப்பாணை
 (ஆ) நிரந்தர முன்பணம் மற்றும் தற்காலிக முன்பணம்
 (இ) கட்டுப்பாட்டு அலுவலர் மற்றும் தொகை வழங்கும் அலுவலர்
 (ஈ) இந்திய ரிசர்வ் வங்கி வைப்புத் தொகை மற்றும் வருவாய் வைப்புத் தொகை.

V. கீழ்க்கண்டவை குறித்து சுருக்கமாக விவரிக்கவும் :—

3 x 5 = 15

- (அ) வருவாய் வில்லை ஓட்டவேண்டிய தேவையிலிருந்து விலக்களிக்கப்பட்டுள்ள நான்கு வகையான வருவாய் குறித்து விவரிக்கவும்.
 (ஆ) செலுத்துப் பட்டியல்கள் குறித்து விவரிக்கவும். மேலும் பல்வேறு வகையான பற்றுச்சீட்டுகளை மாநில கணக்காயருக்கு அனுப்ப வேண்டிய பட்டியல் குறித்து தெரிவிக்கவும்.
 (இ) தமிழக கருவூலங்களில் நடைமுறையில் உள்ள பல்வேறு பற்று வரவு குறிப்பினங்கள் குறித்து விவரிக்கவும்.

VI. பின்வருவன பற்றி விவரித்து எழுதுக :—

3 x 5 = 15

- (அ) சம்பள கணக்கு அலுவலகங்களில் காசோலைகளை முன் தணிக்கை செய்யும் பதிவேடுகள் குறித்து விவரிக்கவும்.
 (ஆ) சில்லறை செலவு பட்டியலை தயார் செய்யும் பொழுது மேற்கொள்ள வேண்டிய முக்கிய நடைமுறைகள் குறித்து தெரிவிக்கவும்.
 (இ) மாவட்ட கருவூலத்தில் பாதுகாப்பு அறையை திறக்கும் பொழுதும், மூடும் பொழுதும் பின்பற்ற வேண்டிய நடைமுறைகள் குறித்து தெரிவிக்கவும்.

DEPARTMENTAL EXAMINATIONS

May 2016

DEPARTMENTAL TEST FOR MUNICIPAL COMMISSIONERS IN THE
MUNICIPAL ADMINISTRATION DEPARTMENT — PART-I*(With Books)*

Time — Two hours

(Maximum Marks : 100)

- [N.B.— (1) Answer *all* questions.
 (2) Candidates are allowed the option to answer the paper either in English or in Tamil or even to answer the paper partly in English and partly in Tamil.
 (3) Answers should be brief and to the point and need not be a verbatim reproduction of printed pages.
 (4) Marks will be deducted for bad handwriting.]

- | | Marks |
|---|-------|
| I. (a) Explain briefly about the Emergency powers of Executive Authority and power to incur petty contingent expenditure. | 15 |
| (Or) | |
| (b) What are all the delegation and devolution of functions of Chairman? | |
| II. (a) Discuss about the powers of State Election Commission. | 15 |
| (Or) | |
| (b) Write briefly about the prohibition of canvassing in or near polling stations and the penalty for disorderly conduct in or near polling stations. | |
| III. (a) What are all the general exemptions from the Property Tax? | 10 |
| (Or) | |
| (b) Describe the power to cut off water supply by the Executive Authority in the Municipality. | |
| IV. (a) Discuss about the functions and powers of the appropriate planning authorities. | 10 |
| (Or) | |
| (b) What are the powers of Council in respect of private markets and granting of licence for private markets? | |
| V. (a) Discuss about the preventive measures to be taken for the infectious Disease. | 10 |
| (Or) | |
| (b) What are the control measures to be taken for mosquito control? | |

VI. Write short notes on **any eight** of the following:—

- (a) Public Street and Private Street
- (b) Electoral Roll
- (c) Voting Machine at elections
- (d) Finance Commission
- (e) Vacancy Remission
- (f) Budget Estimate and Revised on Supplemental Budget
- (g) Exemptions from Profession Tax
- (h) Public Latrines and Private Latrines
- (i) Notified Infectious Diseases
- (j) Food Control.

தமிழ் வடிவம்

- I. (அ) அவசர காலம் அல்லது நெருக்கடியான சூழலில் நிர்வாக அதிகாரியின் அதிகாரங்கள் மற்றும் சில்லறை செலவினங்களை மேற்கொள்ளும் அதிகாரங்கள் குறித்து விரிவாக விளக்குக. 15
(அல்லது)
(ஆ) நகர்மன்ற தலைவரின் அலுவல்கள் வந்தடைதல் மற்றும் அதிகார ஒப்படைப்பு செய்தல் குறித்து விரிவான விளக்கம் தருக.
- II. (அ) மாநில தேர்தல் ஆணையத்திற்குள்ள அதிகாரங்கள் குறித்து விளக்குக. 15
(அல்லது)
(ஆ) வாக்குச்சாவடிகளிலோ அதற்கு அருகிலோ தமக்கு ஆதரவாக வாக்கு கேட்பதை தடை செய்தல் பற்றியும் வாக்குச்சாவடிகளிலோ அதற்கு அருகிலோ முறையற்று நடந்தமைக்கான தண்டனை பற்றியும் விளக்கம் தருக.
- III. (அ) சொத்துவரி விதிப்பிலிருந்து பொது விலக்களிக்கப்பட்ட இனங்கள் பற்றி விரிவான விளக்கம் தருக. 10
(அல்லது)
(ஆ) நிர்வாக அலுவலரின் நகராட்சி குடிநீர் வழங்கலைத் துண்டிக்கும் அதிகாரங்கள் குறித்து விளக்குக.
- IV. (அ) திட்ட குழுமங்களுக்கு உரிய அல்லது பொருத்தமான செயல்பாடுகள் மற்றும் அதிகாரங்கள் குறித்து விரிவான விளக்கம் எழுதுக. 10
(அல்லது)
(ஆ) தனியார் அங்காடிகளுக்கு உரிமம் வழங்குவது குறித்த மன்றத்தின் அதிகாரங்கள் மற்றும் உரிமக் கட்டணம் குறித்து விளக்கம் தருக.

V. (அ) - தொற்று நோய்களை பரவாமல் தடுக்க மேற்கொள்ளப்படும் தடுப்பு நடவடிக்கைகள் குறித்து விரிவாக விளக்குக. 10

(அல்லது)

(ஆ) கொசு உற்பத்தியாவதை தடுத்தல் மற்றும் கட்டுப்படுத்துதல் நடவடிக்கைகள் குறித்து விரிவான விளக்கம் தருக.

VI. கீழ்க்கண்டவற்றுள் எவையேனும் எட்டிற்கு சிறுகுறிப்பு வரைக:— 8 x 5 = 40

(அ) பொதுத் தெரு மற்றும் தனியார் தெரு

(ஆ) வாக்காளர் பட்டியல்

(இ) மின்னணு வாக்குப்பதிவு இயந்திரம்

(ஈ) நிதி ஆணையம்

(உ) பயன்பாடு இல்லா காலி கட்டிடங்களுக்கு வரிச்சலுகை (Vacancy remission)

(ஊ) வரவு செலவுத் திட்டம் மற்றும் மாற்றியமைக்கப்பட்ட அல்லது துணை வரவு செலவு திட்டம்.

(எ) தொழில் வரியிலிருந்து விலக்களிப்புகள் (Exemptions)

(ஏ) பொது கழிப்பிடங்கள் மற்றும் தனியார் கழிப்பிடங்கள்

(ஐ) அறிவிக்கை செய்யப்பட்ட தொற்று நோய்கள்

(ஓ) உணவுப் பொருள் கட்டுப்பாடு.

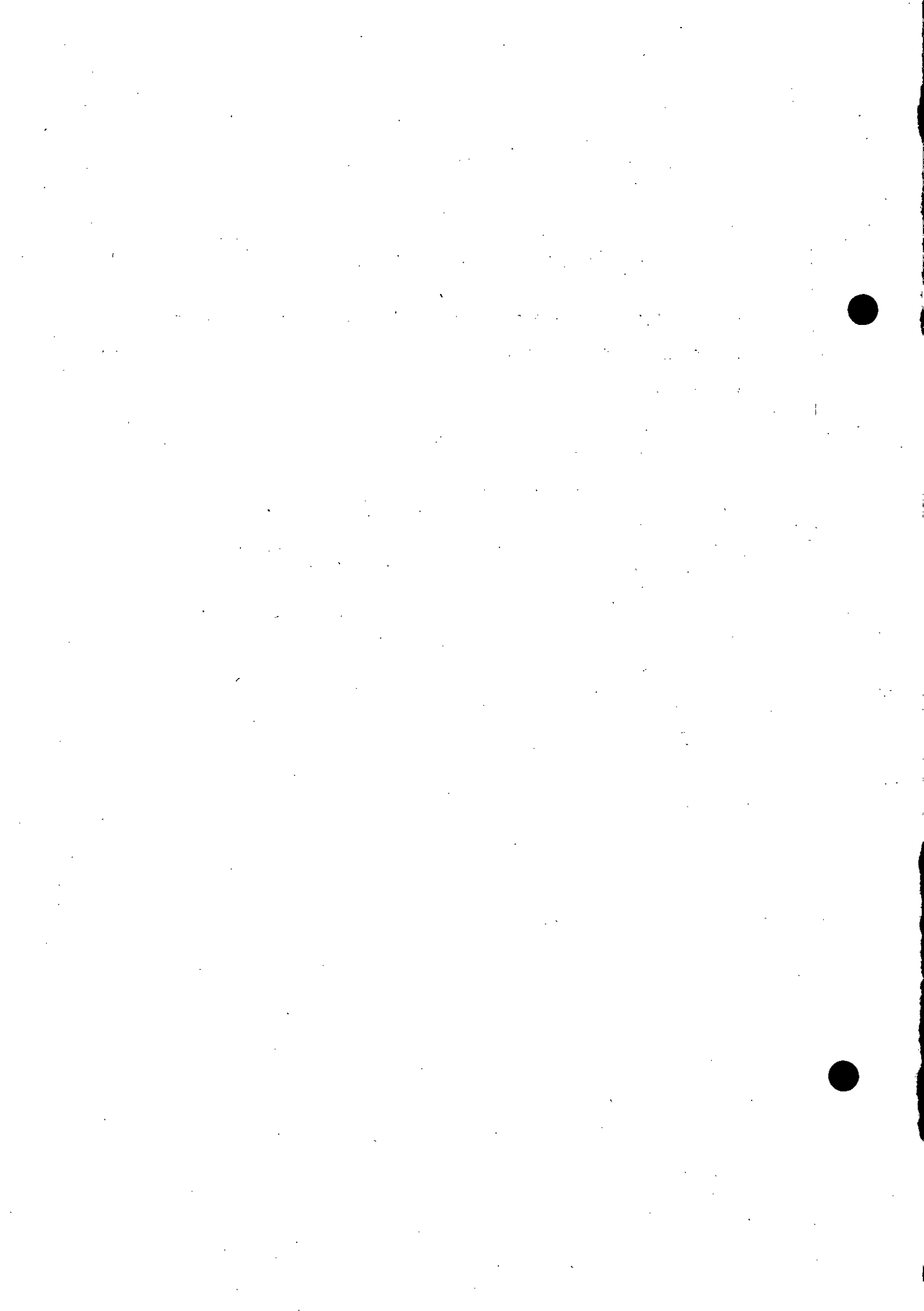

243

DEPARTMENTAL EXAMINATIONS

May 2016

DEPARTMENTAL TEST FOR MUNICIPAL COMMISSIONERS IN THE
MUNICIPAL ADMINISTRATION DEPARTMENT — PART-II

(With Books)

Time — Two hours

(Maximum Marks : 100)

- [N.B.— (1) Answer **any five** questions only.
(2) Candidates are allowed the option to answer the paper either in English or in Tamil or even to answer the paper partly in English and partly in Tamil.
(3) Answers should be brief and to the point and need not be a verbatim reproduction of printed pages.
(4) Marks will be deducted for bad handwriting.
(5) Answers to whole questions in excess of the prescribed number of questions appearing at the end of the answer book will not be valued.
(6) All questions carry equal marks.]

- I. (a) What are the powers of State Government to require local authorities to frame schemes for compulsory Elementary education?
(b) Describe the responsibilities of guardians for providing compulsory elementary education to their children.
- II. (a) When the competent authority under the Public Buildings Licensing Act, 1965, grant licence?
(b) What are the powers given in Public Building (licensing) Act, 1965 to Cancel or Suspend licence?
- III. (a) What are the provisions found in the places of Public Resort Act to prohibit smoking in certain places where entertainments are held?
(b) When the competent authority under the places of Public Resort Act can be Revocated or Suspended the licence granted under the above Act?
- IV. (a) Explain the procedure for fixation of fair rent under the Tamil Nadu Buildings Rent Control Act, 1960.
(b) What are the particulars contain in the form of receipt for rent or advance given by the landlord under Rent Control Act?
- V. (a) Describe the power of State Government to make Entertainment Tax rules.
(b) Explain tax on television exhibition and tax on dubbed film under Tamil Nadu Entertainment Tax Act, 1939.

VI. Write short notes on **any five** of the following :—

- "Penalties" Provision under Public Resort Act
- Education Taxes
- Power of the Collector under places of Public Resort Act
- Define the term "Tenant"
- What is Public Building?
- Temporary licence under Public Building Licensing Act.

தமிழ் வடிவம்

- (அ) உள்ளாட்சி அமைப்புகளால் கட்டாய தொடக்கக்கல்வி சம்பந்தமாக தயாரிக்கப்படும் திட்ட வரைவுகளில் மாநில அரசின் அதிகாரங்கள் என்ன?
(ஆ) பெற்றோர்கள் தங்களது குழந்தைகளுக்கு கட்டாய ஆரம்பக் கல்வி வழங்குவதற்கான பொறுப்புகளையும், கடமைகளையும் விவரிக்கவும்.
 - (அ) பொது கட்டட உரிமச் சட்டத்தின்கீழ் பொறுப்பு அலுவலரால் உரிமம் வழங்கப்படுவது எப்போது?
(ஆ) பொது கட்டடங்களுக்கான உரிமத்தை ரத்து செய்யவோ அல்லது நிறுத்தி வைக்கவோ பொதுக் கட்டடங்கள் (உரிமம் வழங்குதல்) சட்டம், 1965ல் காணப்படும் அதிகாரங்கள் யாவை?
 - (அ) கேளிக்கைகள் நடைபெறும் இடங்களில் புகை பிடிப்பதைத் தடை செய்ய பொதுக் கேளிக்கைச் சட்டத்தின் (Places of Public Resort Act) கீழ் என்னென்ன வழிவகைகள் உள்ளன?
(ஆ) பொது கேளிக்கை சட்டத்தின்கீழ் வழங்கப்பட்ட உரிமத்தை திரும்ப பெறுவதற்கோ அல்லது தற்காலிகமாக நிறுத்தி வைப்பதற்கோ எப்போது பொறுப்பு அலுவலருக்கு அதிகாரம் உள்ளது?
 - (அ) நியாய வாடகை நிர்ணயம் செய்யும் முறையை தமிழ்நாடு கட்டடங்கள் (குத்தகை மற்றும் வாடகை கட்டுப்பாட்டு) சட்டம், 1960ல் உள்ளபடி விவரிக்கவும்.
(ஆ) வாடகை அல்லது முன் பணம் வழங்கும் போது நிலச் சொந்தக்காரர் ரசீதில் தரப்பட வேண்டிய விபரங்கள் யாவை?
 - (அ) கேளிக்கை வரிச்சட்டத்தின் கீழ் கேளிக்கை வரி விதிகள் ஏற்படுத்த மாநில அரசுக்கு வழங்கப்பட்டுள்ள அதிகாரங்களை விவரிக்கவும்.
(ஆ) தமிழ்நாடு கேளிக்கை வரிச்சட்டம் 1939ன்படி தொலைக்காட்சி ஒளிபரப்பு மீதான வரி மற்றும் மொழியாக்கம் செய்யப்பட்ட திரைப்படங்களின் மீதான வரி குறித்து விவரி.
- VI. கீழ்க்கண்டவற்றிற்கு ஏதேனும் ஐந்திற்கு மட்டும் சிறுகுறிப்பு வரையவும் :—
- பொது கேளிக்கை சட்டத்தில் வழங்கப்பட்டுள்ள "அபராதங்கள்"
 - கல்வி வரி
 - பொதுக் கேளிக்கைச் சட்டத்தின்கீழ் மாவட்ட ஆட்சியருக்கான அதிகாரங்கள்?
 - குடித்தனக்காரர் (Tenant) என்பதனை வரையறு.
 - பொதுக் கட்டடம் (Public Building) என்றால் என்ன?
 - பொதுக் கட்டடம் உரிமச் சட்டத்தின்கீழ் தற்காலிக உரிமம்.

DEPARTMENTAL EXAMINATIONS

May 2016

PANCHAYAT DEVELOPMENT ACCOUNT TEST

(With Books)

Time — Three hours.

(Maximum Marks : 100)

[N.B.— (1) Answer **all** questions.

(2) Candidates are allowed the option to answer the paper either in English or in Tamil or even to answer the paper partly in English and partly in Tamil.

(3) Answers should be brief and to the point and need not be a verbatim reproduction of printed pages.

(4) Marks will be deducted for bad handwriting

(5) Relevant Rules/Authority should be quoted.]

Marks

I. Write short notes on the following :—

5 x 2 = 10

- (a) Maternity Leave
- (b) Average Emoluments
- (c) Terminal Charge
- (d) Personal Pay
- (e) Invalid Retirement.

II. Expand :—

10 x 1 = 10

- | | |
|--------------|------------|
| (a) P.P.O. | (b) H.L.C. |
| (c) T.N.T.R. | (d) C.V.P. |
| (e) L.T.C. | (f) S.P.F. |
| (g) L.P.D. | (h) H.B.A. |
| (i) S.I.R.D. | (j) A.T.O. |

III. Distinguish :—

5 x 4 = 20

- (a) Inferior Service and Superior Service
- (b) Enhanced Family Pension and Normal Family Pension
- (c) Ex-ordinary Leave and Ex-ordinary Leave with Medical Certificate
- (d) Unearned Leave on Medical Certificate and Unearned Leave on Private Affairs.
- (e) Special Pay and Additional Pay.

IV. Say **True** or **False** :—

- (a) The Maternity leave has been sanctioned for 90 days only for a birth. 5 x 2 = 10
- (b) While on transfer, the Grade II Officer can bring one servant to new station.
- (c) The ex-ordinary leave with Medical Certificate can count for increment.

- (d) The Terminal charge is allowed for more than ½ k.m. distance in between office to Bus stand / Railway station.
- (e) The selection grade is awarded for the completion of 20 years of service in the same cadre.

- V. A Government Servant transferred from Trichy to Tirunelveli. He travelled by Train. Distance 318 k.m. He relieved from duty on the A.N. of 23-1-2015 Friday. On which day should join in new station. 5
- VI. A Government Servant drawing pay Rs.14,480+Grade pay Rs.2,400 in the Pay Band of Rs.5,200-20,200+Grade Pay Rs.2,400 who was promoted to higher post on 15-9-2014 in the Pay band of Rs.5,200-20,200+Grade pay Rs.2,800. Fix his pay in higher post under F.R.22 B and find out the next date of increment. 10
- VII. A Government Servant retired from service on superannuation with the following service details— 20
- Date of Birth – 15-3-1956
- Date of appointment as consolidated pay – 01-6-1986
- Date of appointment as regular pay – 01-6-1996

There is no unqualified service throughout his whole service. he was drawn pay Rs.24,440+Grade pay Rs.4,800 in the Pay band of Rs.9,300–34,800+Grade pay Rs.4,800 with effect from 01-01-2013. His annual increment is every January First. Eligible D.A. 100%. A sum of Rs.1,50,000 is pending against House Building Advance. Find out Pension, D.C.R.G. and Family Pension.

- VIII. A Government Servant transferred from Salem to Tuticorin. Prepare transfer travelling allowance bill— 15
- Distance 490 k.m., 1st Class Train fare Rs.845, 2nd Class Train fare Rs.124, Salary Rs.23,370+Grade pay Rs.4,900.
- Family Members—*
- Wife aged 47, Daughter aged 24, Son aged 18, Father aged 74, Sister aged 25, Male servant-1, Female servant-1
- Goods fare Rs.99.99 per quintal. He brought household things 4,000 kgs. by Lorry. He paid Lorry Rent Rs.2,500. Sanctioned as advance for this Transfer Rs.5,000.

தமிழ் வடிவம்

- I. சிறுகுறிப்பு வரைக :— 5 x 2 = 10
- (அ) மகப்பேறு விடுப்பு
- (ஆ) சராசரி சம்பளம்
- (இ) பயண முனைக் கட்டணம்
- (ஈ) தனி ஊதியம்
- (உ) தகுதியின்மை ஓய்வு.

II. விளக்கமான வார்த்தை கூறுக :—

- | | | |
|--------------|----------------|----------------|
| (அ) ஓ.கொ.ஆ. | (ஆ) உ.ம.கு. | (இ) த.நா.க.வி. |
| (ஈ) தொ.பெ.ஓ. | (உ) வி.ப.ச. | (ஊ) சி.சே.நி. |
| (எ) க.பெ.ச. | (ஏ) வீ.க.மு.ப. | (ஐ) ஊ.வ.மா.நி. |
| (ஓ) உ.க.அ. | | |

III. வேறுபடுத்துக :—

5 x 4 = 20

- (அ) தாழ்ந்த பணி மற்றும் உயர்ந்த பணி
- (ஆ) உயர்த்தப்பட்ட குடும்ப ஓய்வூதியம் மற்றும் சாதாரண குடும்ப ஓய்வூதியம்
- (இ) அசாதாரண விடுப்பு மற்றும் மருத்துவச் சான்றின்பேரில் அசாதாரண விடுப்பு
- (ஈ) மருத்துவச் சான்றின்பேரில் ஈட்டா விடுப்பு மற்றும் சொந்தக் காரணங்களுக்கான ஈட்டா விடுப்பு
- (உ) சிறப்புச் சம்பளம் மற்றும் கூடுதல் சம்பளம்.

IV. சரியா, தவறா கூறுக :—

5 x 2 = 10

- (அ) ஒரு மகப்பேறுக்கு 90 நாட்கள் மகப்பேறு விடுப்பு அனுமதிக்கப்படுகிறது.
- (ஆ) ஒரு II-ம் தர அலுவலர் மாறுதல் பெறும் போது அவருடன் ஒரு பணியாளரை அழைத்து வரலாம்.
- (இ) மருத்துவச் சான்றுடன் கூடிய அசாதாரண விடுப்பு காலம் ஊதிய உயர்வுக்கு கணக்கில் எடுத்துக் கொள்ளலாம்.
- (ஈ) அலுவலகம் / வீட்டிலிருந்து ½ கி.மீ. தொலைவுக்கு அதிகமாக பேருந்து நிலையம் / ரயில் நிலையம் இருந்தால் பயண முனைக் கட்டணம் அனுமதிக்கப்படும்.
- (உ) ஒரே பதவியில் 20 ஆண்டு காலம் பணி முடித்தவருக்கு தேர்வு நிலை வழங்கப்படுகிறது.

V. ஒரு அரசு பணியாளர் திருச்சியிலிருந்து திருநெல்வேலிக்கு மாற்றப்பட்டார். பயண தூரம் 318 கி.மீ. இவர் 23-01-2015 வெள்ளிக்கிழமை பிற்பகலில் பணியிலிருந்து விடுவிக்கப்பட்டார். புதிய இடத்தில் என்ன தேதியில் பணி ஏற்க வேண்டும்.

5

VI. ரூ.5,200-20,200+தரஊதியம் ரூ.2,400 என்ற ஊதிய முறையில் சம்பளம் ரூ.14,480+தரஊதியம் ரூ.2,400 வாங்கும் அரசு பணியாளர் 15-9-2014ம் தேதி உயர் பதவி பெறுகிறார். உயர் பதவியின் சம்பள முறை ரூ.5,200-20,200+தரஊதியம் ரூ.2,800 ஆகும். அடிப்படை விதி 22-ன்படி உயர் பதவியில் ஊதியம் நிர்ணயம் செய்து, அடுத்த ஊதிய உயர்வு நாளை காண்க.

10

VII. ஒரு அரசு பணியாளர் கீழ்க்கண்ட பணி விபரங்களுடன் வயது முதிர்வு காரணமாக ஓய்வு பெறுகிறார். 20

பிறந்த நாள் - 15-3-1956

தொகுப்பூதியத்தில் பணி அமர்த்தப்பட்ட நாள் - 01-6-1986

முறையான பணியில் பணி அமர்த்தப்பட்ட நாள் - 01-6-1996

இவரது மொத்த பணிகாலத்தில் தகுதியில்லா பணிகாலம் கிடையாது. இவர் 01-01-2013ல் ரூ.9,300-34,800+தரஊதியம் ரூ.4,800 என்ற ஊதிய முறையில் சம்பளம் ரூ.24,440+தரஊதியம் ரூ.4,800 பெற்றுள்ளார். ஒவ்வொரு வருடமும் ஜனவரி முதல் நான் ஊதிய உயர்வு நாளாகும்.

தகுதியான அகவிலைப்படி 100% ஆகும்.

இவருக்கு அனுமதிக்கப்பட்ட வீடுகட்டும் முன்பணத்தில் ஓய்வு பெறும் நாளில் ரூ.1,50,000 நிலுவை உள்ளது.

இவருக்கு ஓய்வூதியம், இறப்பு மற்றும் ஓய்வகால பணிக்கொடை மற்றும் குடும்ப ஓய்வூதியம் கணக்கிடுக.

VIII. ஒரு அரசுப் பணியாளர் சேலத்திலிருந்து தூத்துக்குடிக்கு மாறுதல் அடைந்தார். கீழ்க்கண்ட விபரங்களை கொண்டு மாறுதல் பயணப்படி பட்டியல் தயாரிக்கவும் :- 15

தூரம் 490 கி.மீ. ; முதல் வகுப்பு ரயில் கட்டணம் ரூ.845, இரண்டாம் வகுப்பு ரயில் கட்டணம் ரூ.124, சம்பளம் ரூ.23,370+தரஊதியம் ரூ.4,900.

குடும்ப உறுப்பினர்கள்-

மனைவி 47 வயது, மகள் 24 வயது, மகன் 18 வயது, தகப்பனார் 74 வயது, சகோதரி 25 வயது, ஆண் பணியாளர் 1, பெண் பணியாளர் 1.

சரக்கு கட்டணம் குவிண்டால் ஒன்றுக்கு ரூ.99.99. இவர் 4,000 கிலோ எடையுள்ள வீட்டு சாமான்களை லாரியில் கொண்டு வந்தார். லாரி வாடகையாக ரூ.2,500 கொடுத்துள்ளார். இந்த மாறுதல் வகைக்கு இவருக்கு ரூ.5,000 முன்பணம் அனுமதிக்கப்பட்டுள்ளது.

DEPARTMENTAL EXAMINATIONS

May 2016

SURVEY DEPARTMENT TEST.

HEAD SURVEYOR'S AND SUB-ASSISTANT'S TEST — FIRST PAPER

(Without Books)

Time — Three hours
(Maximum Marks : 100)

- [N.B.— (1) Answer all questions.
 (2) Candidates are allowed the option to answer the paper either in English or in Tamil or even to answer the paper partly in English and partly in Tamil.
 (3) Marks will be deducted for bad handwriting.
 (4) Without books, EXCEPT Chamber's Mathematical Tables and Boileau's Traverse Tables.]

- | | Marks |
|---|-------|
| 1. From the given azimuth sheet, find out the watching is slow or fast | 30 |
| 2. From the triangle given below find out the A-C Distance and Angle for A and C? | 25 |

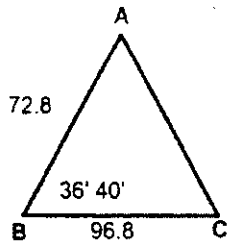

- | | |
|--|----|
| 3. Explain the S & B Act of VIII of 1923 and describe sections 9(2), 13, 15(2) ? | 15 |
| 4. Explain the Taluk Registers 6, 7, 8A? | 10 |
| 5. What are the records are prepared after completion of Town survey using modern instruments? | 10 |
| 6. Write a short notes | 10 |
| 1. Traverse | |
| 2. Meridians | |
| 3. Hour Angle | |
| 4. Mean Time | |

தமிழ் வடிவம்

மதிப்பெண்கள்

1. இத்துடன் இணைக்கப்பட்டுள்ள அசிமத் கணக்கீட்டை கணித்து . 30
கடிகார நேரத்தின் துல்லியத்தை அளவிடுக

2. கீழே கொடுக்கப்பட்டுள்ள முக்கோணத்தின் A-C பக்க அளவையும்,
A மற்றும் C நிலையத்தின் கோணத்தையும் கணக்கிடுக. 25

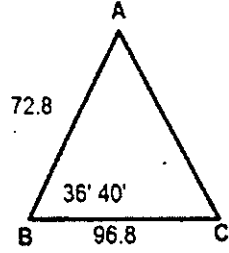

3. நில அளவை மற்றும் எல்லை சட்டம் VIII/1923 மற்றும் அதன் பிரிவுகள்
9(2), 13 மற்றும் 15(2) விவரிக்கவும்? 15

4. வட்டப்பதிவேடுகள் 6, 7, 8ஐ குறித்து விவரிக்கவும் 10

5. நவீன கருவிகளை மூலம் நகரநில அளவை செய்யப்படும் போது தயார்
செய்யப்படும் ஆவணங்கள் யாவை? 10

6. சிறு குறிப்பு வரைக 10

அ. டிராவர்ஸ்

ஆ. மெரிடியன்

இ. மணிக்கோணம்

ஈ. சராசரி நேரம்

DATE OF OBSERVATION: 18.10.2008
 VALUE OF ONE DIVISION: 20

APPROXIMATE LONGITUDE: E 77.36.03.38
 APPROXIMATE LATITUDE: N 11.08.54.51

318/223-3

RECORD OF OBSERVATION FOR TIME AND AZIMUTH

Apparent limb or object	face	Vertical angles.			Level		Watch times T.	HORIZONTAL ANGLES (for azimuth only)					MEAN OF FACES	
		VERNIER C	VERNIER D	MEAN OF CAND D	E	O		VERNIER A	VERNIER B	MEAN OF A AND B	ANGLE DIFFERENCE OF R.O AND SUN	MEAN OF PAIRS (WITH R.O)		
							H.M.S							
R.O	L							326.47.20	47.20	326.47.20				
O	L	24.35.00	35.00	24.35.00	3	3	07.58.50	79.30.00	30.00	79.30.00	112.42.40			
O	L	24.16.00	16.00	24.16.00	3	3	07.59.00	79.00.00	00.00	79.00.00		112.27.40		
R.O	L							326.47.20	47.20	326.47.20	112.12.40			
R.O	R							146.47.20	47.20	146.47.20			112.35.55	
O	R	24.30.00	30.00	24.30.00	3	3	07.59.20	259.49.00	49.00	259.49.00	113.01.40			
O	R	24.12.00	12.00	24.12.0	3	3	07.59.40	259.14.00	14.00	259.14.00		112.44.10		
R.O	R							146.47.20	47.20	146.47.20	112.26.40			

DATE	DECLINATION		EQUATION OF TIME	PARALLAX	REFRACTION
18.10.88	09.40.15.70	1302.8	0.14.56.25	11.02	20-8.30
19.10.88	10.01.58.50		0.15.07.27		25-8.00

3

051

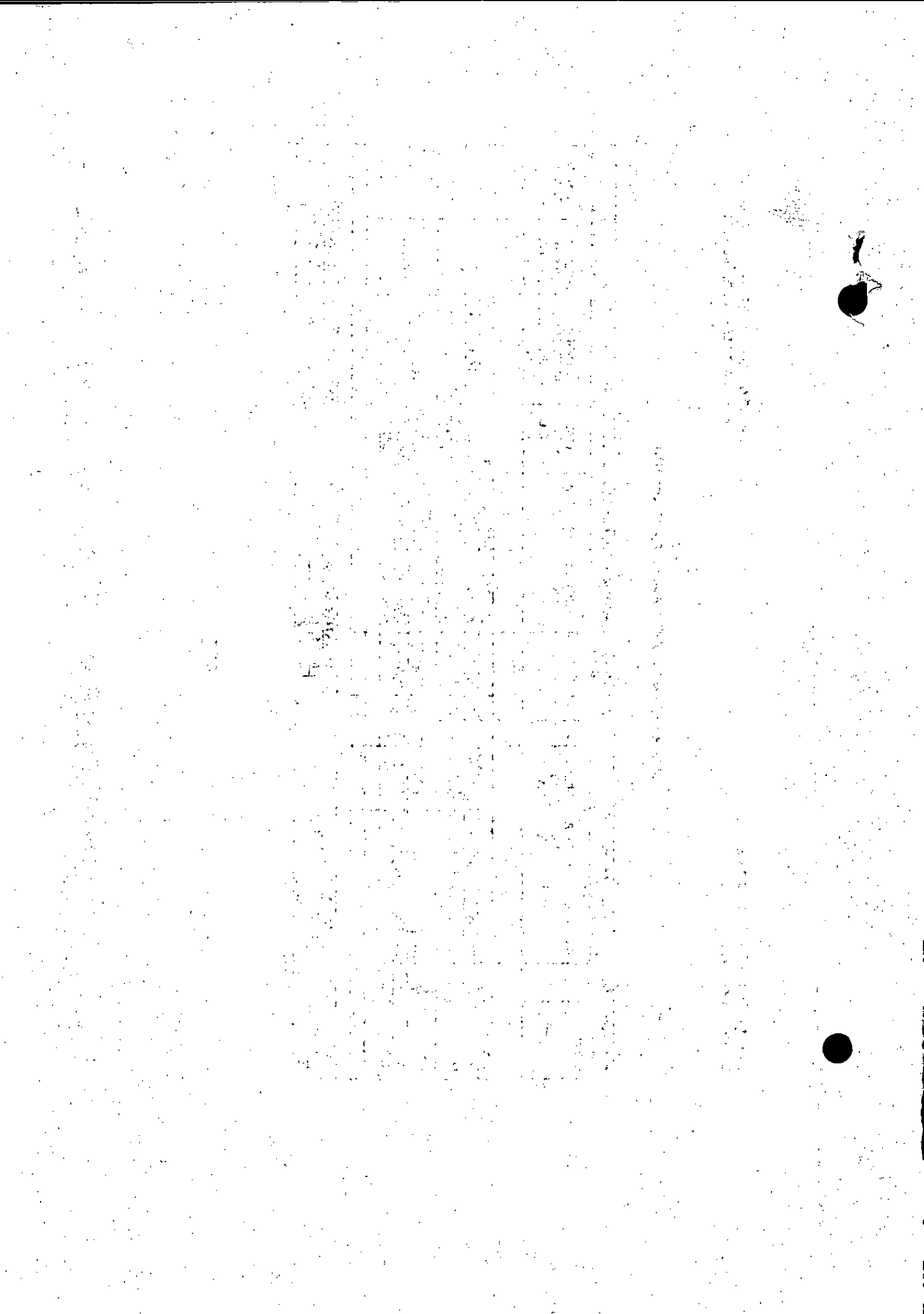

085/DM/16

253

DEPARTMENTAL EXAMINATIONS

May 2016

SURVEY DEPARTMENT TEST — HEAD SURVEYOR'S AND
SUB-ASSISTANT'S TEST
SECOND PAPER

(Without Books)

Time — Three hours
(Maximum Marks : 100)

- (N.B.— (1) Answer *all* questions.
(2) Without books, Except chamber's Mathematical Tables and Boileau's Traverse Tables.
(3) Candidates are given the option to answer the paper either in English or in Tamil or even to answer the paper partly in English and partly in Tamil.
(4) Marks will be deducted for bad handwriting.]

1. Compute the following Traverse up to area.

Marks: 25

S.No	Station No	Angles	Bearing	Distance
1	A	133.18	128.30	90.2
2	B	170.14		123.0
3	C	164.02		303.2
4	D	147.43		242.0
5	E	91.05		167.2
6	F	164.51		158.8
7	G	112.15		120.8
8	H	216.46		259.0
9	I	168.51		146.0
10	J	145.35		97.4
11	K	105.20		280.6

2. Find the distance of side a and c and the third angle

Marks:-15

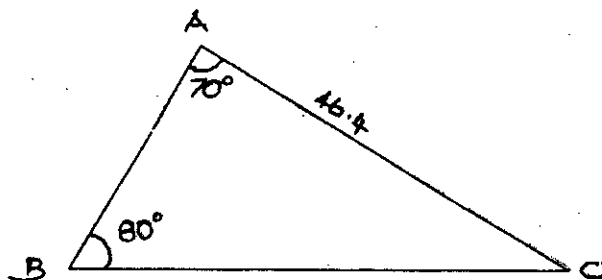

Marks:-15

3. There is Two Plots, one is round size and the another is Square size. The area of the two plots are equal. The circumference of the round plot is 759 mtr, what is the circumference of the square plot.

Marks:-10

4. a) What are the Registers maintained in Taluk Office for changes in Registry-Explain

b) Explain the stones planted in Town survey

Marks:-5

5. a) Explain the process of survey work.

Marks:-10

b) What are the duties and responsibilities of Deputy Inspector of survey in the Maintenance work.

Marks:-5

- 6 -I Find the correct answer

Marks:-10

(1) Log of 3658 = a) 3.5632437 b) 3.5634273 c) 3.5632347 d) 3.5634732

(2) Anti Log of 2.1182 = a) 113.3 b) 131.3 c) 311.3 d) 133.1

(3) In survey 'B' Process work the sub-process SP-4b is

a) renewal of missing theodolite stones b) demarcation work c) reading of angles in the block boundary d) Inspection of traverse work

(4) The Permanent detail in the fields are used

a) to prove the land owners right b) to identify the field c) to collect the land revenue d) to mapping the survey field

(5) The Survey and boundaries act VIII of 1923 deligate the powers to take decision under section 9(1) to

a) The Assistant Director of survey b) Inspector of survey c) Sub-Inspector of survey d) Deputy Inspector of survey.

- (6) In maintenance work the changes in classification of a land must entered in the
 a) Taluk register No 6(1) b) Taluk register No 6(2) c) Taluk register No 5 d) TM 7 register
- (7) When the surveyor work comes under bad work
 a) error comes more than 5 b) error comes more than 10 c) error comes more than 11
 d) error comes more than 15
- (8) Land assignment is maintained in the register
 a) Taluk register no 5 b) Taluk register no 7 c) Taluk register No 4 d) none of this
- (9) The overdraft amount under CSM(A) sanctioned for
 a) Maintenance of survey marks in Taluk maintenance work b) meet out the expense
 incurred in transport of stones c) salary for the surveyor d) salary for field assistant
- (10) Under section 13 of S&B Act VIII of 1923 the notification published in the District Gazette
 a) 60 days after the service of 9(2) notice b) 30 days after the service of 9(2) notice
 c) 90 days after the service of 9(2) notice d) 45 days after the service of 9(2) notice

6-II Match the following

Marks :-5

a	CSM(A)	1	Appeal for cost rate
b	Section -4	2	Sanctioned for scheme work
c	CSM(B)	3	Ordered by settlement department
d	Section 8(2)	4	Sanctioned for maintenance work
e	Soil Block survey	5	East west Distance
f	Meridian	6	Delegation of power to a survey officer
g	Process 'B' and 'F'	7	Office Process
h	Process 'C' and 'H'	8	Field Process
i	6(1) and 6(2) registers maintained in the	9	Calendar Year
j	'F' Line register maintained in the	10	Fasly year

தமிழ் வடிவம்

மதிப்பெண்-25

1.கீழ்க்கண்ட கோண அளவுகளைக்கொண்டு டிராவர்ஸ் கணக்கிட்டு பரப்பு கண்டுபிடி

S.No	Station No	Angles	Bearing	Distance
1	A	133.18	128.30	90.2
2	B	170.14		123.0
3	C	164.02		302.8
4	D	147.43		242.0
5	E	91.05		167.2
6	F	164.51		158.4
7	G	112.15		120.8
8	H	216.46		258.4
9	I	168.51		146.0
10	J	145.35		97.4
11	K	105.20		280.6

மதிப்பெண்:-15

2. கீழ்க்கண்ட முக்கோணத்தில் பக்கம் a மற்றும் c ன் அளவுகள் மற்றும் மூன்றாவது கோணத்தை கண்டுபிடி

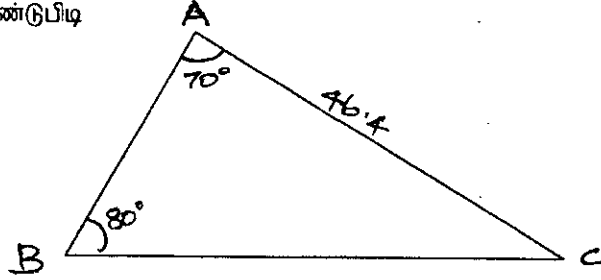

மதிப்பெண்:-15

3. இரண்டு பிளாட்டுகள் உள்ளன.ஒன்று வட்டமானதும் மற்றொன்று சதுரமானதும் ஆகும். இரண்டும் ஒத்த பரப்புள்ளவை.வட்டவடிவ பிளாட்டின் சுற்றளவு 759மீ எனில் சதுர பிளாட்டின் சுற்றளவு என்ன?

மதிப்பெண்:-10

4.அ) வட்ட அலுவலகத்தில் பதிவு மாற்றம் செய்ய பராமரிக்கப்படும் பதிவேடுகள் குறித்து விவரி

மதிப்பெண்:-5

ஆ) நகர நிலஅளவையில் நடப்படும் கற்கள் குறித்து விவரி

மதிப்பெண்:-10

5. அ) நிலஅளவைப்பணியில் கடைபிடிக்கப்படும் நடைமுறைகள்(process)குறித்து விவரிக்கவும்

மதிப்பெண்:-5

ஆ)பராமரிப்பு பணியில் வட்டத்துணை ஆய்வாளரின் பொறுப்பு மற்றும் கடைமைகள் யாவை?

6.-1 சரியான விடையைக் கண்டுபிடி

மதிப்பெண்:-10

(1) Log of 3658 = a) 3.5632437 b) 3.5634273 c) 3.5632347 d) 3.5634732

(2) Anti Log of 2.1182 = a) 113.3 b) 131.3 c) 311.3 d) 133.1

(3) நிலஅளவைப்பணியில் நடைமுறை 'B' ல் துணை நடைமுறை SP 4b என்பது

அ) காணாமல் போன திழோடலைட் கற்களை புதுப்பித்தல் பணி
ஆ) இடக்குறியீட்டுப்பணி இ) பிளாக் எல்லையில் உள்ள கற்களுக்கு
கோண அளவு எடுத்தல் ஈ) டிராவர்ஸ் பணியை தணிக்கை செய்தல்

(4) புலத்தில் காட்டப்பட்டுள்ள நிரந்தர விளக்கிகள்

அ) நிலஉடைமையாளரின் உரிமையை நிலைநாட்ட பயன்படுகிறது
ஆ) புலத்தை அடையாளம் காண பயன்படுகிறது.
இ) நிலவரி வசூலிக்க பயன்படுகிறது.
ஈ) புலப்படம் வரையபயன்படுகிறது

(5) சர்வே எல்லைகள் குறித்த 1923 ம் வருடத்திய 8 வது சட்டம் பிரிவு 9(1)ல்

முடிவெடுக்கும் அதிகாரம் வழங்கப்பட்டுள்ள அலுவலர்
அ) நிலஅளவை உதவியுக்குநர் ஆ) நிலஅளவை ஆய்வாளர்
இ) நிலஅளவை துணைஆய்வாளர் ஈ) நிலஅளவை சார்ஆய்வாளர்.

(6) வட்ட பராமரிப்பு பணியில் புலத்தின் வகைபாடு மாற்றம் ஏற்படும் போது

இந்தப்பதிவேட்டில் பதிவுசெய்து நடவடிக்கை எடுக்கப்படவேண்டும்.
அ) வட்டக்கணக்கு பதிவேடு எண் 6(1) ஆ) வட்டக்கணக்கு பதிவேடு எண் 6(1)
இ) வட்டக்கணக்கு பதிவேடு எண் 5 ஈ) வட்டக்கணக்கு பதிவேடு எண் 7

(7) நிலஅடமானங்கள் குறித்து இந்தப்பதிவேட்டில் பராமரிக்கப்படுகிறது

அ) வட்டக்கணக்கு பதிவேடு எண் 8(A) ஆ) வட்டக்கணக்கு பதிவேடு எண் 4
இ) வட்டக்கணக்கு பதிவேடு எண் 5 ஈ) இவை ஏதுமில்லை

(8) ஒரு நிலஅளவரின் புலப்பணி தணிக்கையின் போது மோசமான புலப்பணி என
கண்டறியப்படுகிறது.

அ) 5 பிழைகளுக்கு மேல் வரும்போது ஆ) 10 பிழைகளுக்கு மேல் வரும்போது
இ) 11 பிழைகளுக்கு மேல் வரும்போது ஈ) 15 பிழைகளுக்கு மேல் வரும்போது

(9) சி.எஸ்.எம்.(எ) மாவட்ட ஆட்சியர் தலைப்பின் கீழ் வழங்கப்படும் மிகைப்பற்றுத்

தொகை வழங்கப்படுகிறது
அ) பராமரிப்பு பணியில் நிலஅளவை கற்கள் பராமரிப்பு செலவுக்கு
ஆ) கற்கள் எடுத்துச்செல்லும் செலவுக்கு. இ) நிலஅளவர் ஊதிய செலவுக்கு
ஈ) புலஉதவியாளர் ஊதிய செலவுக்கு.

(10) நிலஅளவை எல்லைகள் குறித்த 1923வது வருடத்திய VIII வது சட்டம் பிரிவு
13 ன் கீழ் அறிவிக்கை பிரசுரம் செய்வது

அ) 9(2) அறிவிக்கை சார்வு செய்து 60 நாட்களுக்கு பின் ஆ) 9(2) அறிவிக்கை
சார்வு செய்து 30 நாட்களுக்கு பின் இ) 9(2) அறிவிக்கை சார்வு செய்து 90
நாட்களுக்கு பின் ஈ) 9(2) அறிவிக்கை சார்வு செய்து 45 நாட்களுக்கு பின்

அ	சி.எஸ்.எம்.(எ)	1	நிலஅளவை திட்டப்பணிக்கு வழங்கப்படுவது
ஆ	நிலஅளவை சட்டம் பிரிவு 4	2	நிலஅளவை செலவுக்கட்டணம் குறித்த மேல்முறையீடு
இ	சி.எஸ்.எம்(பி)	3	பராமரிப்பு பணிக்கு வழங்கப்படுவது
ஈ	நிலஅளவை சட்டம் பிரிவு 8(2)	4	நிலஅளவை அதிகாரிக்கு அதிகாரம் வழங்குவது
உ	சாயில் பிளாக் சர்வே	5	கிழக்கு மேற்கு தூரம்
ஊ	மெரிடியன்	6	நிலவரித்திட்டத்துறையினர் நிலஅளவைக்கு பிறப்பிக்கும் உத்தரவு
எ	சர்வே பணியில் 'பி' மற்றும் 'எப்' பணி	7	அலுவலகப்பணிகள்
ஏ	சர்வே பணியில் 'சி' மற்றும் 'எச்' பணி	8	புலப்பணிகள்
ஐ	6(1) மற்றும் 6(2) பதிவேடுகள்	9	காலண்டர் வருடத்தில் பராமரிக்கப்படுகிறது
ஓ	அத்துக்காட்டும் மனுப்பதிவேடு	10	நிதியாண்டில் பராமரிக்கப்படுகிறது.

DEPARTMENTAL EXAMINATIONS

May 2016

SURVEY DEPARTMENT TEST — FIELD SURVEYOR'S TEST
FIRST PAPER

(Without Books)

Time — Three hours
(Maximum Marks : 100)

- [N.B.— (1) Answer *all* questions.
(2) Candidates are given the option to answer the paper either in English or in Tamil or even to answer the paper partly in English and partly in Tamil.
(3) Marks will be deducted for bad handwriting.]

(Sketch enclosed)

	Marks
1. (a) Draw the enclosed sketch in the scale 1mm =1000mm.	20
(b) Mark the following details: -	04
(i) Thatched House –Sub-division.No. 1	
(ii) Light House- Sub-division.No. 2	
(iii) Birds Sanctuary- Sub-division.No. 3	
(iv) Temple - Sub-division.No.3	
(c) Compute area for the T.S.No. 3	06
2. What are the different kinds of stones planted in a Town Survey? Mention the dimensions and state where each kind of stone is planted?	15
3. Briefly describe the different steps in the survey of a field in a re-survey?	10
4. In a triangle ABC A=64 31 00, C=32 15 00, AC=86.4 m . Find out the B and two side distances?	20
5. Explain the N.O.S problem and state how it is useful in survey work?	10
6. Write short notes on :-	3 x 5 = 15
i) 13 notification	
ii) Clubbing of sub-divisions.	
iii) Village Map	
iv) Straightening of poramboke boundaries	
v) Index Map	

தமிழ் வடிவம்

- I. (அ) இத்துடன் இணைத்துள்ள வரைப்படத்தை
1மி.மீ = 1000 மி.மீ. என்ற அளவில் வரைக. மதிப்பெண்கள் 20
- (ஆ) பின்கண்ட விளக்கினை குறிக்கவும் 04
 கூரை வீடு - உட்பிரிவு எண். 1
 கலங்கரை விளக்கம் - உட்பிரிவு எண். 2
 பறவைகள் சரணாலயம் - உட்பிரிவு எண். 3
 கோயில் - உட்பிரிவு எண். 33
- (இ) உட்பிரிவு எண்.3 பரப்பு கணிக்கவும் 06
- II. நகர அளவையில் பயன்படுத்தப்படும் நில அளவைக் கற்கள் யாவை? அவைகளின் அளவுகளும் அவை பயன்படுத்தப்படும் இடங்கள் யாவை? 15
- III. ஒரு நிலத்தை மறுநில அளவையின் போது அளவை செய்யும் வழிகளை விவரி? 10
- IV. கொடுக்கப்பட்டுள்ள ABC முக்கோணத்தில் A=64 31 00, C=32 15 00 20
 AC=86.4மீ மற்ற இரு பக்க அளவுகளையும் B கோணத்தையும் கணக்கிடுக.
- V. N.O.S. கணக்கு என்றால் என்ன? விவரி. 10
- VI. சிறு குறிப்பு வரைக. 5x3=15
- (அ) 13 நோட்டீஸ்
 (ஆ) உட்பிரிவுகளை ஒன்று சேர்த்தல்
 (இ) கிராம வரைப்படம்
 (ஈ) புறம்போக்கு வளைவுகளை நேர்ப்படுத்துதல்
 (உ) இண்டக்ஸ் மேப்

261

செயற்கையியல் பரீட்சை 23

மாண்புமிகு. ரிசர்வ் அலுவலர்

வட்டம். மராமத்து - கிணற்று

புல எண். 54

கிராமம் {
 எண். 120/2
 பெயர். ஆனந்தராமர்

பரப்பு: செ.மீ. 0 ஏ. 62.0

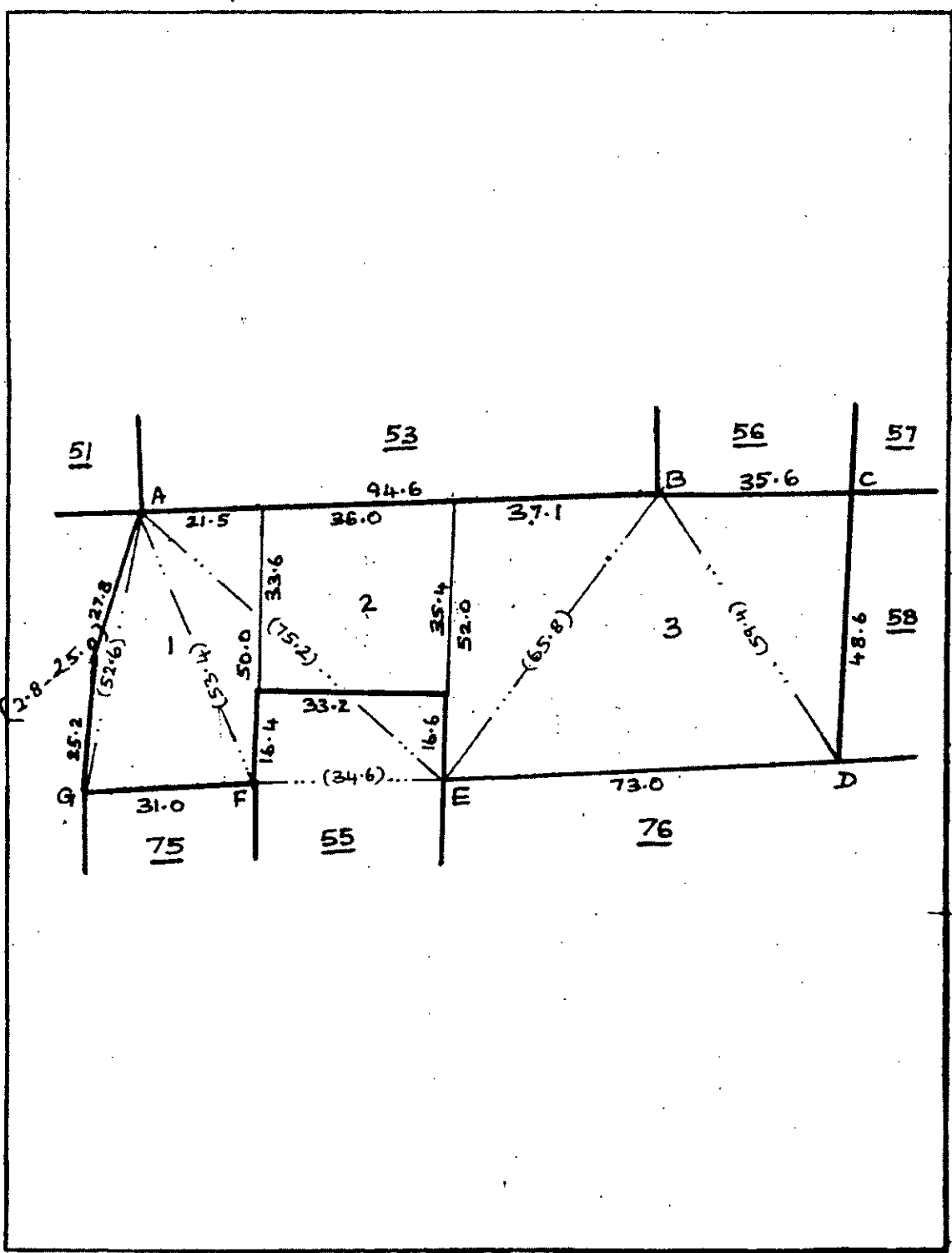

318/225-3

செயற்கை NOT TO SCALE

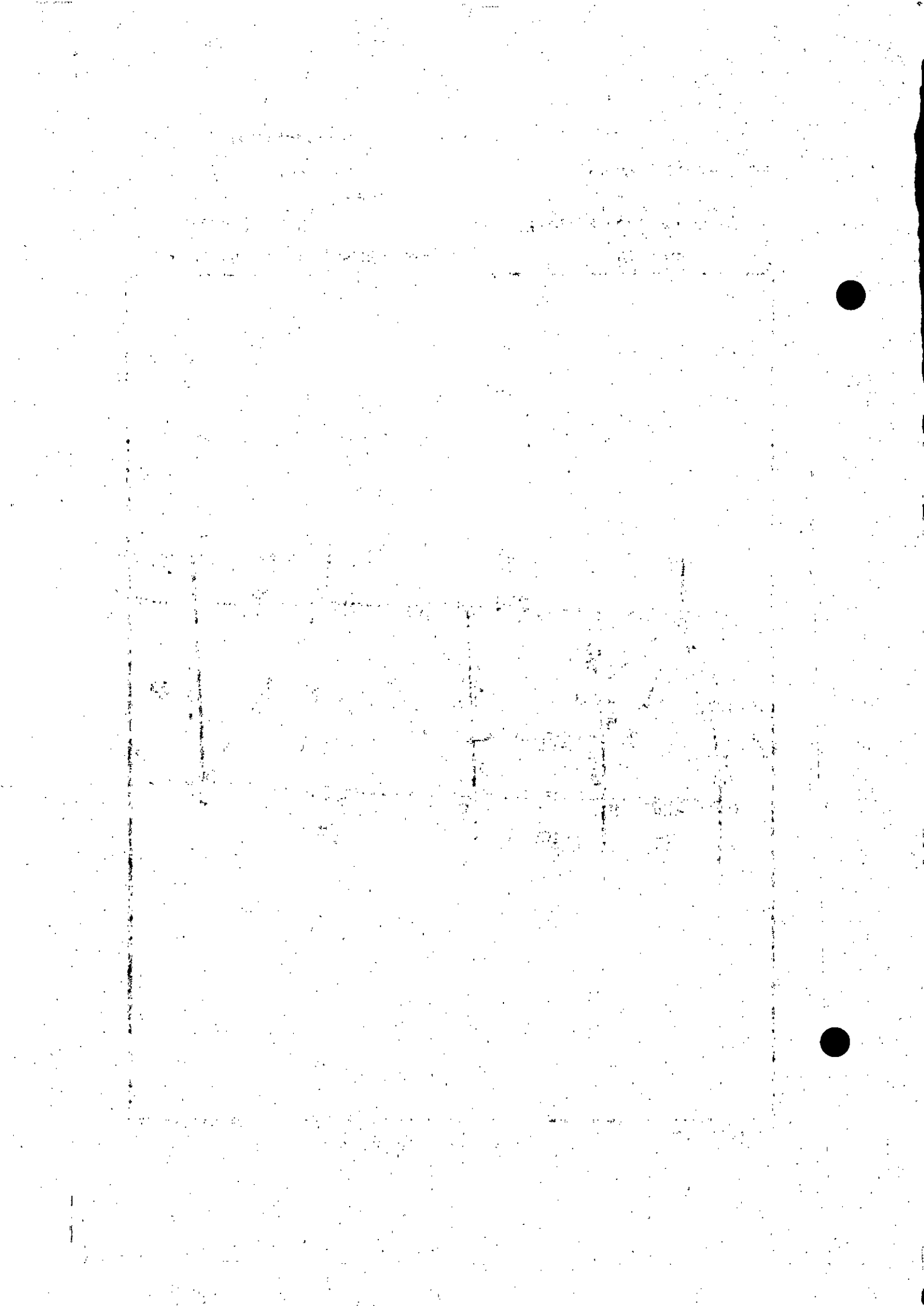

DEPARTMENTAL EXAMINATIONS

May 2016

SURVEY DEPARTMENT TEST
FIELD SURVEYOR'S TEST — SECOND PAPER

(Without Books)

Time — Three hours
(Maximum Marks : 100)

- [N.B.— (1) Answer *all* questions.
(2) Candidates are allowed the option to answer the paper either in English or in Tamil or even to answer the paper partly in English and partly in Tamil.
(3) Marks will be deducted for bad handwriting.]

- | | Marks |
|---|-------|
| 1. What are the duties of Taluk Maintenance Firka Surveyor? | (10) |
| 2. Explain the different process during the survey of a village. | (10) |
| 3. Explain the Taluk Register's 4,5,6,7 and 8A. | (10) |
| 4. (i) What are the different kinds of stones planted in Town Survey? Mention its dimensions and state where each kind of stones are planted. | (10) |
| (ii) Mention the records are prepared in field and submitted to the Head Office on completion of Modern Town Survey work. | (10) |
| 5. Explain the Survey and Boundaries Act VIII of 1923 Section 5,6,9,10 and 13. | (10) |
| 6. The following are the registered and computed areas of the sub-divisions in a Survey Field. What action taken in the Maintenance work? | (10) |

Survey No.	Sub-div.No	Registered Area	Computed area
1001	1.	2.25.50	3.25.50
	2.	4.40.00	4.90.00
	3.	1.10.50	1.00.0
	4.	2.80.0	3.60.0
	5.	0.50.00	0.50.00

- 7.(i) What are the registers maintained in Taluk Office regarding CSM(A)? (5)
(ii) Surveyor 'B' can measure 2-1/2 Times and 'C' can measure 4 times as much A in a month.

Three Surveyors together measured an Area of 750 Hec. 00 Ares. in a month. What is the

Area measured by each? (5)

8. Write Short Notes on:- (Any Four only)

(20)

1. What are the methods of Survey?
2. What are the records changes made in village and Taluk Accounts?
3. 'D' Sketch and Stone Register.
4. Revenue Field and Survey Field.
5. Index Map and Composite Map.

தமிழ் வடிவம்

1. பராமரிப்பு உள்வட்ட அளவரின் கடமைளைப்பற்றி விவரி. (10)
2. ஒரு கிராமத்தினை நில அளவை செய்யும்போது மேற்கொள்ளப்படும் பணிகளைப்பற்றி விவரி. (10)
3. வட்ட பதிவேடுகள் 4, 5, 6, 7 மற்றும் 8A ஆகியவைகளைப்பற்றி விவரி. (10)
4. (அ) நகர அளவையில் பயன்படுத்தப்படும் வெவ்வேறு வகையான கற்கள் யாவை ? அவற்றின் அளவுகளையும், அவை எங்கெங்கு நடப்படுகின்றன என்பதையும் விவரி ? (10)
- (ஆ) நவீன கருவி GPS மூலம் நகர அளவைப்பணி முடித்து புலத்திலிருந்து தலைமை அலுவலகத்திற்கு அனுப்ப வேண்டிய ஆவணங்களைப்பற்றி விவரி . (10)
5. நில அளவை எல்லைச்சட்டம் - 1923 விதி VIII ன் பிரிவு 5, 6, 9, 10 மற்றும் 13 பற்றி விவரி. (10)
6. ஒரு புலத்திலுள்ள உட்பிரிவுகளின் பதிவு செய்யப்பட்ட பரப்பும், கணிக்கப்பட்ட பரப்பும் கீழ்க்கண்டவாறு உள்ளது. அதில் பராமரிப்புப்பணியில் எவ்வாறான நடவடிக்கைகள் மேற்கொள்ளப்படுகின்றன ? (10)

புலஎண்	உட்பிரிவு எண்	பதியப்பட்ட பரப்பு	கணிக்கப்பட்ட பரப்பு
1001	1.	2.25.50	3.25.50
	2.	4.40.00	4.90.00
	3.	1.10.50	1.00.00
	4.	2.80.00	3.60.00
	5.	0.50.00	0.50.00

7. (அ) வட்ட அலுவலகங்களில் நில அளவை முன்பண கணக்கு (CSM(A)) குறித்து பரமரிக்கப்படும் பதிவேடுகள் யாவை? (5)

- (ஆ) A என்ற நில அளவைரைப்போல் B என்ற நில அளவர் 2 ½ மடங்கும், C என்ற நில அளவர் 4 மடங்கும் அளவு செய்து ஒரு மாதத்தில் மொத்த செய்மானமாக 750 ஹெக்டேர் 00 ஏர்ஸ் பரப்பினை ஈட்டியுள்ளனர், எனில் ஒவ்வொருவரும் எவ்வளவு பரப்பு அளந்துள்ளனர் என்பதை கண்டுபிடி? (5)

8. சுருக்கமாக விடையளி : (எவையேனும் நான்கிற்கு மட்டும்)

(20)

1. நில அளவை முறைகள் யாவை?
 2. பராமரிப்புப்பணியில் எந்தெந்த கிராம மற்றும் வட்ட கணக்குகளில் மாறுதல்கள் மேற்கொள்ளப்படுகின்றன?
 3. கல்படம் & கல் பதிவேடு
 4. வருவாய் புலம் மற்றும் நில அளவை புலம்
 5. இண்டக்ஸ் வரைபடம் மற்றும் காம்போசிட் வரைபடம்.
-

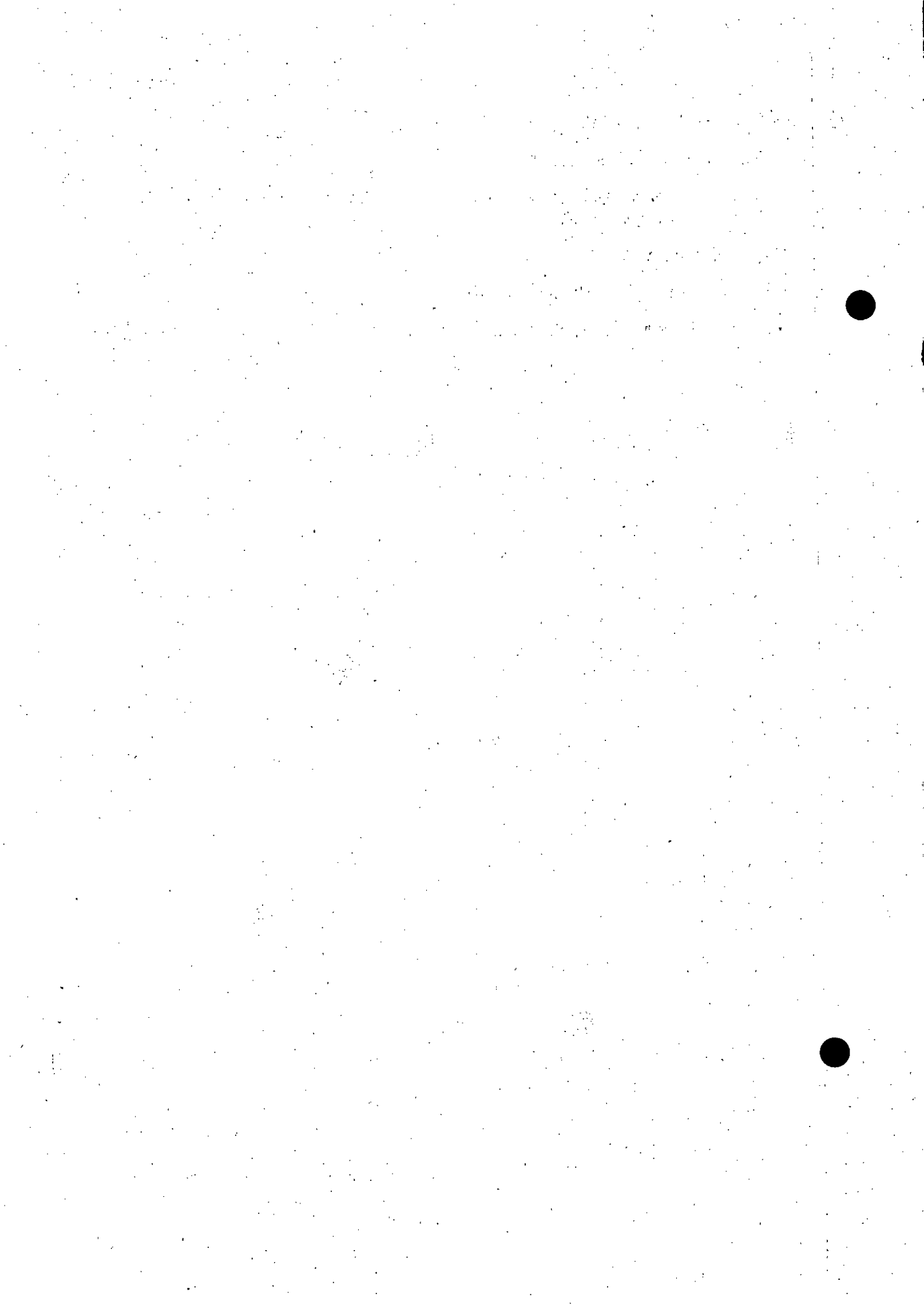

DEPARTMENTAL EXAMINATIONS

May 2016

SURVEY DEPARTMENT TEST
DEPUTY SURVEYOR'S TEST — FIRST PAPER

(Without Books)

Time — Three hours
(Maximum Marks : 100)

- [N.B.— (1) Answer *all* questions.
(2) Candidates are allowed the option to answer the paper either in English or in Tamil or even to answer the paper partly in English and partly in Tamil.
(3) Marks will be deducted for bad handwriting.]

- | | Marks |
|---|-------|
| I. Draw the Bearing Plotting of the Minor Circuit Field to the scale 1:1000m.m with the following measurement | 25 |

Station Number	Angles ° ' "	Bearing ° ' "	Distance in metre
A	181.18	162.08	95.4
B	97.14		60.2
C	84.30		86.5
D	185.25		44.6
E	172.58		27.4
F	94.07		69.4
G	84.28		60.4

- | | |
|---|----|
| II. Explain briefly Adjustment of Areas | 15 |
| III. ABC is a Triangle — the side AB = 404 meters, the side BC = 434 meters, the side AC = 375 meters. Find out BD, AD and area of ABC? | 10 |
| IV. What are the kinds of survey error — Explain | 15 |
| V. Explain the process of Land Acquisition in maintenance work | 15 |
| VI. Explain - Different Kinds of Survey Works? | 10 |
| VII. <u>Write Short Notes:-</u> | 10 |
| a) Centering | |
| b) Substance Bar | |
| c) 9(2) Notice | |
| d) Convergency of Meridian | |
| e) Minor Circuits | |

தமிழ் வடிவம்

மதிப்பெண்கள்

25

- I. கீழே கொடுக்கப்பட்டுள்ள அளவுகளைக் கொண்ட சிறு சுற்றுப் புலத்தில் துருவ கோண வரைபடத்தை 1:1000 மி.மீ என்ற அளவில் வரையவும்

நிலைய எண்	கோணம்	துருவகோணம்	தூரம்
	0	0	மீட்டரில்
A	181.18	162.08	95.4
B	97.14		60.2
C	84.30		86.5
D	185.25		44.6
E	172.58		27.4
F	94.07		69.4
G	84.28		60.4

- II. பரப்பு சரிக்கட்டுதல் குறித்து விரிவாக எழுதுக 15
- III. ABC ஒரு முக்கோணம்—AB = 404 மீட்டர், BC = 434 மீட்டர்
AC = 375 மீட்டர் AD, BD அளவுகள் மற்றும் முக்கோணம்
ABC-ன் பரப்புக் காண்க 10
- IV. நிலஅளவைப் பிழைகளும் அவற்றினைத் திருத்தும் முறைகளையும் விவரி. 15
- V. நிலநடுப்புத் தொடர்பாக வட்ட அலுவலகத்தில் எடுக்கப்படும் நடவடிக்கைகள் பற்றி விவரி 15
- VI. நிலஅளவைப் பணியில் உள்ள சர்வே வகைபாட்டினை விரிவாக விளக்குக 10
- VII. சிறு குறிப்பு வரைக:- 10
- அ) மையப்படுத்தல்
- ஆ) சப்ஸென்ஸ்பார்
- இ) 9(2) நோட்டீஸ்
- ஈ) கன்வர்டென்சி ஆப் மெரிடியன்
- உ) சிறுசுற்றுப் புலம்

DEPARTMENTAL EXAMINATIONS

May 2016

SURVEY DEPARTMENT TEST — DEPUTY SURVEYOR'S TEST
SECOND PAPER

(Without Books)

Time — Three hours

(Maximum Marks : 100)

- [N.B.— (1) Answer *all* questions.
(2) Candidates are given the option to answer the paper either in English or in Tamil or even to answer the paper partly in English and partly in Tamil.
(3) Marks will be deducted for bad handwriting.]

Marks

1. Draw the Traverse sketch by using following data (scale 1:2000)

20

STATION	DISTANCE (Meter)	Meridian	
		NORTH – SOUTH (Meter)	EAST-WEST (Meter)
A	88.8	S. 81.9	W. 17.9
B	54.3	134.9	29.5
C	27.7	147.1	4.6
D	43.1	172.6	E. 30.2
E	74.4	203.7	97.8
F	55.3	234.0	144.0
G	50.8	194.3	175.7
H	68.9	125.2	179.2
I	97.7	92.1	86.6
J	60.8	39.9	118.1
K	124.3	0.0	0.0

2. What are the limits allowed for differences in measurement in initial survey and maintenance. 10
3. what are the different kinds of stones planted in a town survey? mention the dimensions and state where each kind of stone is planted. 10
4. why is the maintenance of survey marks necessary? how it is executed? 10
5. what are the duties of panchayat surveyor? what are the records used by him? 10
6. How is the quality of a field surveyor's work determined? 10
7. Explain how a file Dealing in Assessed Waste and Assigning dealt with in the Taluk Office? 10
8. Why is demarcation a very important item in the survey of a field? 10
- In what cases is the equalisation of bends not permitted?

9. Write short notes.

10

1. Over draft amount
2. Abandoned stone
3. changes register
4. minor circuit fields
5. Long narrow field

தமிழ்வடிவம்

1. கீழ்க்கண்டுகள் அளவுகள் படி 1:2000 டிராவர்ஸ் வரைவு செய்க. மதிப்பெண்கள்: 20

நிலையங்கள்	தூரம்(மீட்டர்)	மெரிடியன்	
		வுடக்கு-தெற்கு (மீட்டர்)	கிழக்கு -மேற்கு (மீட்டர்)
A	88.8	S. 81.9	W. 17.9
B	54.3	134.9	29.5
C	27.7	147.1	4.6
D	43.1	172.6	E. 30.2
E	74.4	203.7	97.8
F	55.3	234.0	144.0
G	50.8	194.3	175.7
H	68.9	125.2	179.2
I	97.7	92.1	86.6
J	60.8	39.9	118.1
K	124.3	0.0	0.0

2. பராமரிப்பு பணி மற்றும் ஆரம்ப நில அளவையில் அளவுப்பணியில் எந்த அளவு வரை வித்தியாசங்கள் அனுமதிக்கப்படுகிறது? 10
3. நகர நில அளவையில் நடப்படும் கற்களின் அளவுகள் மற்றும் வகைகள் நடப்படும் இடங்கள் பற்றி விவரி? 10
4. பராமரிப்பு பணியின் அவசியம் என்ன எவ்வாறு செயல்படுத்தப்படுகிறது? 10
5. பஞ்சாயத்து சார் ஆய்வாளரின் பணிகள் என்ன? அவர் பயன்படுத்தும் பதிவேடுகள் யாவை? 10
6. ஒரு நில அளவரின் பணியினை தணிக்கையில் எவ்வாறு வகைப்படுத்தப்படுகிறது? 10
7. வட்டாட்சியர் அலுவலகத்தில் நில ஒப்படை கேட்டு வரப்படும் மனுமீது எடுக்கப்படும் நடவடிக்கைகள் பற்றி விவரி? 10
8. எல்லையை சரிசமன் செய்யும்போது மேற்கொள்ளவேண்டிய விதிமுறைகள் யாவை? 10
9. சிறு குறிப்பு வரைக. 10
 1. ஓவர் டிராஃப்ட்டொகை
 2. கைவிடப்பட்ட கற்கள்
 3. மாறுதல் பதிவேடு
 4. சிறுசுற்றுப்புலம்
 5. நீண்ட குறுகிய புலம்

DEPARTMENTAL EXAMINATIONS

May 2016

SURVEY DEPARTMENT TEST
REVENUE DRAUGHTSMAN TEST—FIRST PAPER

(Without Books)

Time — Three hours
(Maximum Marks : 100)

[Diagram 'A' to be Accompanied]

- [N.B.— (1) Answer all questions.
(2) Candidates are allowed the option to answer the paper either in English or in Tamil or even to answer the paper partly in English and partly in Tamil.
(3) Marks will be deducted for bad handwriting.]

Marks
(40)

I) Plot following Traverse measurement in scale 1:1000 mm ?

Station	Meridian	Perpendicular	Distance in Metre
A	S 2.5	E 69.2	69.2
B	N 131.1	77.3	133.8
C	136.0	39.4	38.2
D	132.0	16.9	22.8
E	136.3	W 1.4	18.8
F	81.2	4.5	55.2
G	36.0	1.8	45.4
H	0.0	0.0	36.0

II) A) To draw the sketch diagram A in scale 1:1000 mm and inking neatly ? (25)

B) Compute the area of subdivision 4 and 6 of the survey No:20 (10)

C) Mark the following details in the plotted sketch (10)

1. Temple in subdivision No.1
2. Square Well in subdivision No.2
3. Burial Ground in subdivision No.3
4. Tiled house subdivision No.5
5. Channel line running from survey No.33 through survey No.20 in subdivision 4,3, and 7 to survey No.25

III) Write short notes of the following ? (15)

- 1) 9 (2) Notice
- 2) Re survey
- 3) Khandam
- 4) Village Map
- 5) Taluk Account No.4 Register

தமிழ் வடிவம்

மதிப்பெண்கள்

I) கீழ்க்கண்ட டிராவர்ஸ் படத்தை 1:1000மீம் என்ற அளவில் வரைக ?

(40)

நிலையங்கள்	மெரிடியன்	பெர்பண்டிக்குலர்	தூரம்(மீட்டரில்)
A	S 2.5	E 69.2	69.2
B	N 131.1	77.3	133.8
C	136.0	39.4	38.2
D	132.0	16.9	22.8
E	136.3	W 1.4	18.8
F	81.2	4.5	55.2
G	36.0	1.8	45.4
H	0.0	0.0	36.0

II) அ) இணைக்கப்பட்டுள்ள (விளக்கப்படம்-A) புலப்படத்தினை 1:1000மீம் என்ற அளவில் வரைக ?

(25)

ஆ) உட்பிரிவு எண் 4 மற்றும் 6 பரப்பு கணக்கிட்டு குறிப்பிடவும்

(10)

இ) புலப்படத்தில் கீழ் குறிப்பிட்டுள்ள விளக்கியை சம்மந்தப்பட்ட உட்பிரிவுகளில் வரைக

(10)

1. உட்பிரிவில் 1-ல் கோவில்
2. உட்பிரிவில் 2-ல் சதுரகிணறு
3. உட்பிரிவில் 3-ல் மயாணம்
4. உட்பிரிவில் 5-ல் ஒட்டுவீடு
5. புலஎண் 33 லிருந்து புலஎண் 20 -ல் உட்பிரிவு 4,3, மற்றும் 7 வழியாக புலஎண் 25 -க்கு செல்லும் வாய்க்கால் (Channel line)

III) சிறுகுறிப்பு வரைக ?

(15)

1. 9(2) அறிவிப்பு
2. மறுநில அளவை
3. கண்டம்
4. கிராமப்படம்
5. வட்டகணக்கு எண் - 4 பதிவேடு

Annexure-A

மாவட்டம் : கடிகர்
வட்டம் : சிவகங்கை

கிராமம்

சாண் : 15

மையர் : சீமலிவாடி

4வ சாண் : 20

பரப்ப : சுமார் 0. ஏர் 88.5

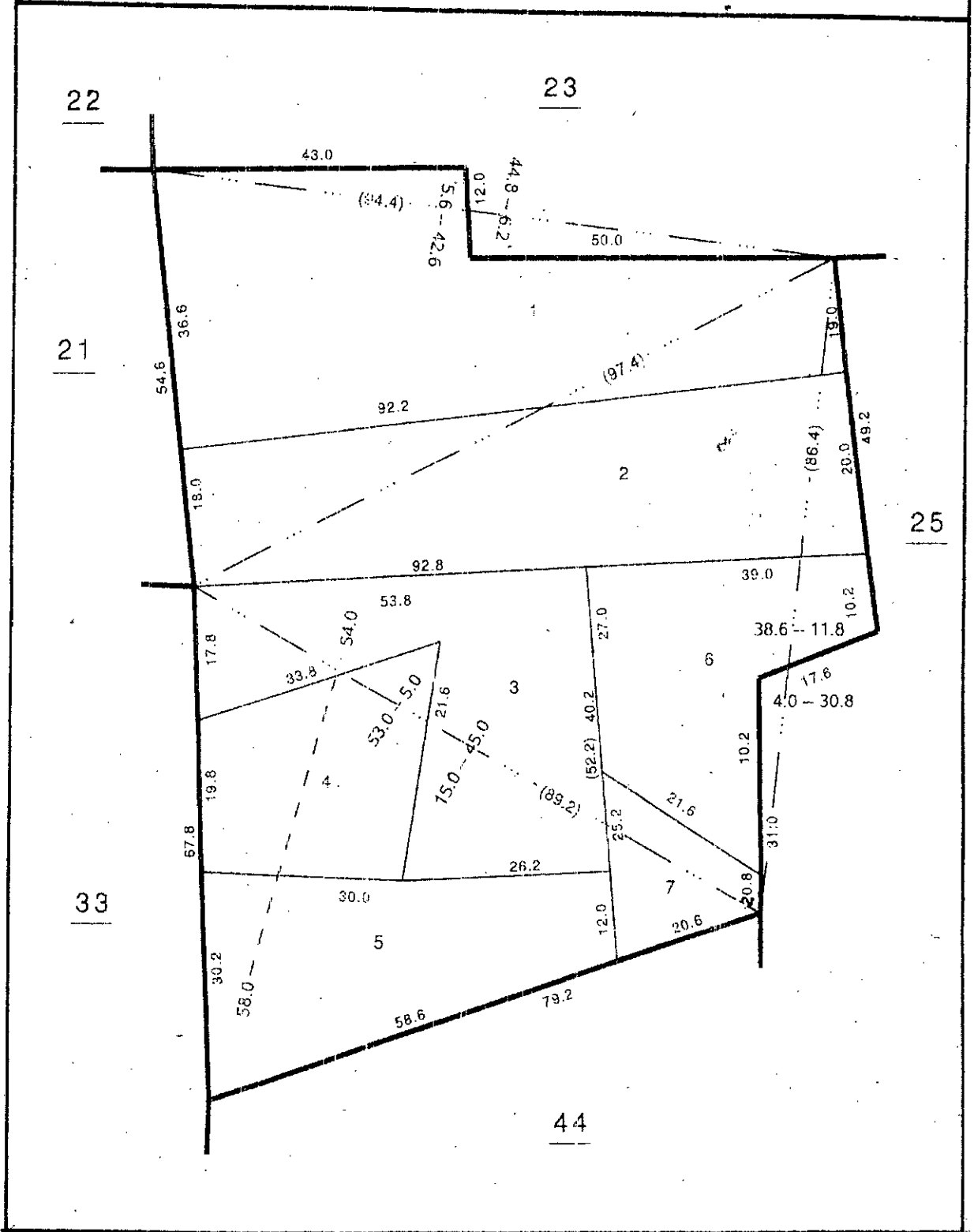

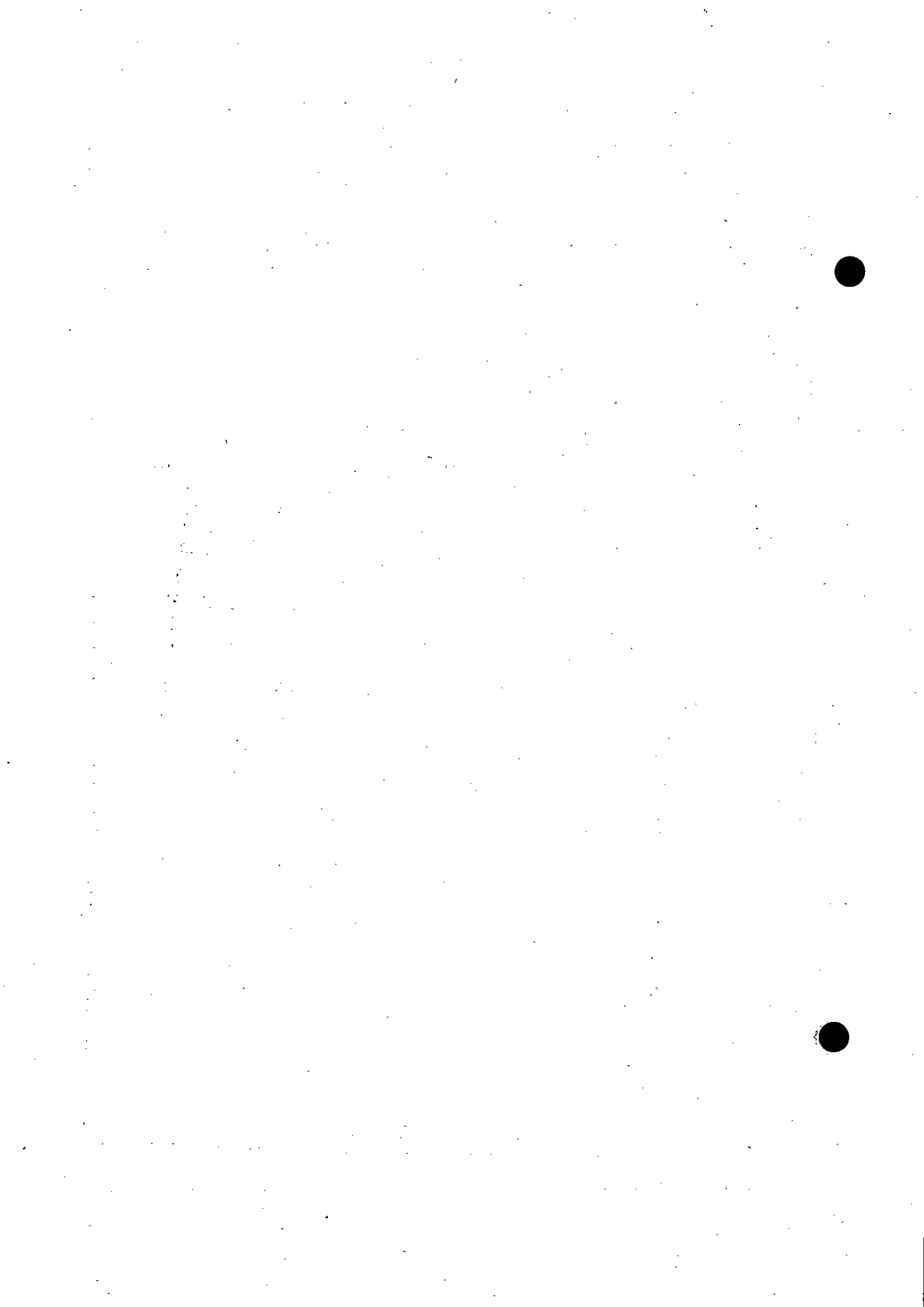

DEPARTMENTAL EXAMINATIONS

May 2016

SURVEY DEPARTMENT TEST
REVENUE DRAUGHTSMAN'S TEST — SECOND PAPER

(Without Books)

Time — Three hours
(Maximum Marks : 100)

[Diagram 'B' to be Occompanied]

- [N.B.— (1) Answer *all* questions.
(2) Candidates are allowed the option to answer the paper either in English or in Tamil or even to answer the paper partly in English and partly in Tamil.
(3) Marks will be deducted for bad handwriting.]

Marks

1. Calculate the Bearing for the following Stations and Draw the bearing plotting to Scale 1: 2000 mm

(30)

Stations	Angle's	Bearings	Distancee (In metres)
A	142° 00'		196.8
B	92° 46'		159.8
C	145° 35'	242° 35'	208.8
D	141° 24'		108.8
E	150° 41'		44.4
F	196° 16'		98.2
G	127° 30'		63.2
H	145° 03'		104.4
I	151° 39'		96.4
J	147° 07'		225.8

2. Insert the following Topo Details in the enclosed combined sketch.

(40)

Details	Survey Nos.	Details	Survey Nos.
School	4	Railway Line	23, 24
Rocky ground	30	Mosque	10
Hostel	5	Chanel with Tank	11, 13
Earthen Road	15,16,17,18,19	Cart Track	3, 2, 6
Swamp	12	Temple	28
Kalam	29	Church	22
Primary Health Centre	14	Electric Line	2, 6, 7, 9, 12
Fort	25	Electric Power House	9
Burial ground	20	Village Site	21
Square well	14	Tri Junction Stone	1

Marks

3. Explain the Taluk Register's No. 4, 5, 6, 7 and 8A.

(10)

4. (i) Explain Survey and Boundaries Act VIII of 1923 Section 5, 6 and 13.

(6)

(ii) Explain the Sub Process 10, 30, 39, 50

(4)

5. Write short Notes :- (Any Four)

(10)

(i) D-sketches

(ii) Meridian

(iii) Collabland

(iv) Village Account No. 3.

(V) Equalization of Bends.

தமிழ் வடிவம்

1. கீழ்க்கண்ட நிலையங்களுக்கு துருவ கோணம் கணக்கிட்டு 1 மீ = 2000 மீ என்ற அளவில் துருவ கோண வரைபடம் வரைவு செய்க. (30)

நிலையங்கள்	கோண அளவுகள்	துருவ கோணம்	தூரங்கள் (மீட்டரில்)
A	142° 00'		196.8
B	92° 46'		159.8
C	145° 35'	242° 35'	208.8
D	141° 24'		108.8
E	150° 41'		44.4
F	196° 16'		98.2
G	127° 30'		63.2
H	145° 03'		104.4
I	151° 39'		96.4
J	147° 07'		225.8

2. இணைக்கப்பட்டுள்ள கூட்டு வரைபடத்தில் (வரைபடம் - B) கீழ்க்காணும் விளக்கிகளை உரிய புல எண்களில் வரைக. (40)

விளக்கிகள்	புல எண்கள்	விளக்கிகள்	புல எண்கள்
பள்ளிகூடம்	4	இரயில் பாதை	23, 24
ஹை நிலம்	30	மகுதி	10
விடுதி	5	குளம் & வாரி	11, 13
மண்சாலை	15, 16, 17, 18, 19	வண்டிப்பாதை	3, 2, 6
சதுப்பு நிலம்	12	கோவில்	28
களம்	29	மாதாகோவில்	22
ஆரம்ப சுகாதார நிலையம்	14	மின்சார கம்பி	2, 6, 7, 9, 12
கோட்டை	25	மின்சக்தி நிலையம்	9
மயானம்	20	கிராமநத்தம்	21
சதுரகிணறு	14	கிராம முச்சந்தி கல்	1

3. வட்ட அலுவல நிலையான பதிவேடுகள் 4, 5, 6, 7 மற்றும் 8A பற்றி விவரி? (10)

4. (i) நில அளவை மற்றும் எல்லைகள் குறித்த 1923 ஆம் ஆண்டு VIII ஆவது சட்டத்தின் கீழ் நடைமுறைப்படுத்தவேண்டிய பிரிவுகள் 5, 6 மற்றும் 13 பற்றி விவரி. (6)

(ii) உப பணிகள் 10, 30, 39, 50. (4)

5. சிறு குறிப்பு வரைக :- (எவையேனும் நான்கிற்கு மட்டும்) (10)

(i) கல் படம்

(ii) மெரிடியன்

(iii) கொலாம்பேலேன்ட்

(iv) கிராம கணக்கு எண் . 3

(v) வளைவுகளை சமன்படுத்துதல்.

வரையம் - B

கிராம எண் 18. செங்காணூர்

கிராம எண் : 17 அனையூர்

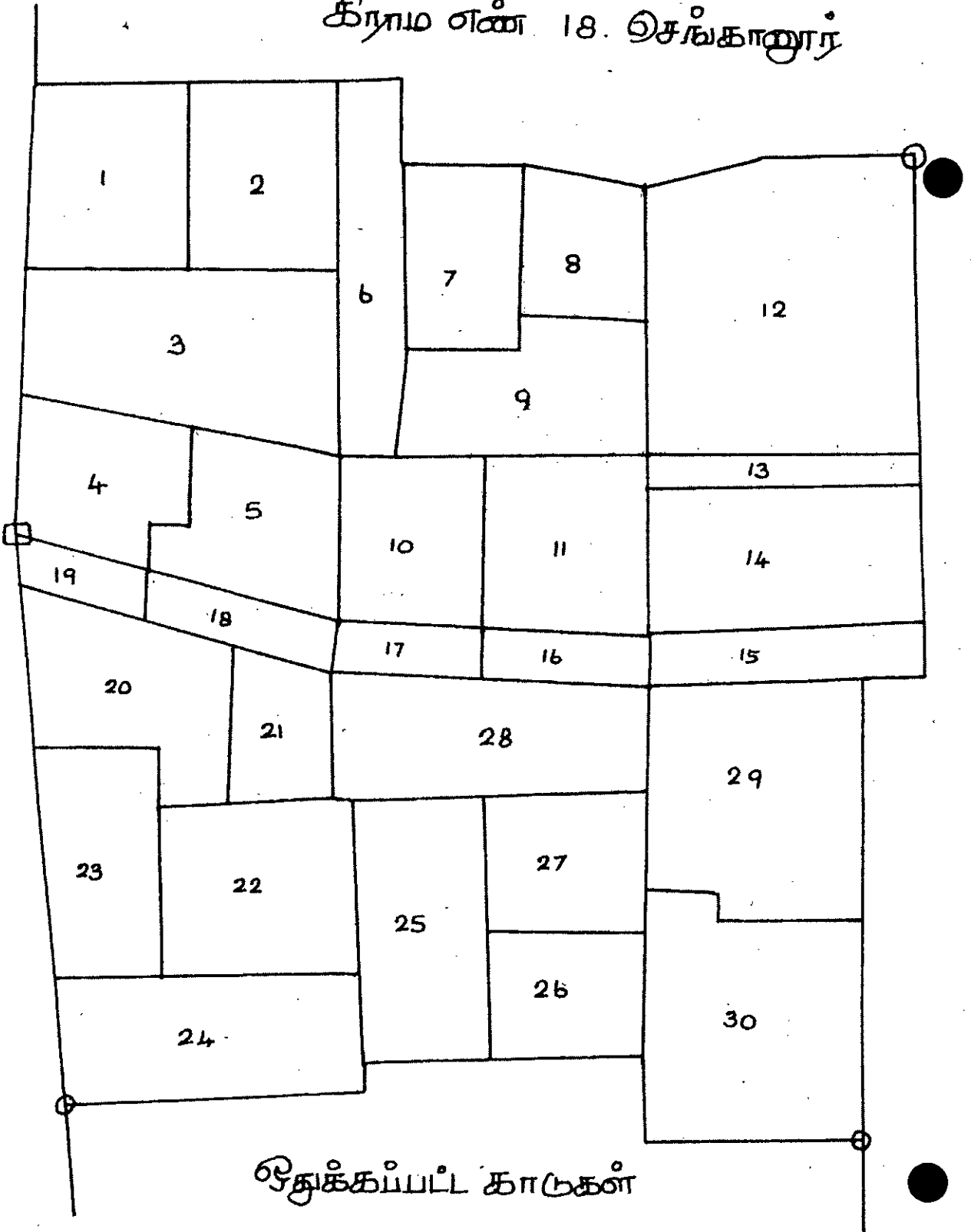

தேயுக்கம்பட்ட காடுகள்

DEPARTMENTAL EXAMINATIONS

May 2016

SURVEY DEPARTMENT TEST
REVENUE DRAUGHTSMAN'S TEST — THIRD PAPER

(Without books)

Time — Three hours
(Maximum marks : 100)

(Key Diagram "B" Survey Nos.24 to 33; 38 to 40 and 41 are enclosed)

- [N.B.— (1) Answer *all* questions.
(2) Candidates are allowed the option to answer the paper either in English or in Tamil or even to answer the paper partly in English and partly in Tamil.
(3) Marks will be deducted for bad handwriting.]

- | | Marks |
|---|-------|
| I. Plot the given Field Survey Nos. 24 to 33, 38 to 40 and 41 in the appended diagram "B" in the scale of 1 mm : 5000 mm with the reference to the individual rough sketches and ink it neatly. | 50 |
| II. Explain the types of Area Error?, The Registered area and actual area of a field is given 120 below. How the area of this field can be adopted during the course of maintenance? | 20 |

Survey No	Sub Division No	Registered Area Hectres - Ares	Actual Area Hectres - Ares
120	1	0.80.0	1.00.0
	2	2.00.0	1.95.0
	3	1.00.0	0.98.0
	4	0.50.0	0.50.0
	Total	4.30.0	4.43.0

- | | |
|---|----|
| III. Explain the Simple Triangle System and Diagonal offset system. | 15 |
| IV. Write Short Notes the following items. | 15 |
| a. Village Stone Stock Resiter | |
| b. Chitta | |
| c. 'A' Class Land | |
| d. Long Narrow Field | |
| e. Minor circuit Field | |

தமிழ் வடிவம்

I. இணைக்கப்பட்டுள்ள வெளிக்கோட்டு வரைபடம் "பி"யில் புலஎண்கள் 24 முதல் 50
33 முடிய, 38 முதல் 40 முடிய மற்றும் 41 ஆகிய புலப்பட நகல்களை கொண்டு
1 மி.மீ : 5000 மி.மீ என்ற அளவில் வரைந்து மையிடுக.

II. பரப்பு பிழை வகைகளை விவரி?, கீழ்க்கண்ட புலஎண் 120-க்கு பதிவு செய்யப்பட்ட 20
பரப்பளவும், உண்மையான பரப்பளவும் கீழே தரப்பட்டுள்ளது. பராமரிப்பின்போது
பரப்பினை எவ்வாறு அணுகரிக்க வேண்டும்?

புல எண்.	உட்பிரிவு எண்	பதிவு செய்யப்பட்ட பரப்பு ஹெக். ஏர்.	உண்மையான பரப்பு ஹெக். ஏர்.
120	1	0.80.0	1.00.0
	2	2.00.0	1.95.0
	3	1.00.0	0.98.0
	4	0.50.0	0.50.0
	Total	4.30.0	4.43.0

III. சாதாரண முக்கோண முறை மற்றும் மூலைவிட்ட முக்கோண முறையினை 15
விவரிக்கவும்.

IV. கீழ்க்கண்டவற்றிற்கு சிறுகுறிப்பு வரைக. 15

அ) கிராம கல் இருப்பு பதிவேடு

ஆ) சிட்டா

இ) "A" வகுப்பு நிலம்

ஈ) நீண்ட குறுகிய புலம்

உ) சிறுகுற்றுப்புலம்

281
3

DIAGRAM 'B'

Question No.1

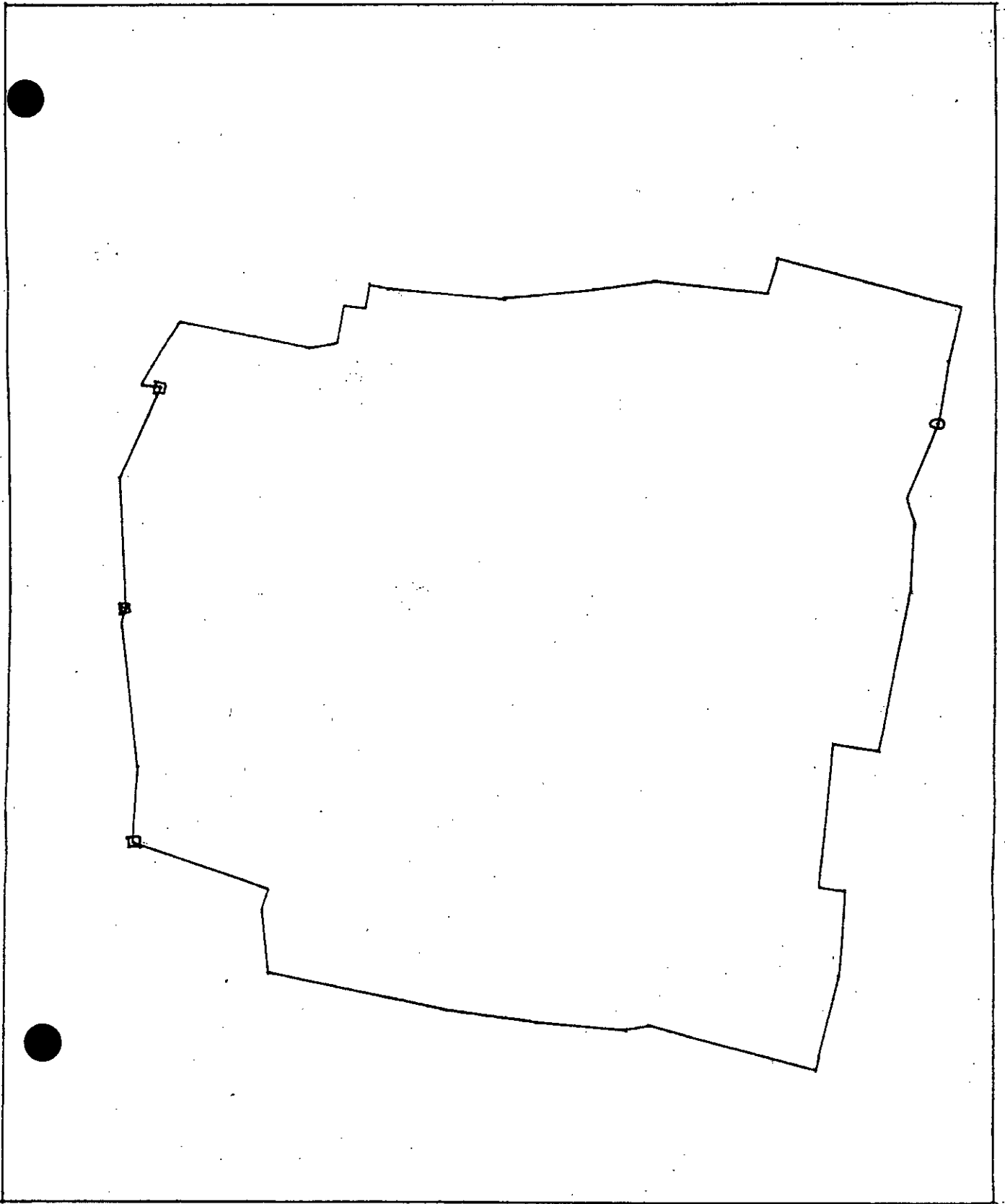

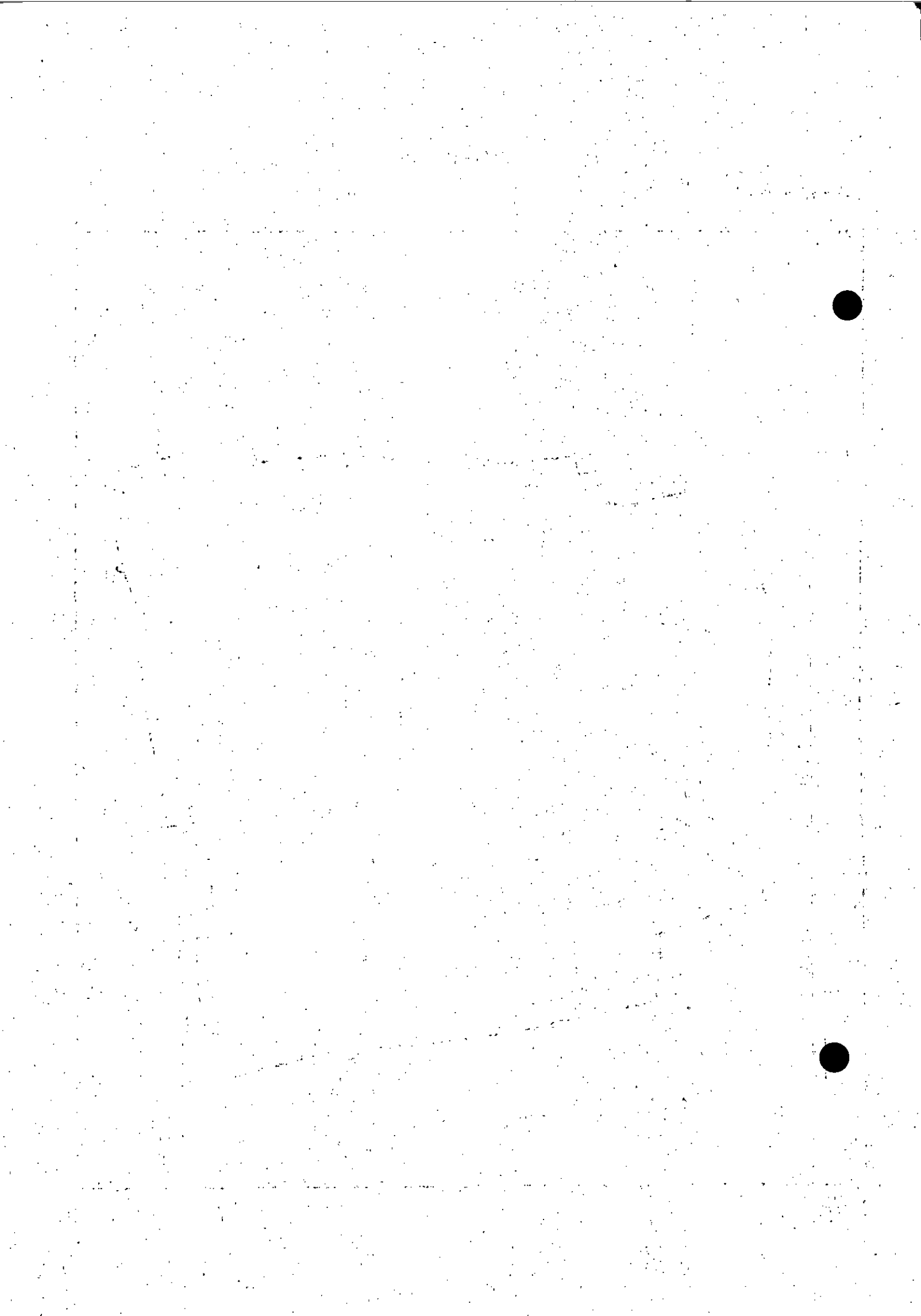

400 00000 : 24

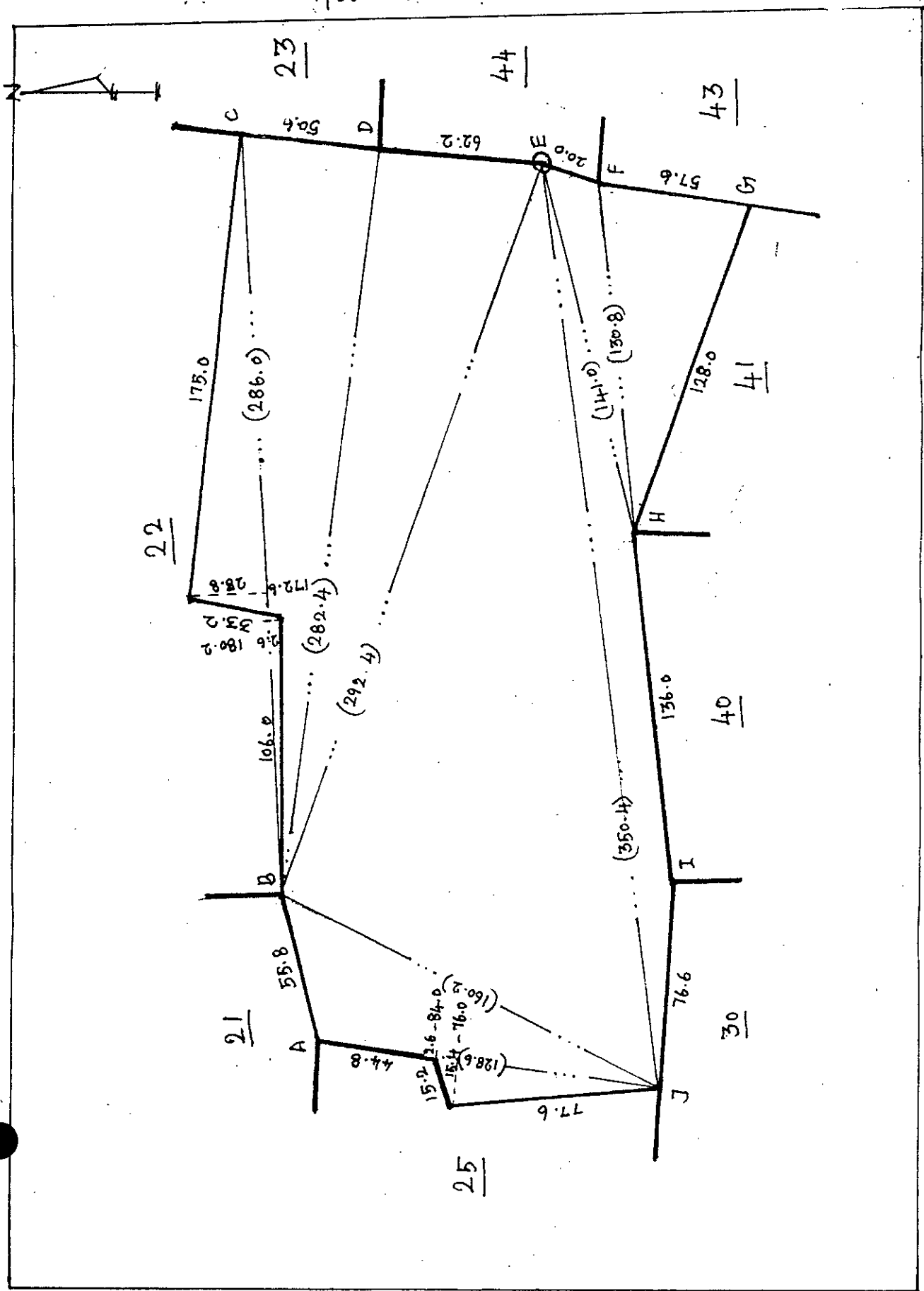

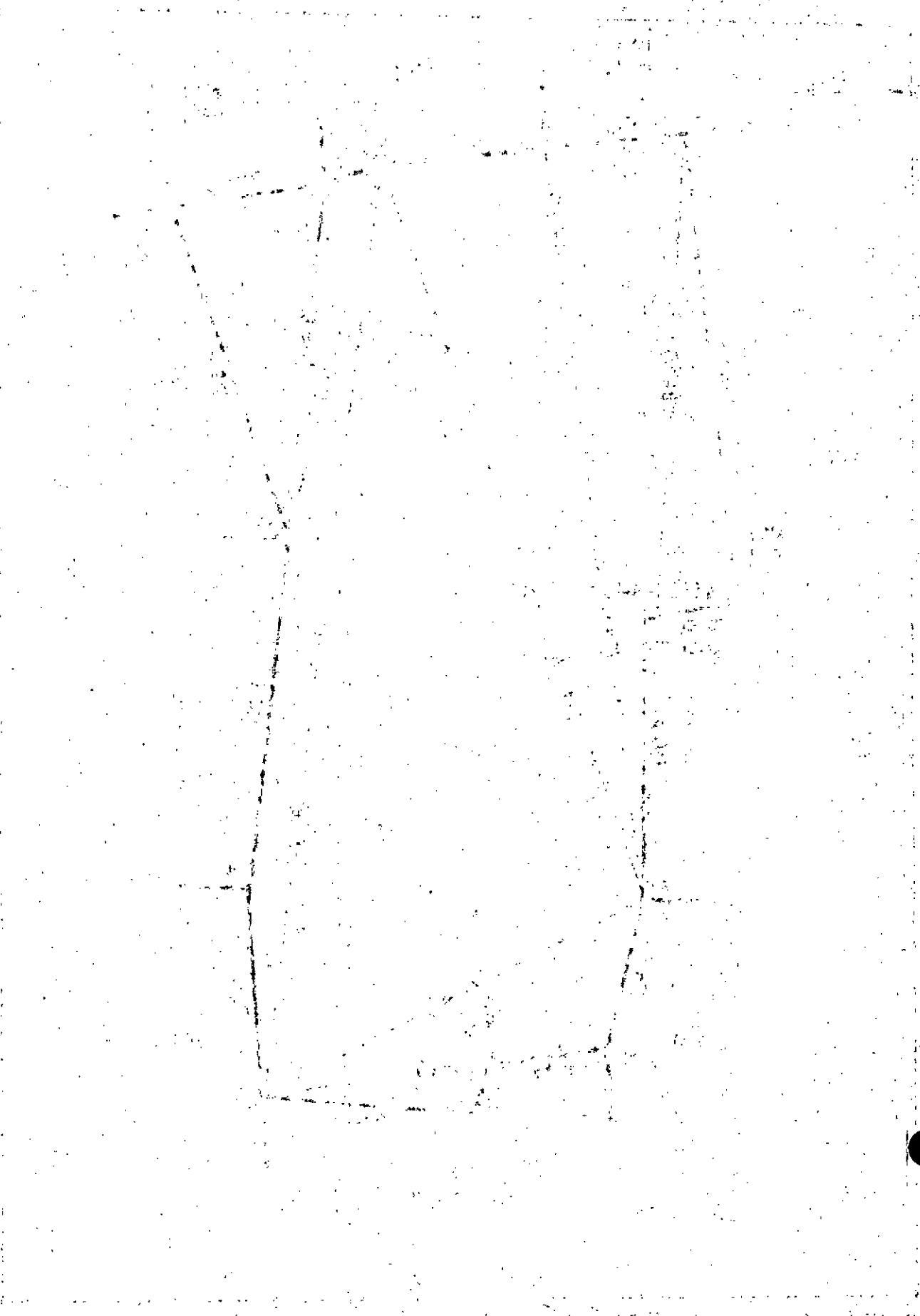

235

40 ல் எண் : 25

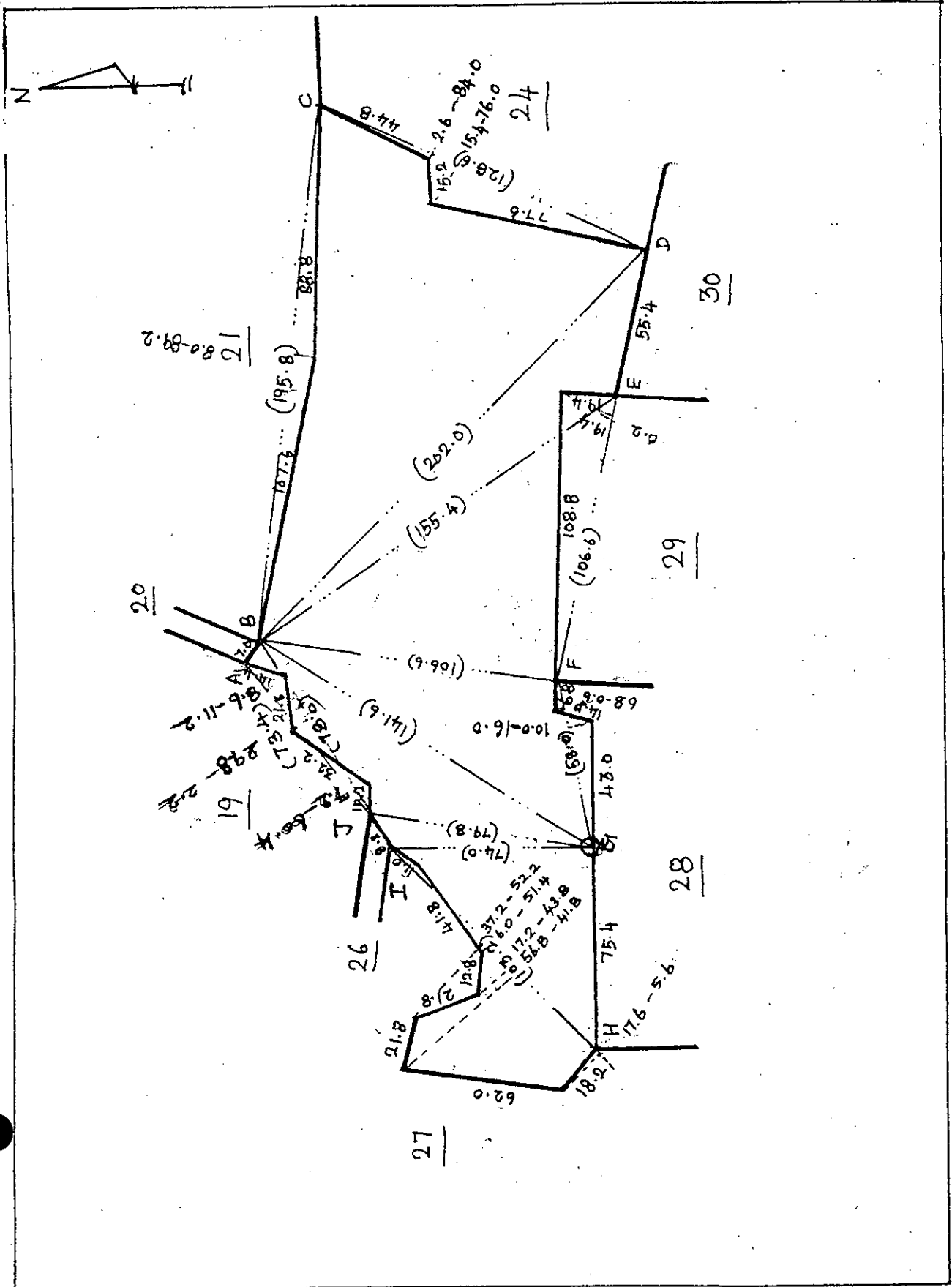



400.00 : 26

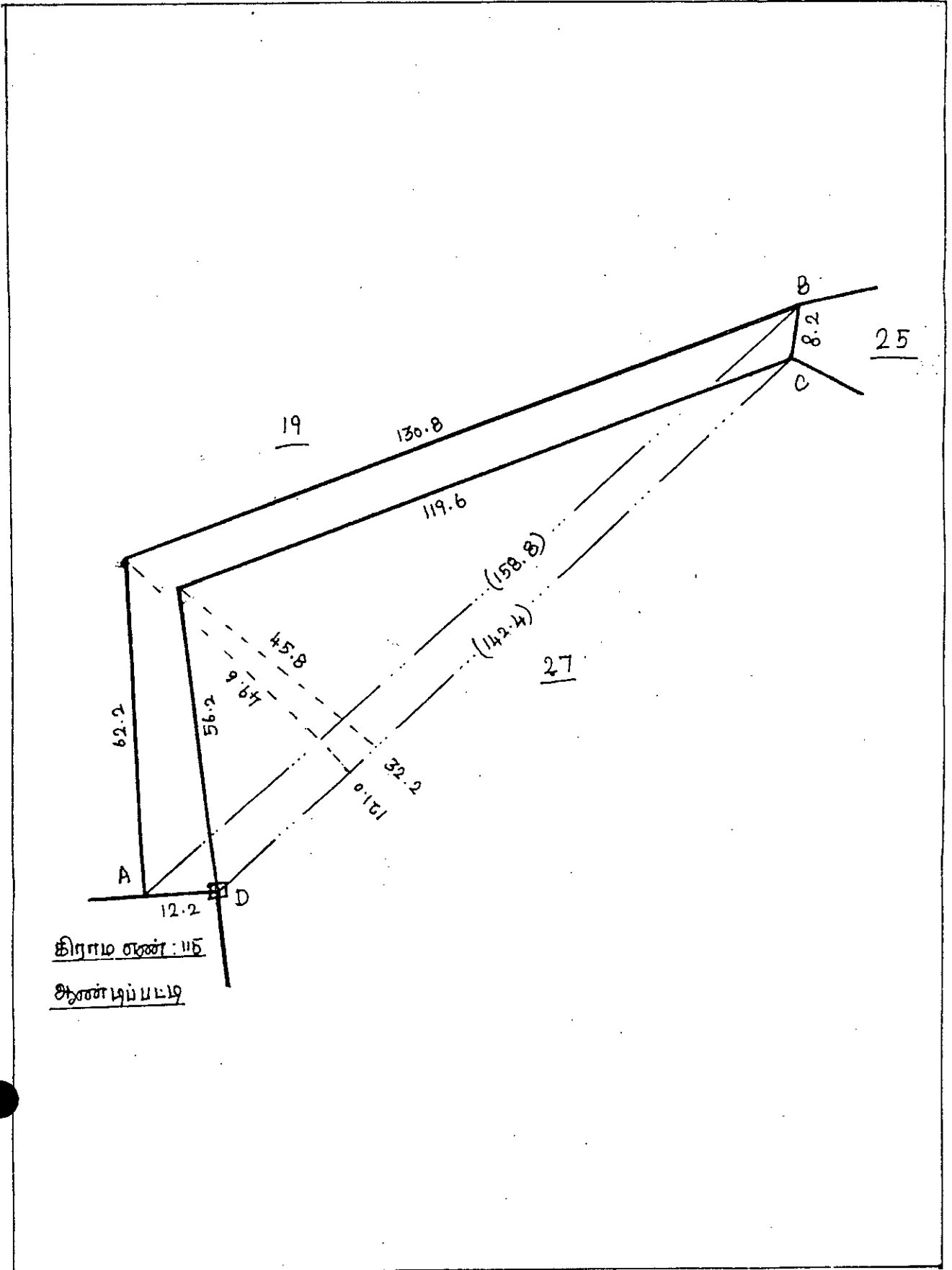

கிராம எண் : 115
 எண் 19

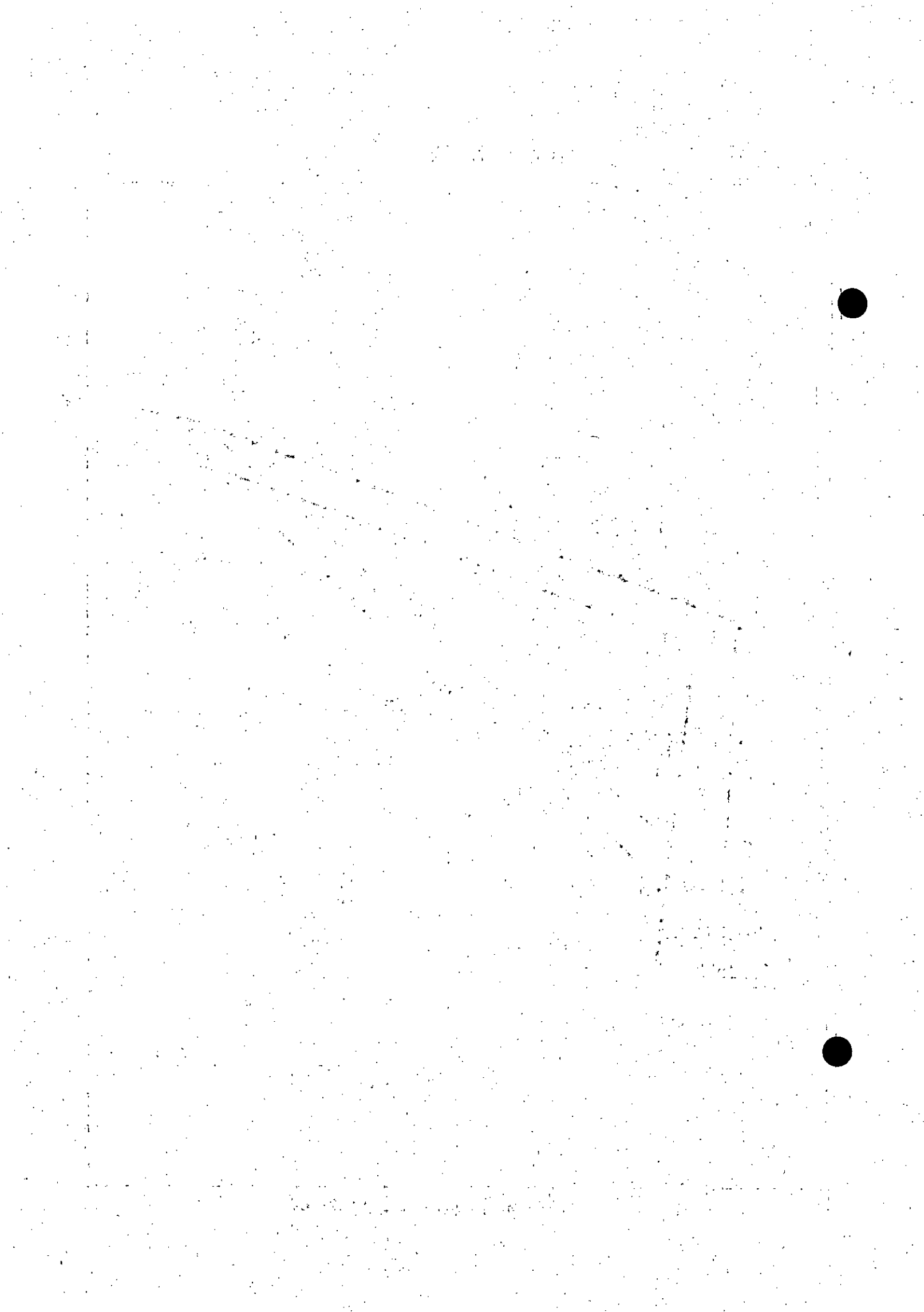

230

7

400 எண்: 27

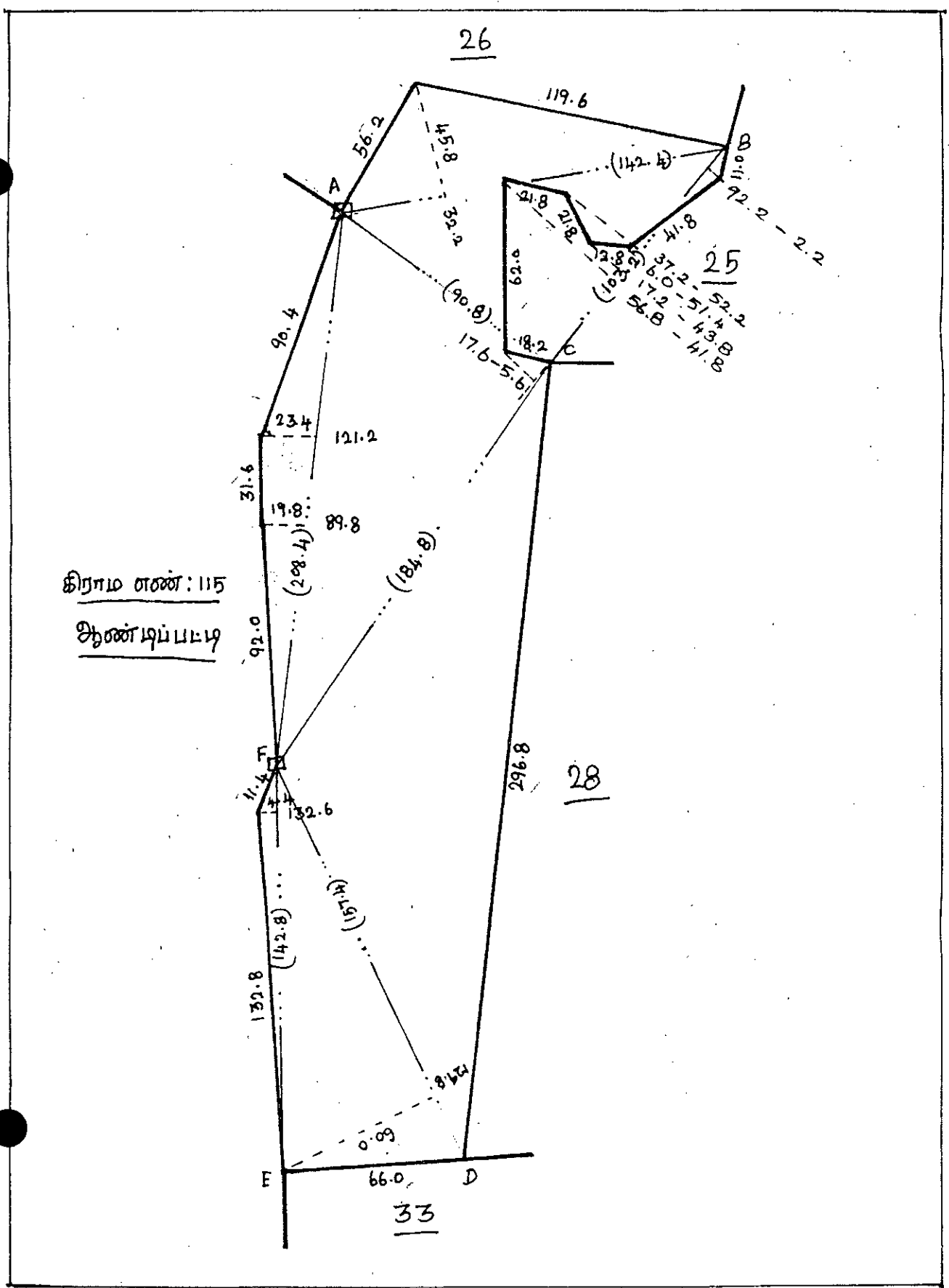

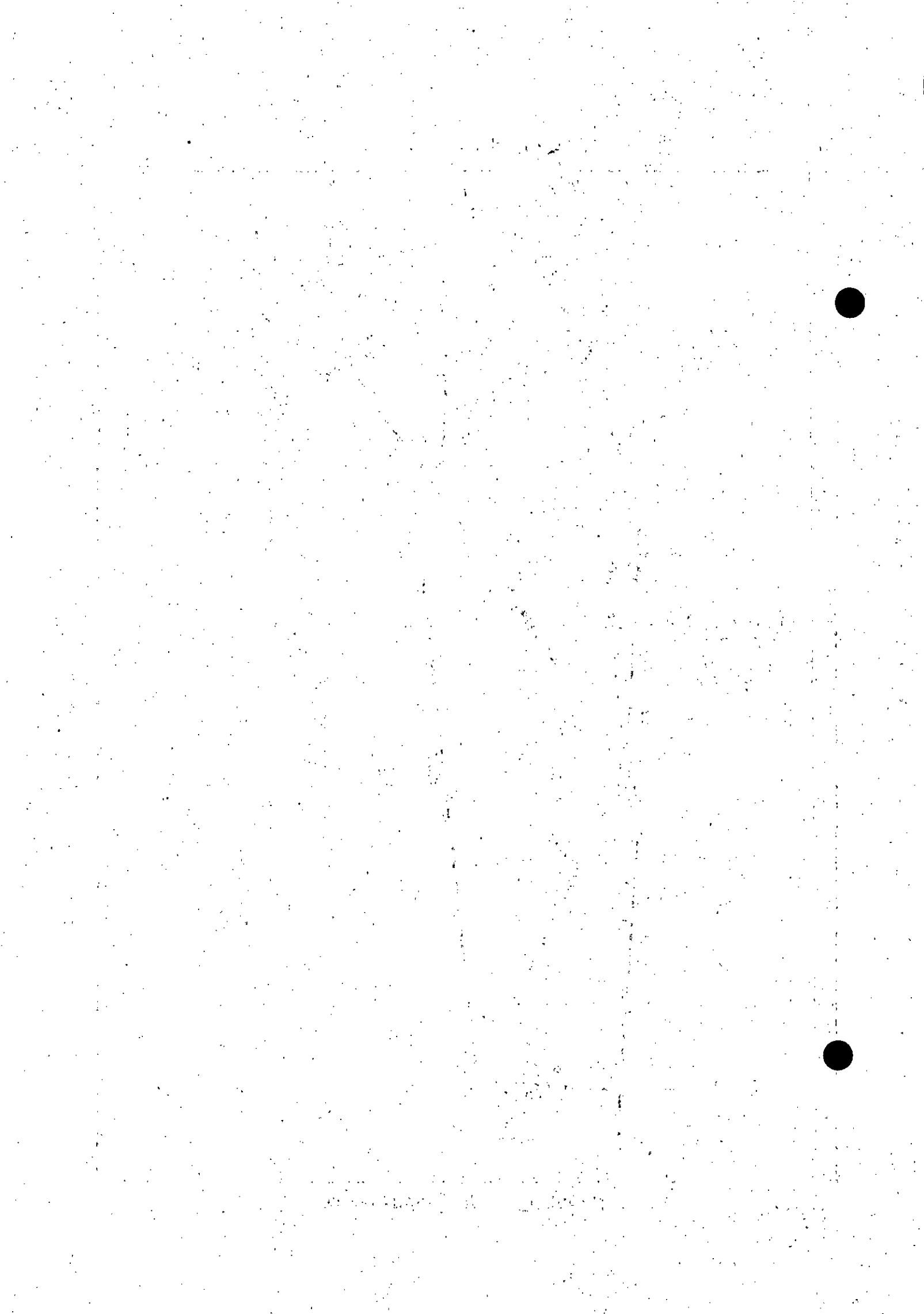

8. 291

40 ல் எண்: 28

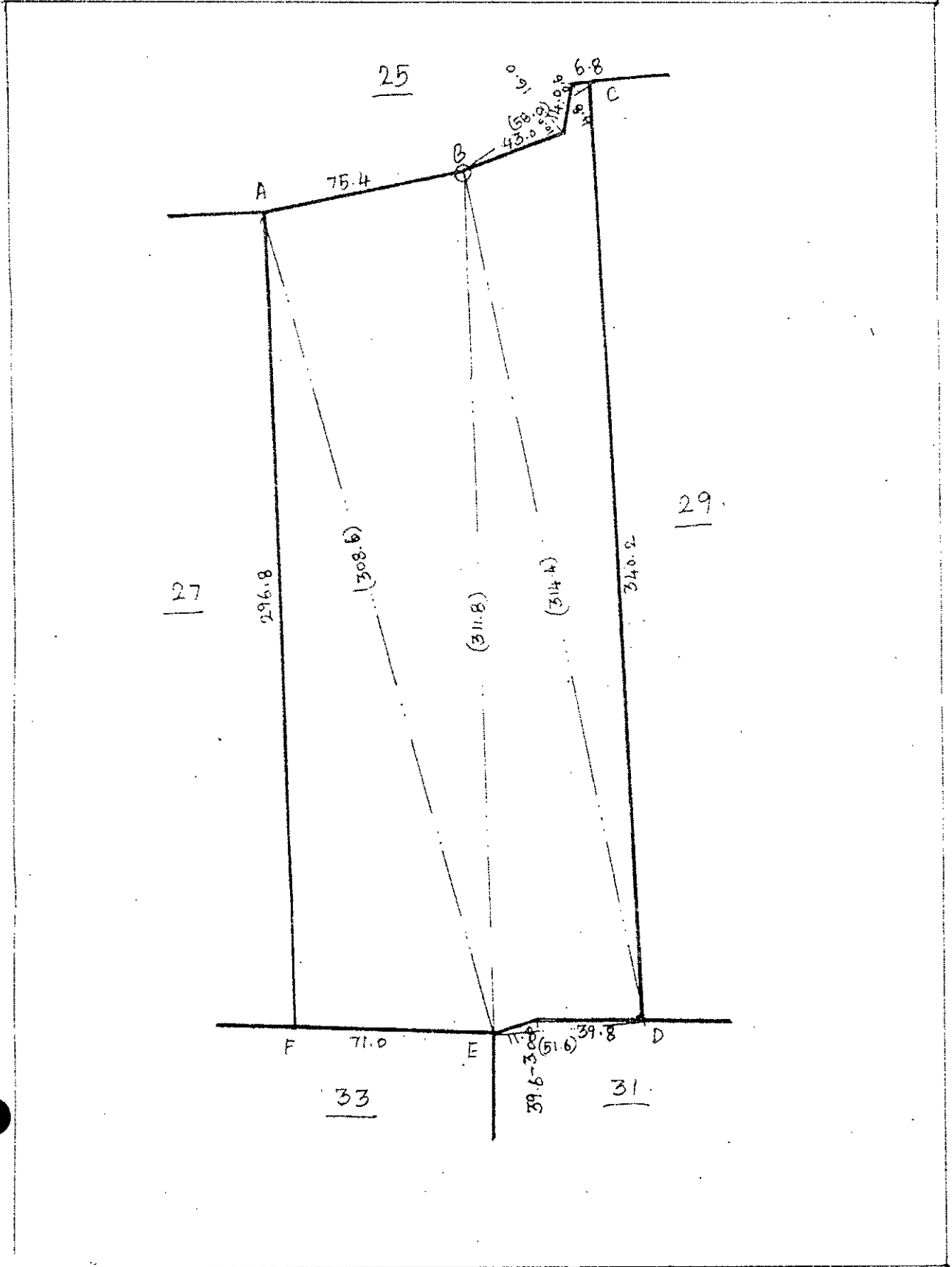

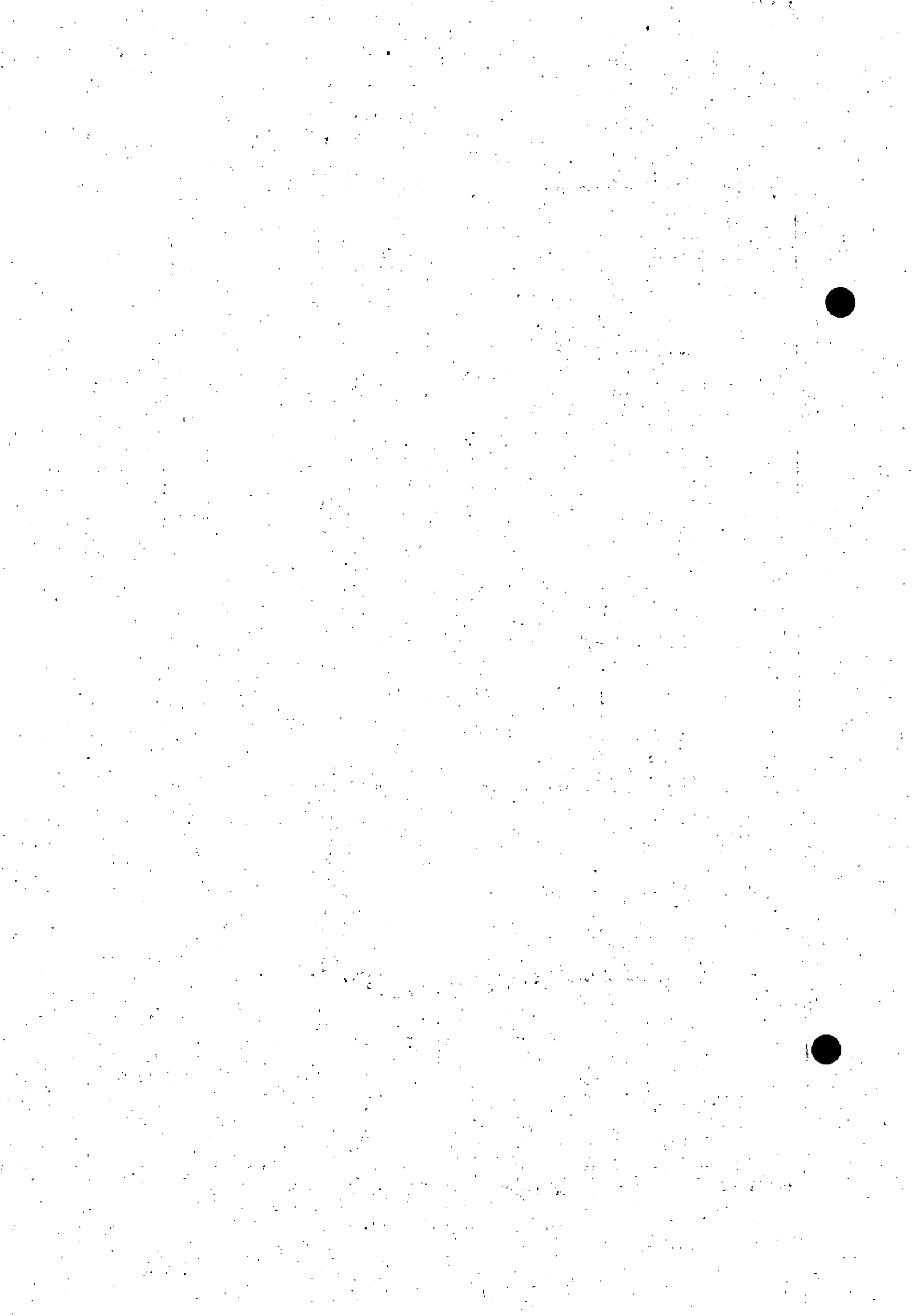

4'ல ராண் : 29

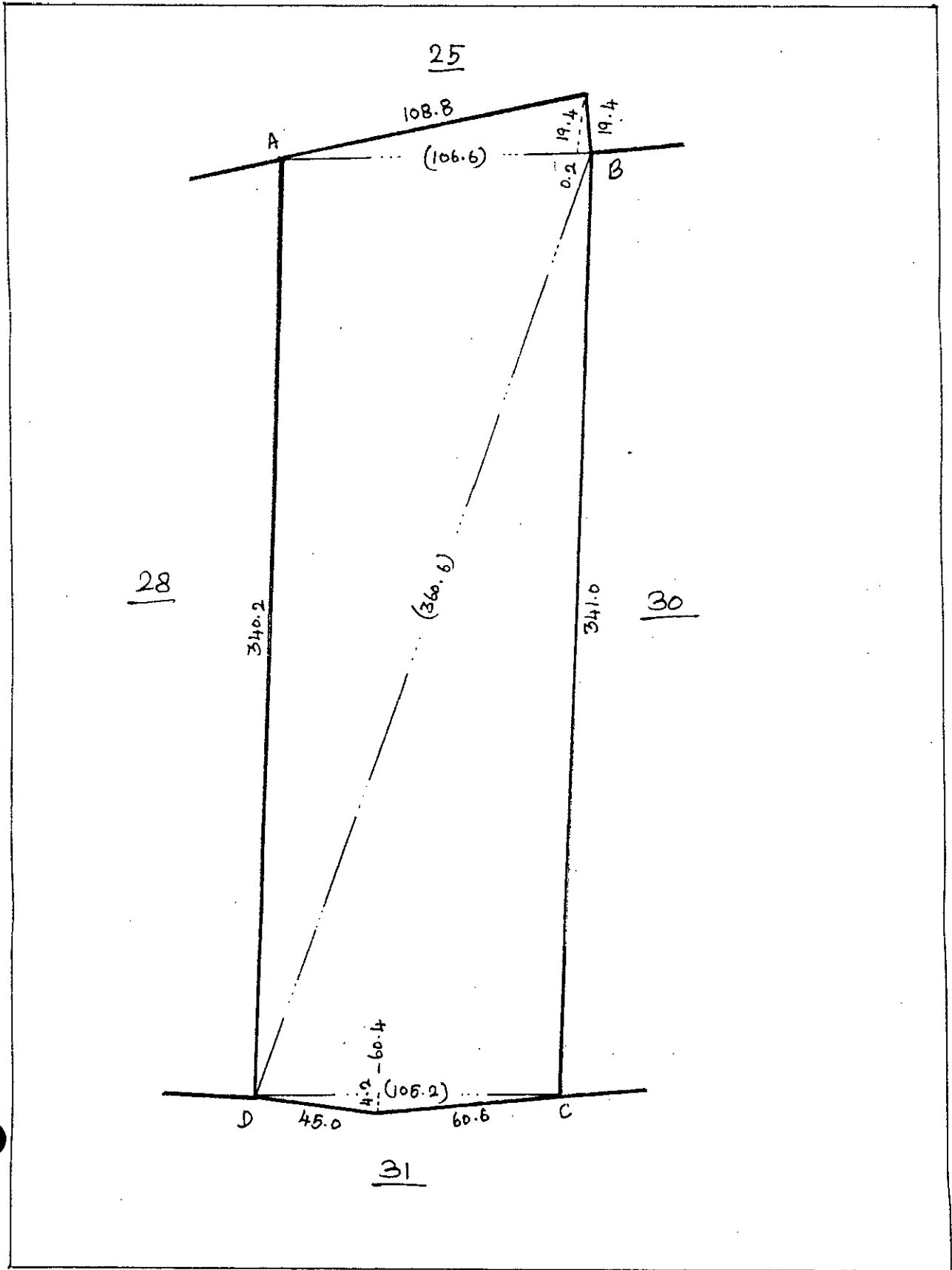

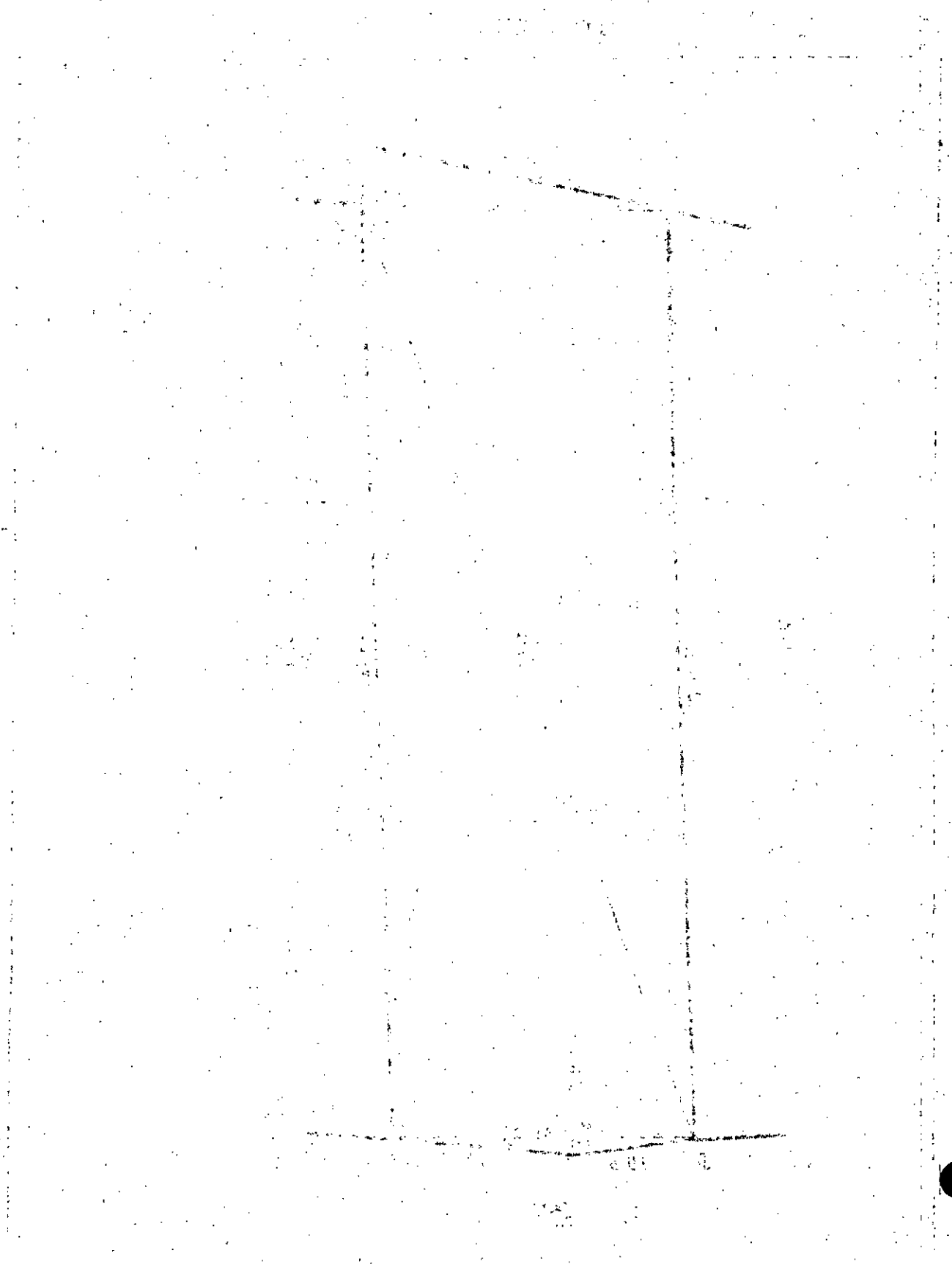

1000 1000 1000 1000

10 295

4ல எண்: 30

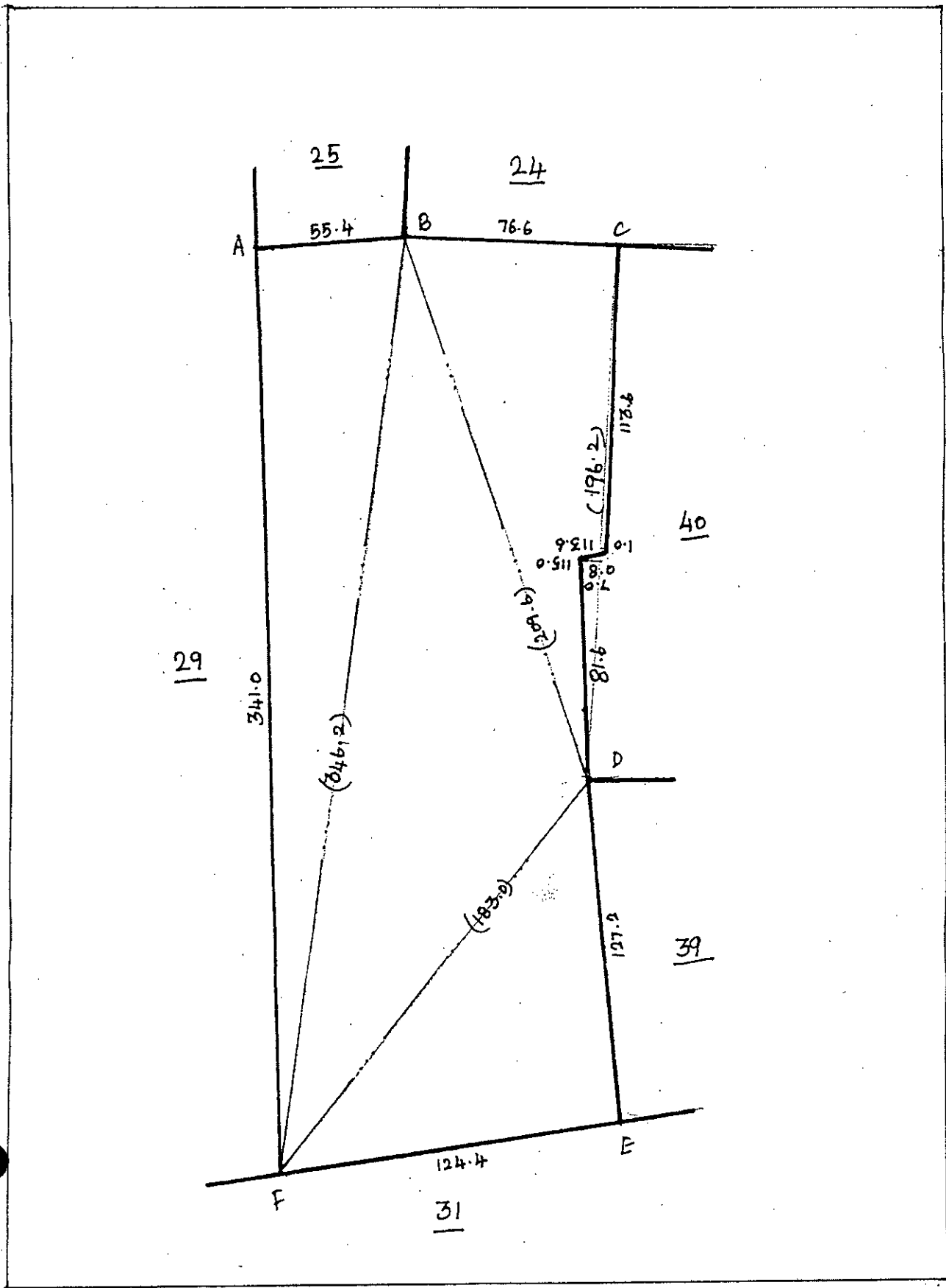

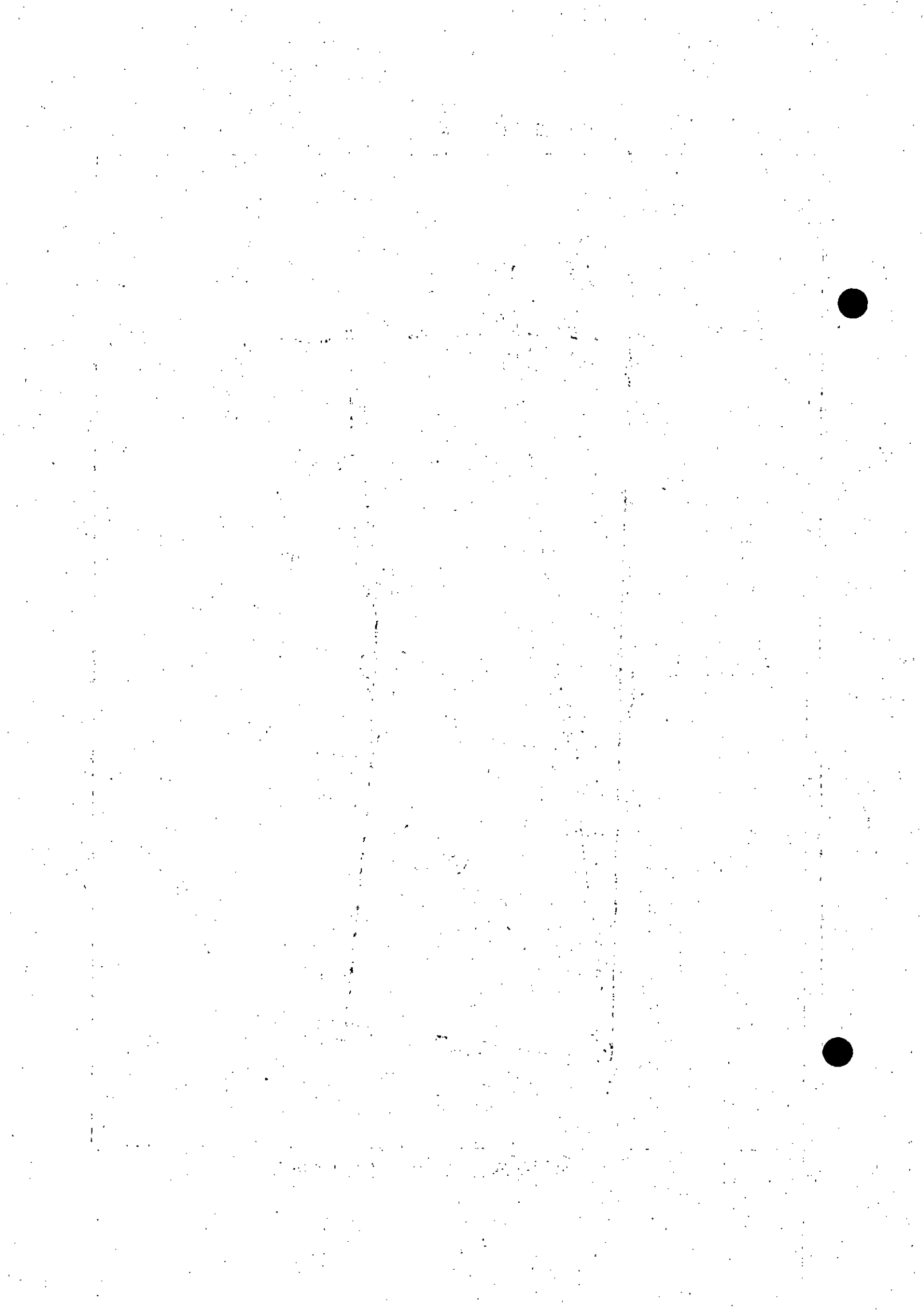

400 மீட்டர்: 31

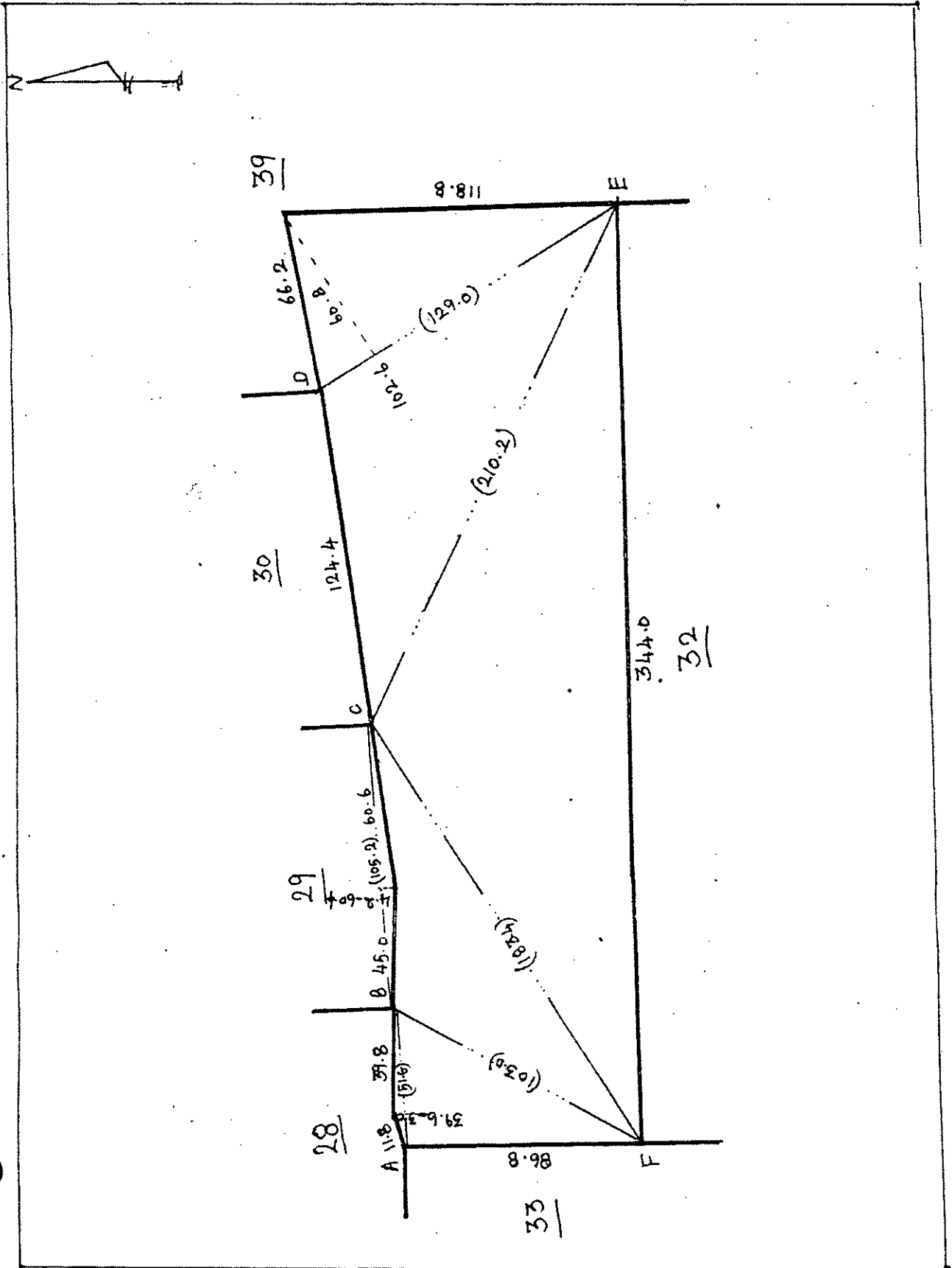

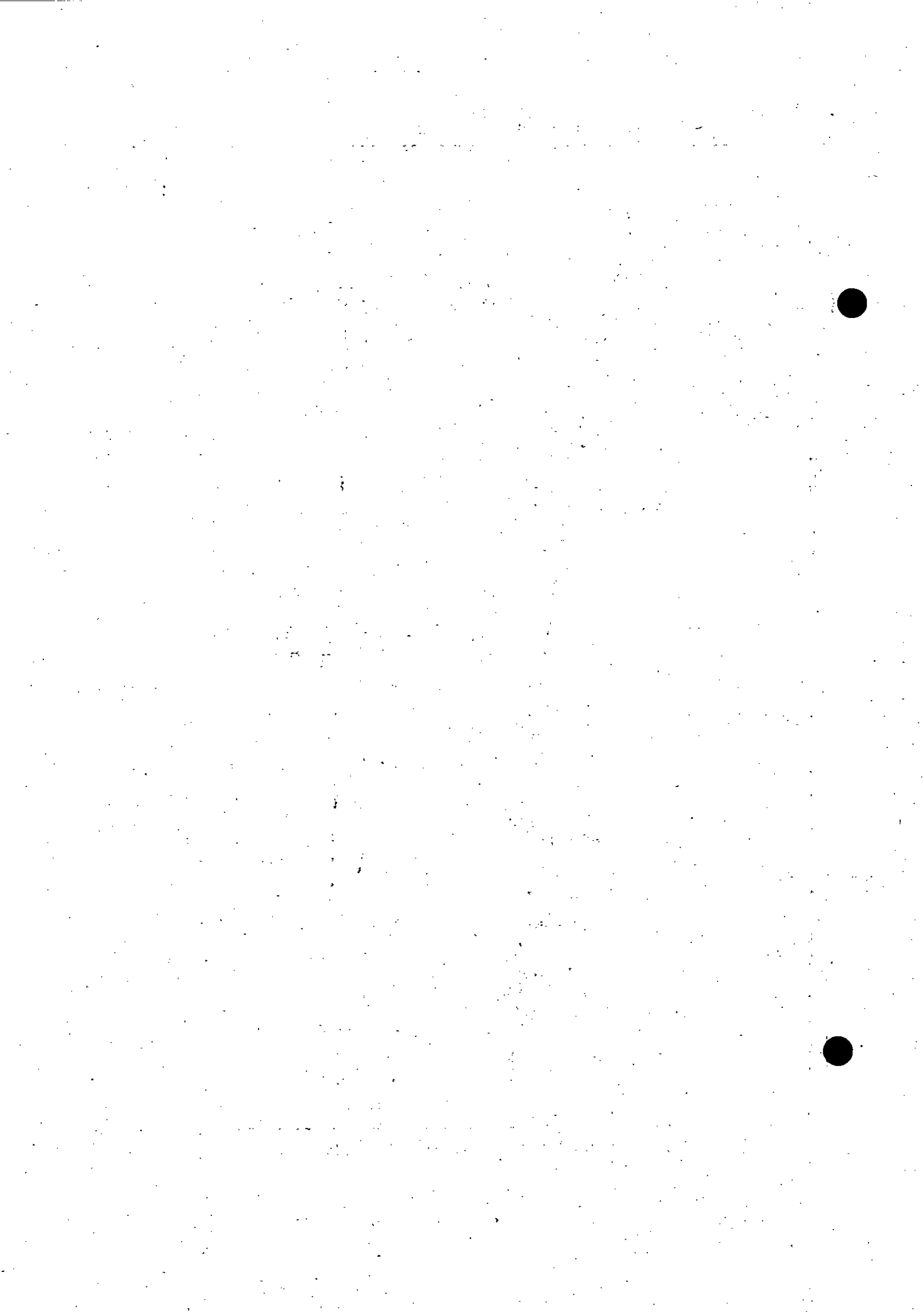

12
 400 மீட்டர்: 32

299

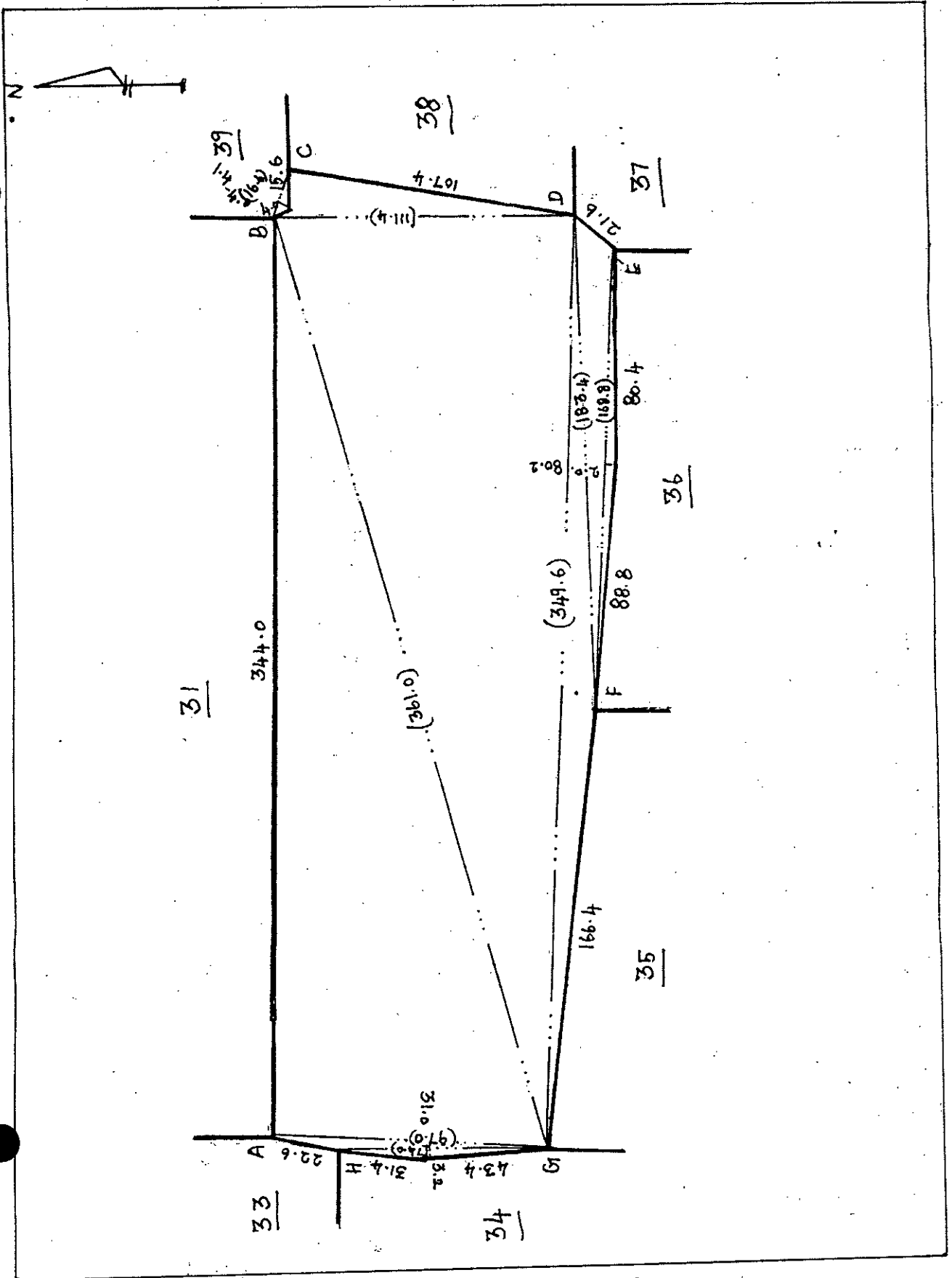

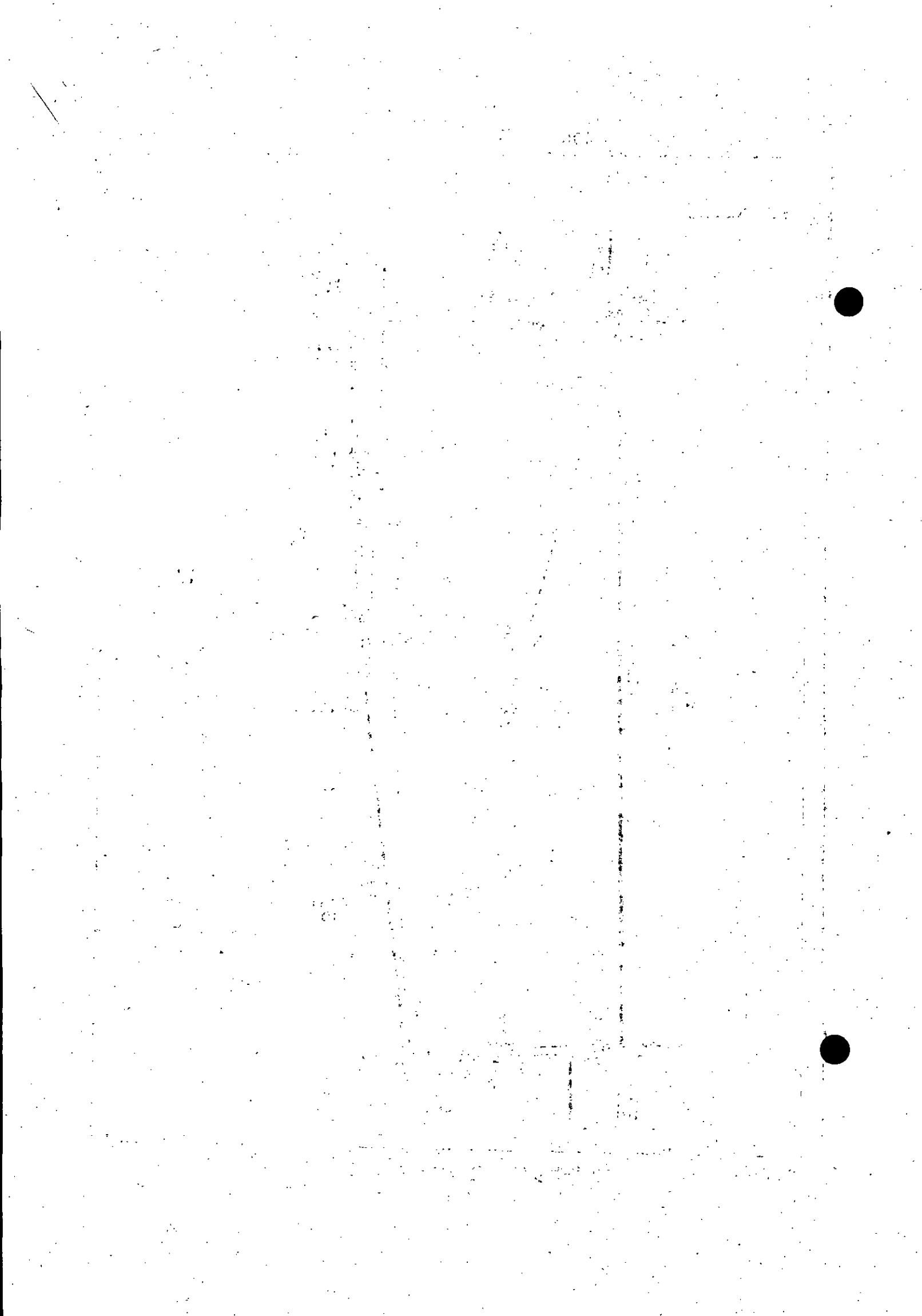

301

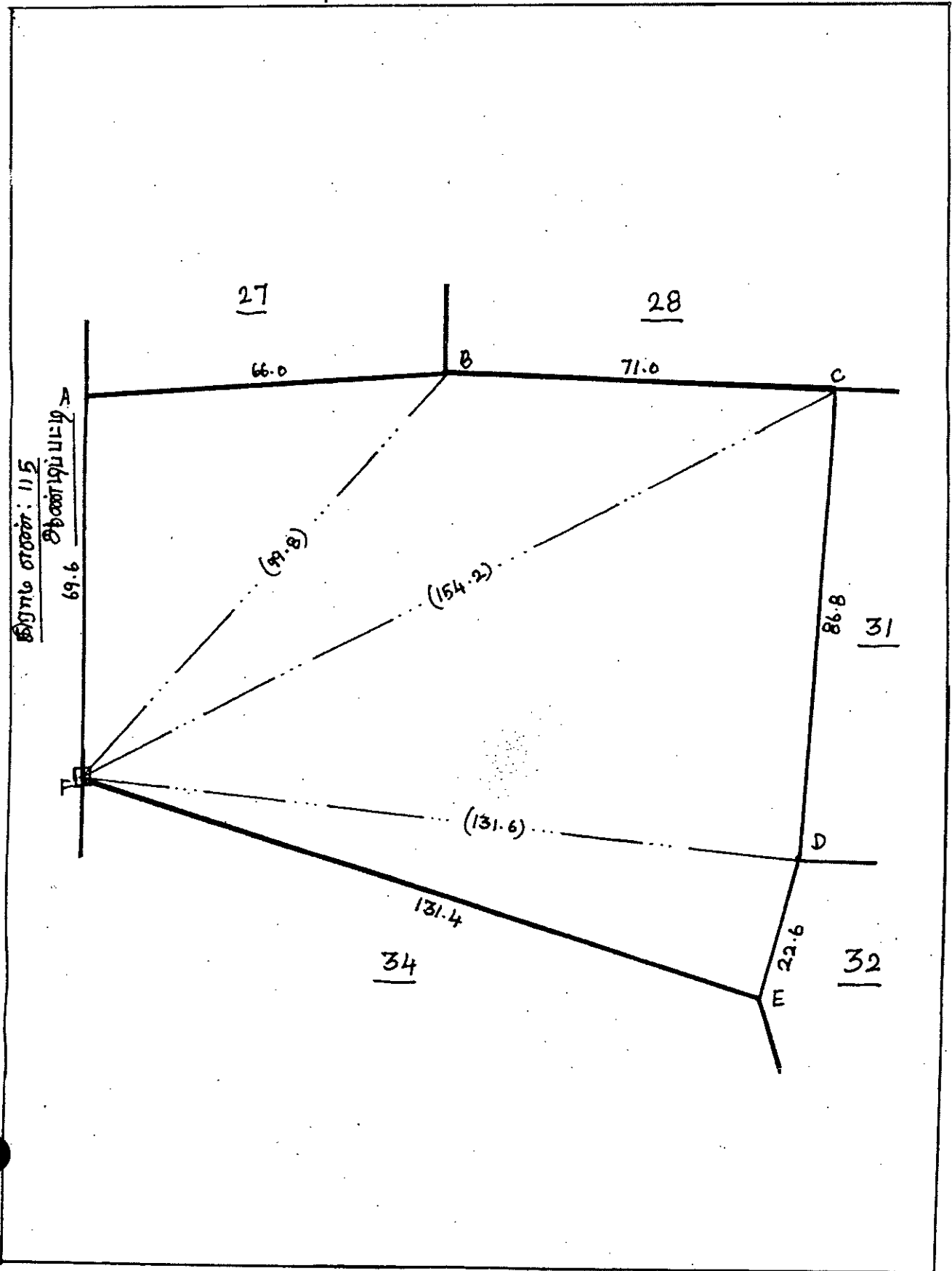

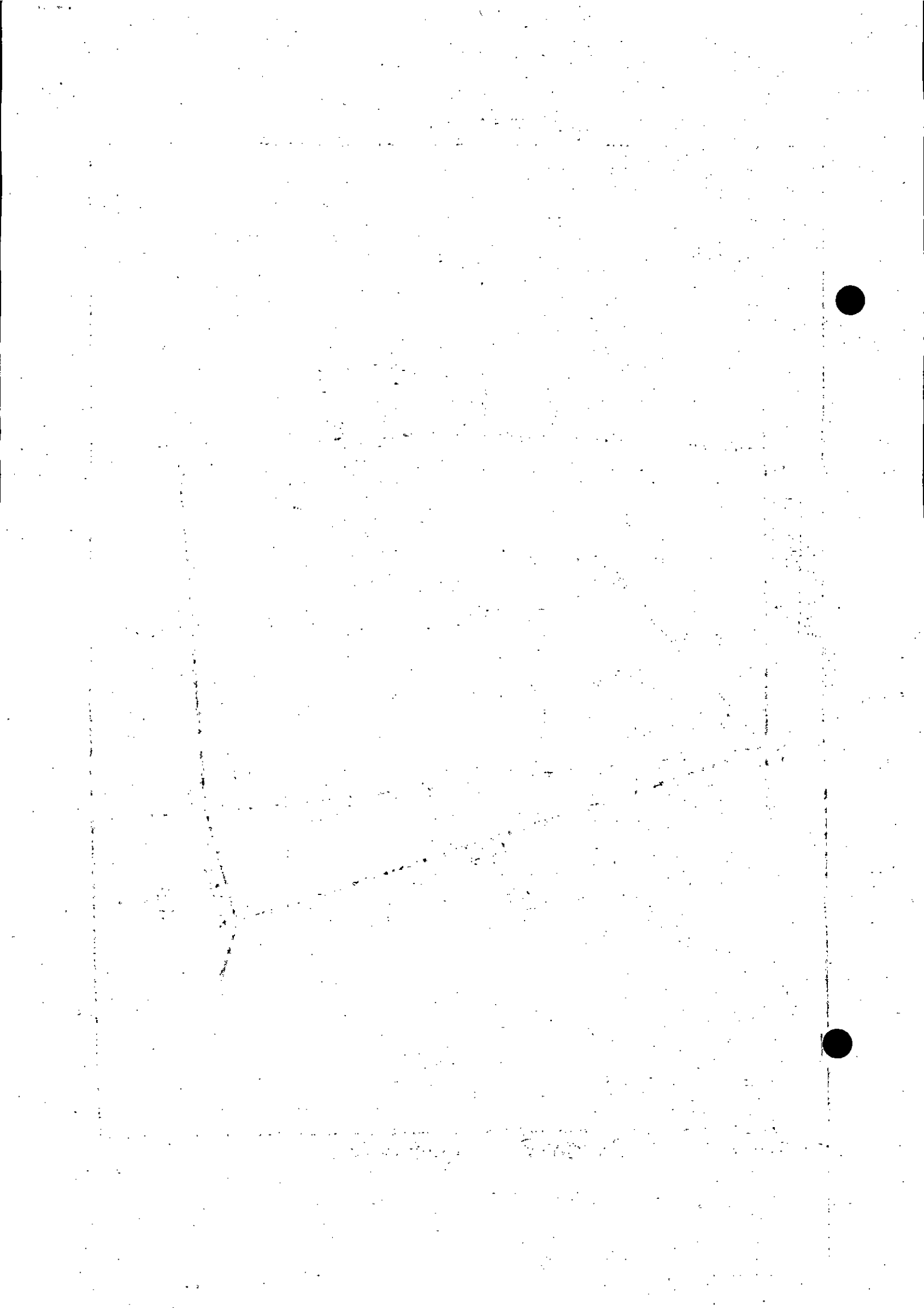

400 எண் : 38

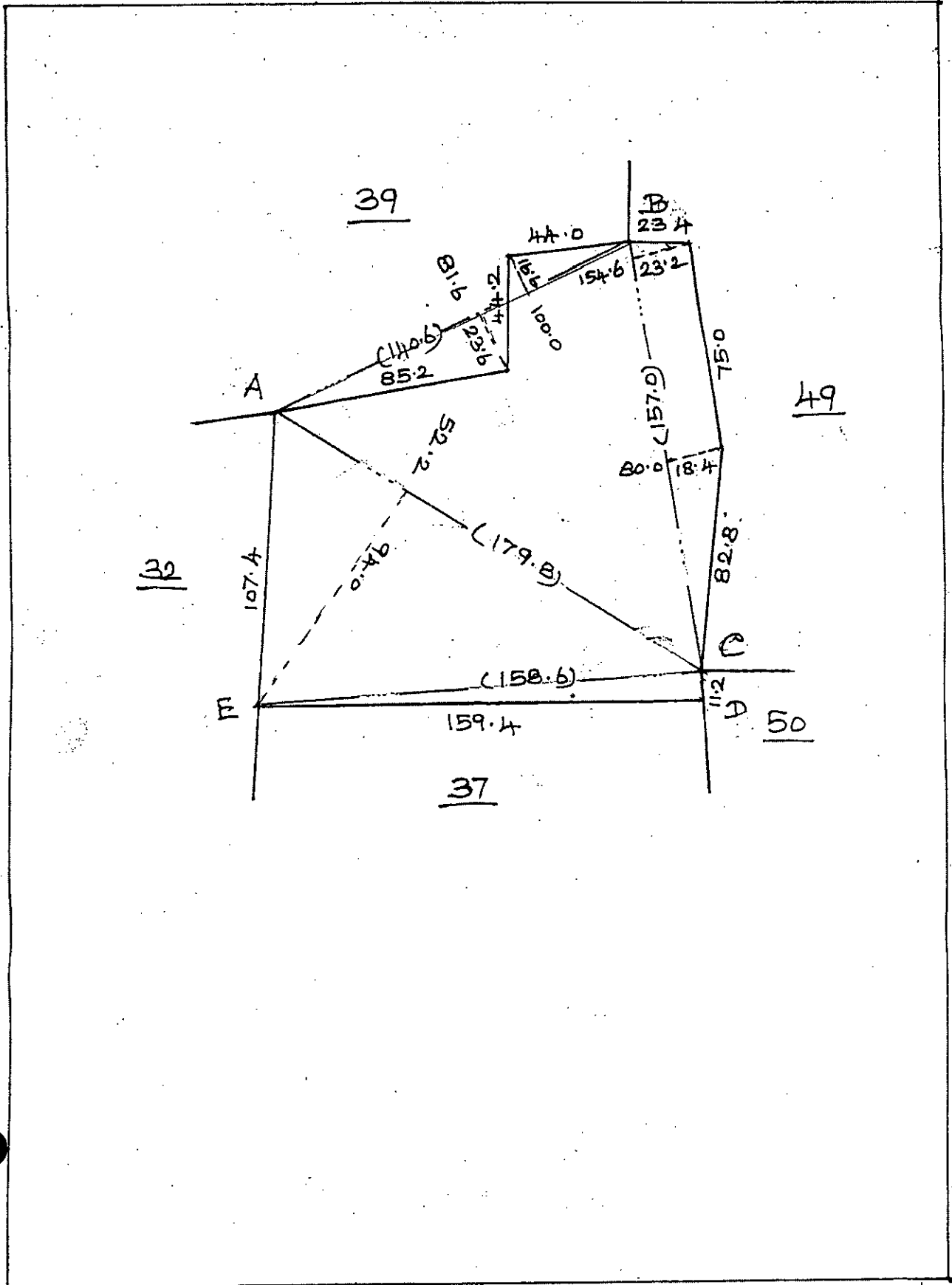

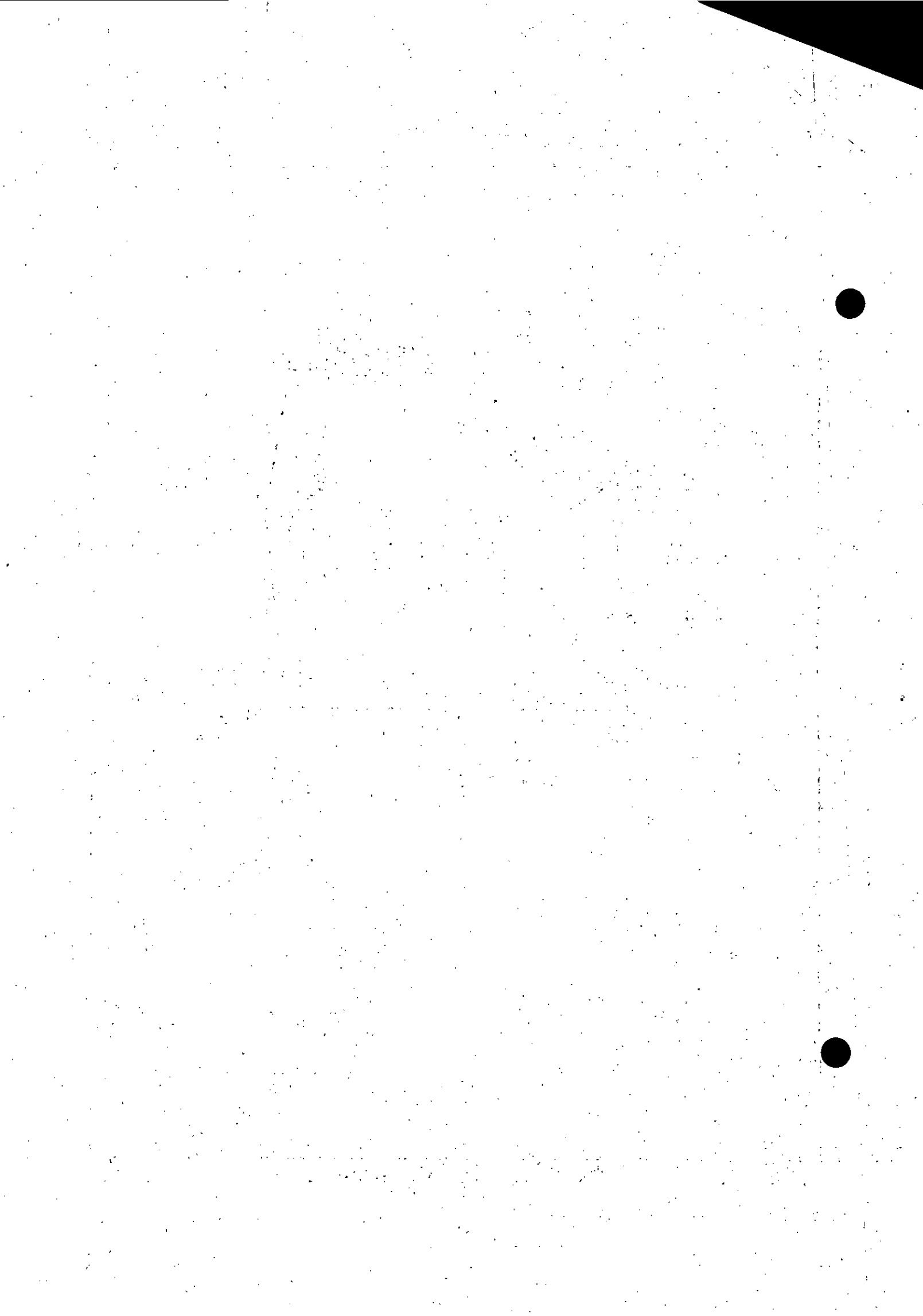

305

40 டாண் : 39

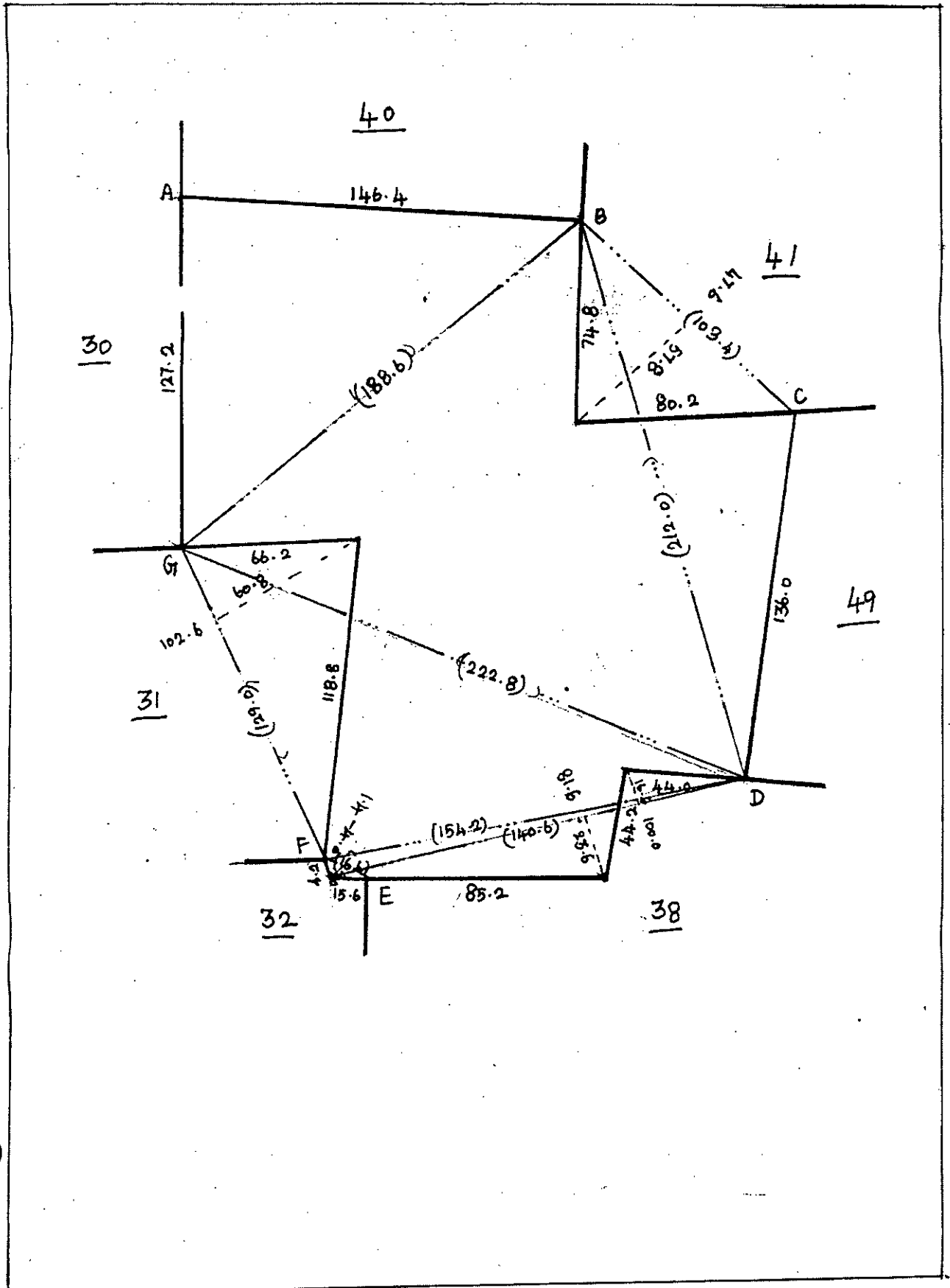

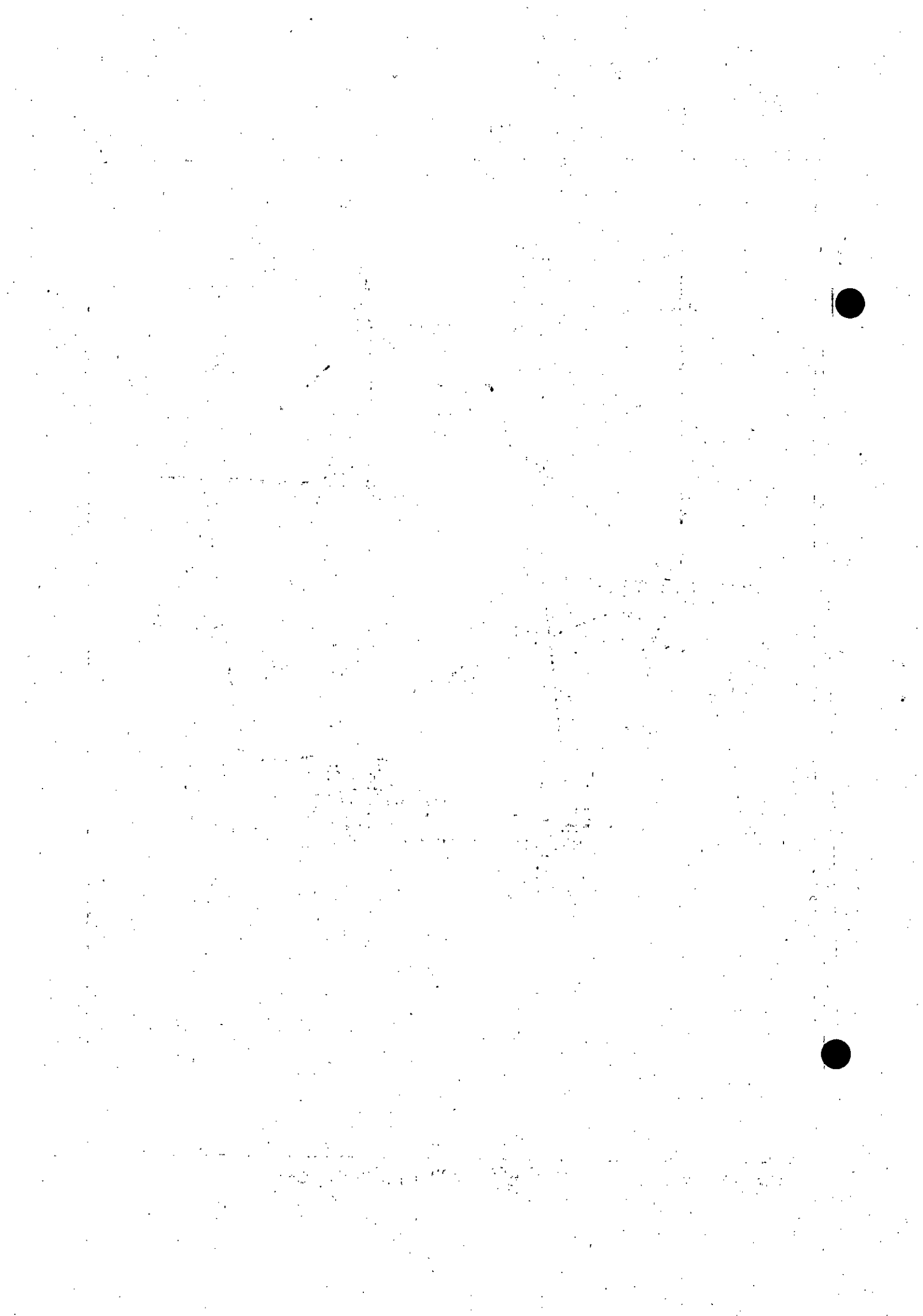

307

16

400 மீட்டர் : 40

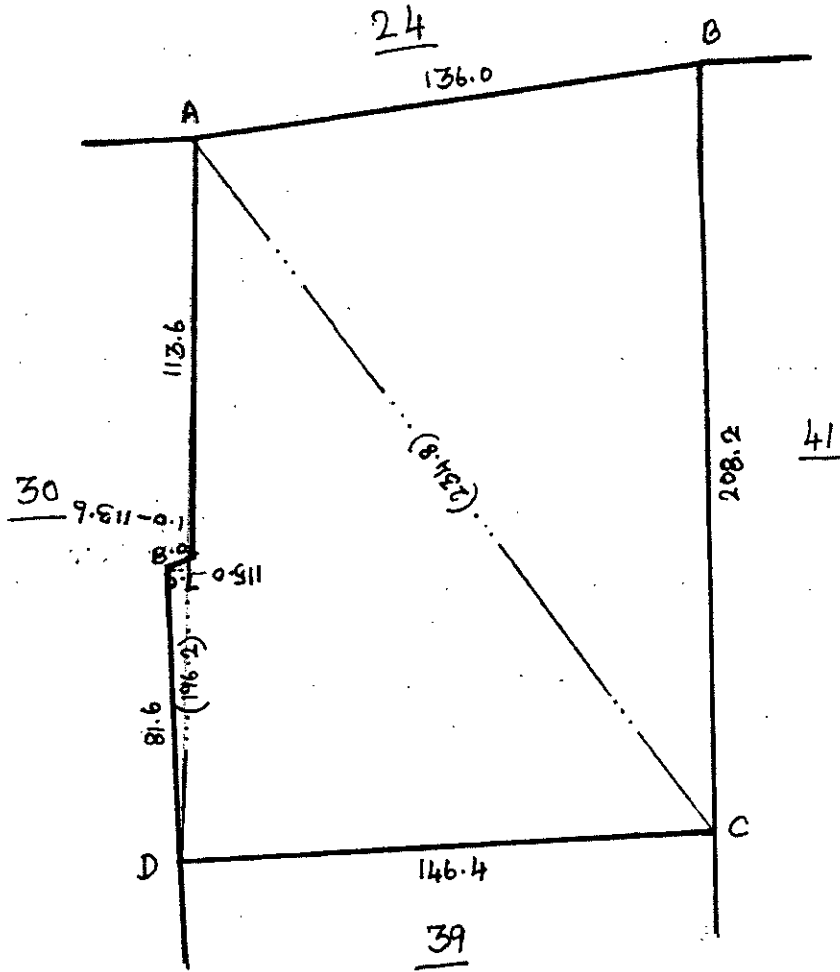

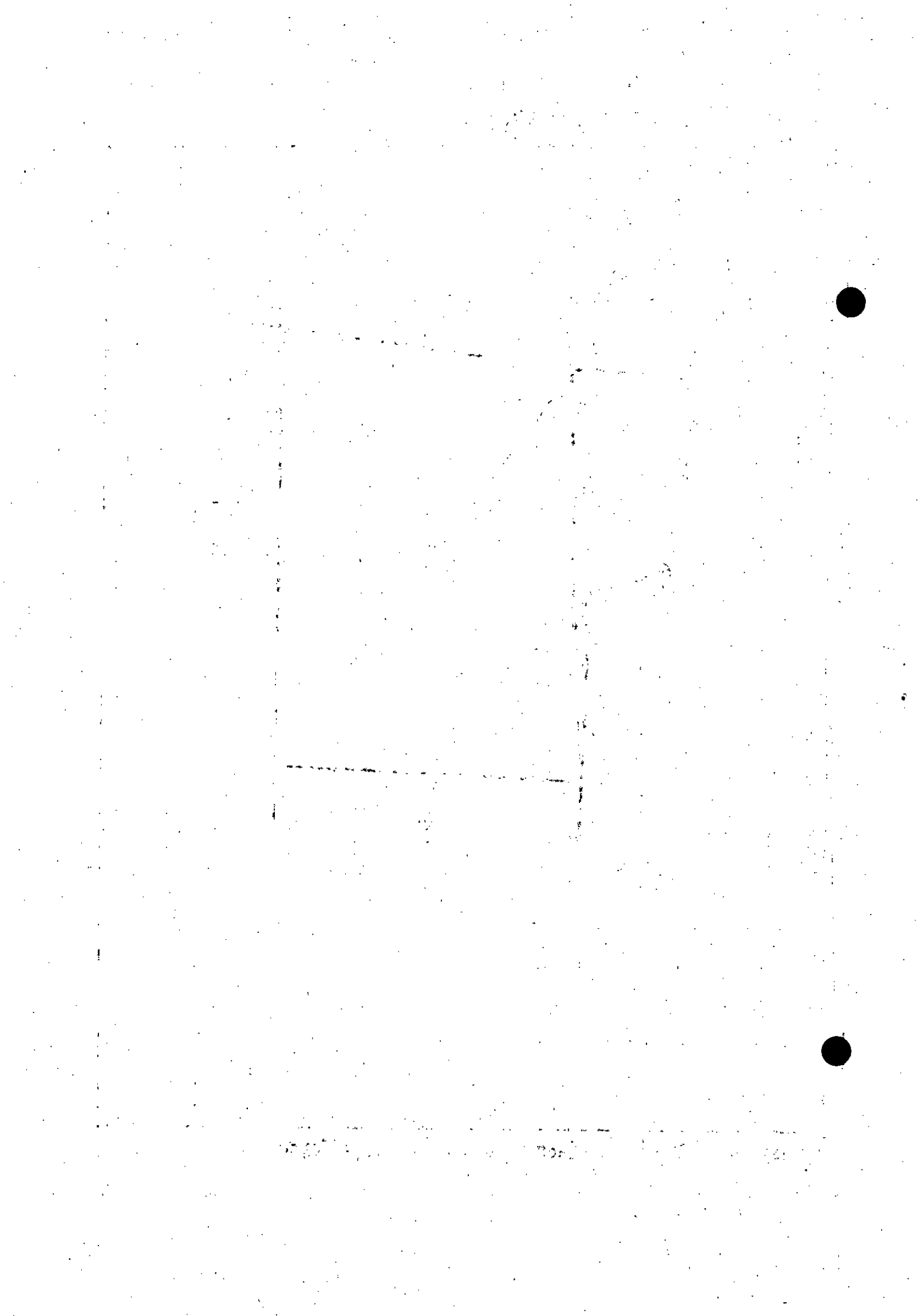

309

17

40 டாண் : 41

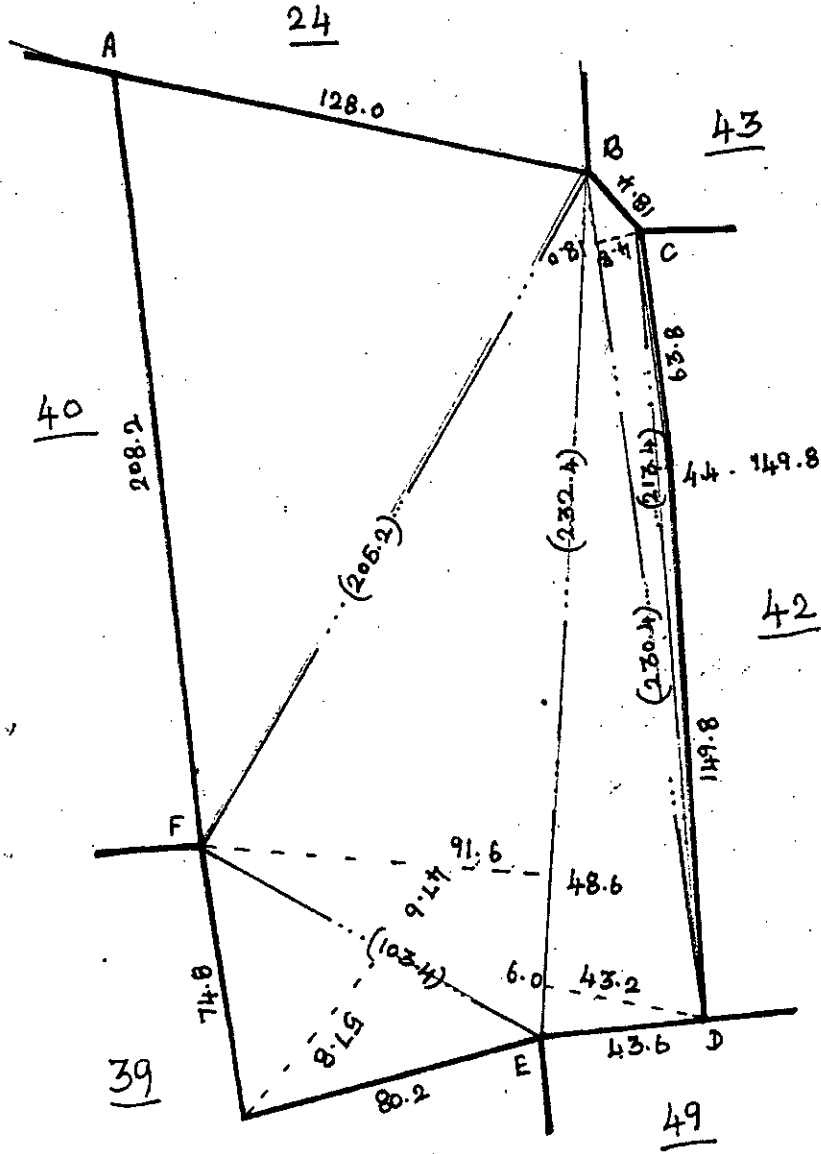



Handwritten text or a signature, possibly a name, located at the bottom center of the page. The text is very faint and difficult to decipher.

DEPARTMENTAL EXAMINATIONS

May 2016

SURVEY DEPARTMENT TEST
REVENUE DRAUGHTSMAN'S TEST — FOURTH PAPER

(Without Books)

Time — Three hours
(Maximum Marks : 100)

[Diagram to be accompanied]

- [N.B.— (1) Answer *all* questions.
(2) Candidates are allowed the option to answer the paper either in English or in Tamil or even to answer the paper partly in English and partly in Tamil.
(3) Marks will be deducted for bad handwriting.]

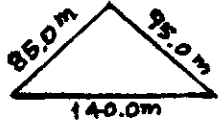
- | | Marks |
|--|-------|
| 1. Trace the enclosed diagram and colour wash as per guideline index | 40 |
| 2. Find out the area of a Triangle having the following dimensions without N.O.S. problem ? | 20 |
|  | |
| 3. What are the Area errors in Maintenance and its rectification ? | 10 |
| 4. Give a detailed note about observance of formalities under Sections 5,6,9,10 and 13 of Survey and Boundaries Act VIII of 1923 | 20 |
| 5. Write short notes on the following
(A) Azimuth
(B) Details
(c) Hour Angle
(D) Collabland
(E) Taluk Register No.6 | 10 |

தமிழ் வழி

2. பத்தகம் இல்லாமல் தேவையானபடி வேண்டும்.

- | | மதிப்பெண் |
|---|-----------|
| 1. இத்துடன் இணைக்கப்பட்டுள்ளபடித்திணைநகல் எடுத்துகுறிப்புகளின்படி உரியவண்ணங்கள் தீட்டவும் | 40 |
| 2. கிழக்கண்ட அளவுகளைக் கொண்ட முக்கோணத்தின் பரப்பளவினை (N.O.S முறையை அனுசரிக்காமல்) கணக்கிடுக? | 20 |

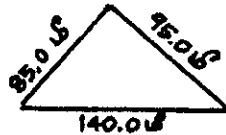

- | | |
|---|----|
| 3. பராமரிப்புபணியில் விஸ்தீரணப்பிழை எவ்வாறு சரிசெய்யப்படுகின்றன? | 10 |
| 4. நில அளவைமற்றும் எல்லைகள் குறித்த 1923-ஆம் வருட VIII வது சட்டத்தின்கீழ் நடைமுறைப்படுத்தப்பட வேண்டிய பிரிவு-5, 6, 9, 10 மற்றும் 13 குறித்து விரிவான குறிப்பு வரைக ? | 20 |
| 5. சிறுகுறிப்புதருக :
1. அஜிமத்—(Azimuth)
2. விளக்கிகள்—(Details)
3. மணிக்கோணம் - (Hour Angle)
4. கணினியில் புலப்படங்கள் வரைதல் - (Collabland)
5. வட்டப் பதிவேடு 6 (Taluk Register No.6) | 10 |

DIAGRAM (வரைபடம்)

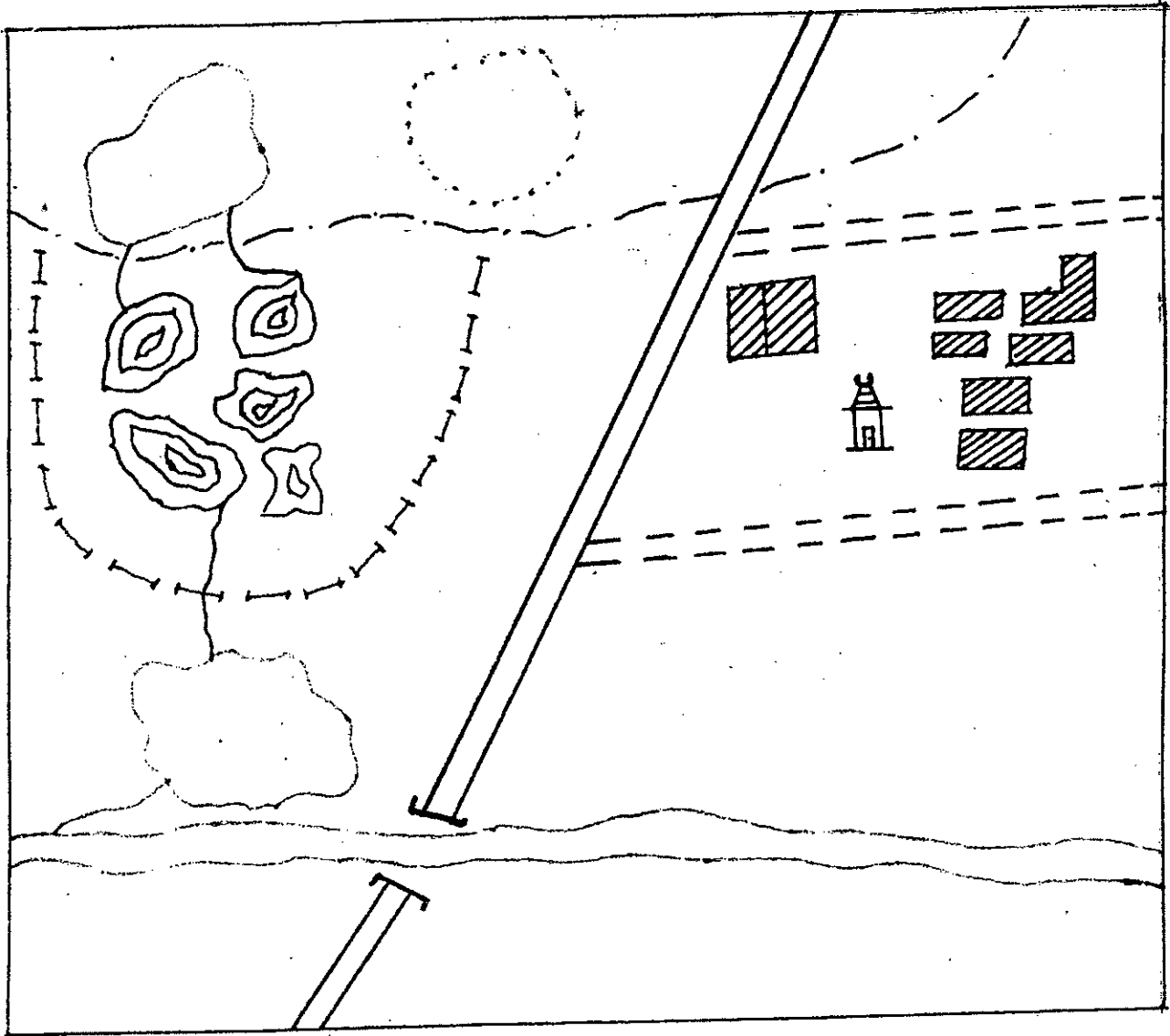

INDEX (குறிப்பு)



BLUE WASH (நீல அண்ணாம்பிட்டுதல்)

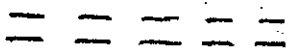

BROWN BINDER (பிரங்கன் கயண்பலர்)

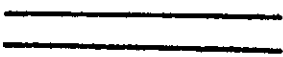

RED BINDER (சிவப்பு கயண்பலர்)

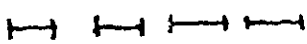

GREEN BINDER (பச்சை கயண்பலர்)

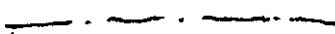

CRIMSON BINDER (கிரிம்ஸன் கயண்பலர்)

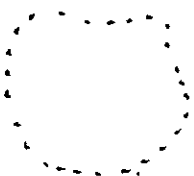

YELLOW BINDER (லட்சுணர் கயண்பலர்)
 WITH YELLOW WASH (லட்சுணர் அண்ணாம்பிட்டுதல்)

313

094/DM/16

DEPARTMENTAL EXAMINATIONS

May 2016

SURVEY DEPARTMENT TEST — COMPUTATION TEST — FIRST PAPER

(Without Books)

Time — Three hours

(Maximum Marks : 100)

- [N.B.— (1) Answer all questions.
 (2) Candidates are allowed the option to answer the paper either in English or in Tamil or even to answer the paper partly in English and partly in Tamil.
 (3) Marks will be deducted for bad handwriting.
 (4) Chamber's mathematical Tables and Traverse (Boileau) Books are only allowed with Calculator.]

I. Simplify the following by means of logarithms ?

A. $326.2818 \times 1.212 + 23171 - 175.2512$ 10
 $\frac{2.7282 \times 0.4822}{8246} \quad 82.7224$

B. $178.317 \times 2.0031 - 67652$ 10
 $\frac{6.522 \times 1.071}{52106}$

II. ABC is a triangle. Side AB = 861M, BC = 575M AC = 650M. Find out the three angles. 20

III. A,B,C,D,E,F,G is a survey field measured and recorded as in the ladder given below in metre. AD is called a G - line. Find out the Area of the field ? 15

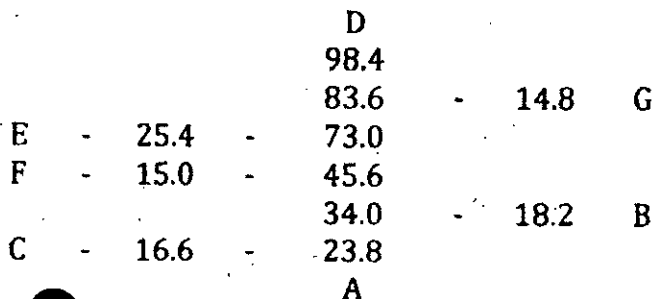

IV. 12 Hec Area of a rectangles diagonal 500 metre what is the length and breadth of the rectangle ? 15

V. The diameters of the round shaped playground is 70 metre. what will be the cost of forming a road of 3.5m. breadth outside the boundary of playground at the rate of Rs.12 per sq.meter ? what is the area of the proposed road ? 10

VI. Write shortnotes on :

20

1. Latitude.
2. Hour - angle
3. Traverse
4. Taluk 8A Register
5. G.T.Station.

தமிழ் வடிவம்

I. அடுக்கு முலங்கள் (Logarithms) உபயோகித்து கருக்குக.

அ. $326.2818 \times 1.212 + 23171 - 175.2512$

$$\frac{2.7282 \times 0.4822}{8246} \quad 82.7224$$

10

ஆ. $178.317 \times 2.0031 - 67652$

$$\frac{6.522 \times 1.071}{52106}$$

10

II: கோணதூர அளவுகளைக் கொண்டு வரையப்பட்ட ABC என்ற முக்கோணத்தின் மூன்று பக்க அளவுகள் மட்டும் உள்ளன. அளவுகள் முறையே AB = 861 மீட்டர், BC 575 மீட்டர், AC = 650 மீட்டர் மூன்று உட்கோணங்களும் இல்லை. எனவே தேவையான A, B, C கோணங்களை லாகிரிதம் உபயோகித்து கண்டுபிடி. 20

III. ஒரு சிறிய முழுபுலத்தின் பரப்பளவை கணித ரீதியாக கணக்கிட அப்புலத்தின் நடுவில் ஒரு "G" Line மட்டும் அமைத்து மீட்டர் சங்கிலியால் வளைவுகளுக்கு கீழ்க்கண்டவாறு குத்தளவுகள் எடுக்கப்படுகின்றது அதன் பரப்பளவை கணக்கிடுக 15

			D	
			98.4	
			83.6	- 14.8 G
E	- 25.4	-	73.0	
F	- 15.0	-	45.6	
			34.0	- 18.2 B
C	- 16.6	-	23.8	
			A	

IV. 12 ஹெக்டேர் விஸ்தீரணமுள்ள ஒரு செவ்வகத்தின் (நீண்ட சதுர) மூலைவிட்ட அளவு 500 மீட்டர். இந்த செவ்வகத்தின் நீளம், அகலம் என்னவென்று கண்டுபிடிக்கவும்? (கண்டுபிடிக்கும் முறை தெளிவாக படிப்படியாக எழுதவும்) 15

- V. 70 மீ விட்டமுள்ள ஒரு வட்ட விளையாட்டு மைதானத்தின் வெளிப்பகுதியில் ஒரு பாதை அமைக்கப்படுகிறது. பாதையின் அகலம் 3.5 மீ பாதை அமைக்க ஆகும் செலவு ச.மீக்கு ரூ.12 எனில் பாதையின் பரப்பளவு என்ன? மொத்த செலவு என்ன? 10

VI. சிறகுறிப்பு வரைக.

20

- (1) லாட்டிடியூடு (Latitude)
- (2) மணிக்கோணம் (Hour Angle)
- (3) டிராவர்ஸ் (Traverse)
- (4) 8A கோப்பு பதிவேடு
- (5) ஜி.டி.நிலையங்கள்

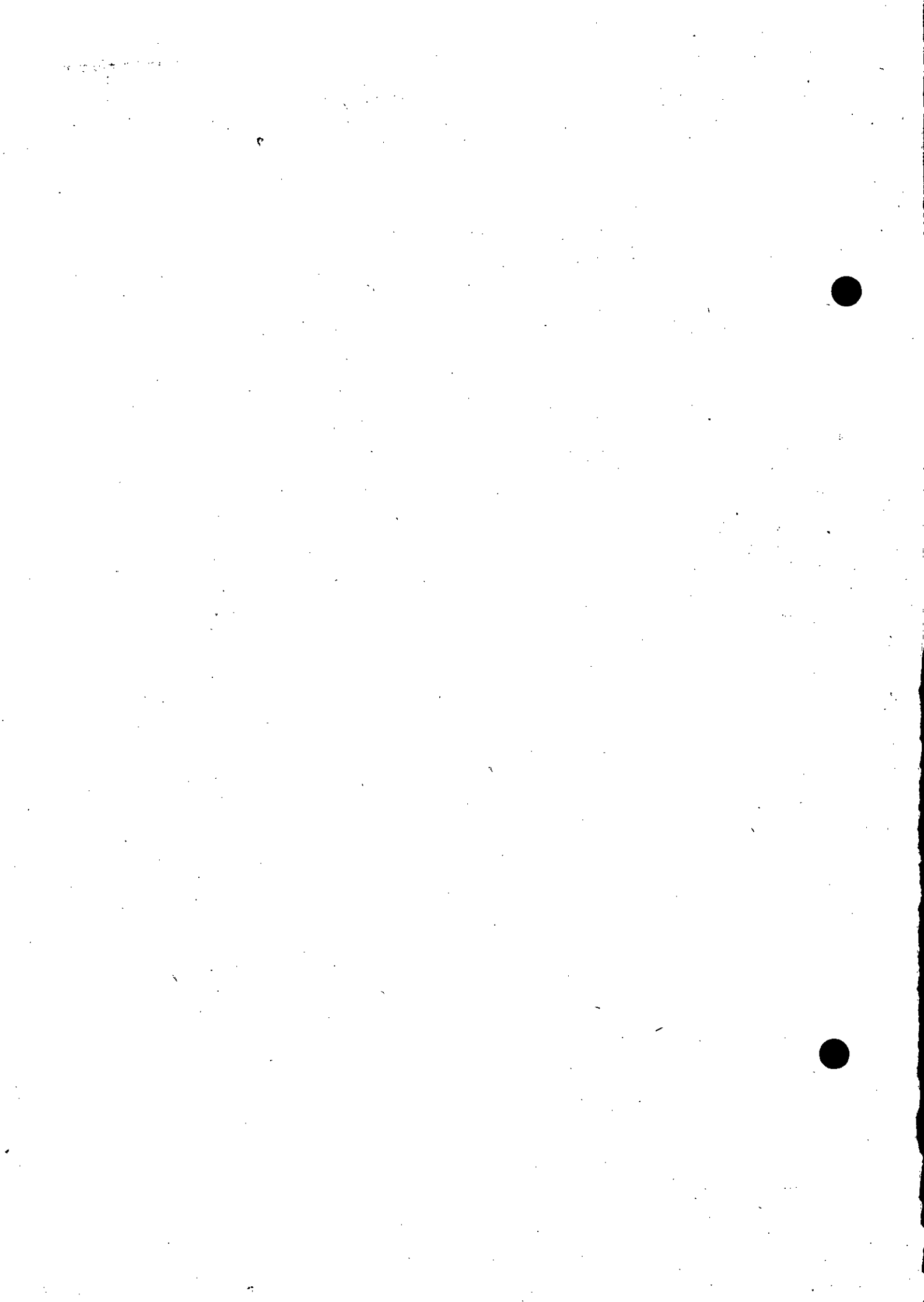

317

May 2016

SURVEY DEPARTMENT TEST — COMPUTATION TEST — SECOND PAPER

(Without books)

[The only books to be allowed : (1) Chamber's Mathematical Tables.
(2) Boileau's Traverse Tables.]

Time — Three hours

(Maximum Marks : 100)

- [N.B. — (1) Answer **all** questions.
(2) Question No. 1 and 2 are compulsory.
(3) Candidates are allowed the option to answer the paper either in english or in tamil or even to answer the paper partly in English and partly in Tamil.
(4) Marks will be deducted for bad handwriting.
(5) Marks will be deducted, if rough calculations are not shown in the answer book.]

- 1 Compute the Traverse given below and find out the Area

Marks
30

Station	Angle	Bearing	Distance (in meter)
A	102 °. 35'		54.0'
B	88 °. 40'		147.2
C	162 °. 41'		25.8
D	113 °. 57'		55.8
E	203 °. 46'		20.6
F	75 °. 50'		40.6
G	148 °. 28'		117.4
H	184 °. 03'	261 °. 07'	35.8

- 2 From the triangle given below find out angle C and distance of B to C

20

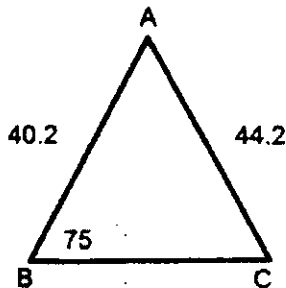

- 3 What are the duties of the Senior Draughtsman Working in Taluk Office 10
- 4 Briefly Explain Registers 6, 7 and 8A maintaining in Taluk Office relating to Survey Matters 10
- 5 Explain the Sections 9(1), 9(2), 10, 11, 13 of Tamilnadu Survey and Boundaries Act of Year 1923 20
- 6 Write Short notes on the following: 10
- (a) G.T.Stations
- (b) Topo Deatil
- (c) Meridian
- (d) Hour Angle

- 1 கீழே கொடுக்கப்பட்டுள்ள விவரங்களைக்கொண்டு டிராவர்ஸ் பரப்பினை கணக்கிடுக

Station	Angle	Bearing	Distance (in meter)
A	102 °. 35'		54.0
B	88 °. 40'		147.2
C	162 °. 41'		25.8
D	113 °. 57'		55.8
E	203 °. 46'		20.6
F	75 °. 50'		40.6
G	148 °. 28'		117.4
H	184 °. 03'	261 °. 07'	35.8

- 2 கீழே கொடுக்கப்பட்ட முக்கோணத்தில் C யின் கோண அளவையும் B-C யின் தூரத்தையும் கணக்கிடுக.

20

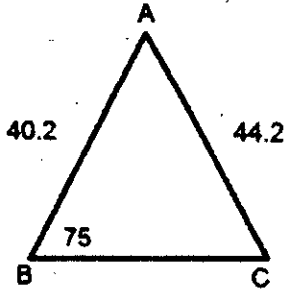

- 3 வட்டாட்சியர் அலுவலகத்தில் பணிபுரியும் முதுநிலை வரைவாளரின் கடமைகள் யாவை 10

- 4 வட்டாட்சியர் அலுவலகத்தில் பராமரிக்கப்படும் முக்கிய பதிவேடுகளான 6, 7 மற்றும் 8 ஏ குறித்து விவரிக்கவும், 10

- 5 1923 வருடத்திய நில அளவை மற்றும் எல்லைச்சட்டப் பிரிவு 9(1), 9(2), 10, 11, 13 பற்றி விளக்குக 20

- 6 கீழ்க்கண்டவற்றினை பற்றி சிறு குறிப்பு வரைக 10

(a) ஜி.டி.நிலையம்

(b) விளக்கிகள் (Topo Details)

(c) மெரிடியன்

(d) மணிக்கோணம்

DEPARTMENTAL EXAMINATIONS

May 2016

LOCAL FUND AUDIT DEPARTMENT TEST — LOCAL ACTS AND
RULES FRAMED THEREUNDER

(With Books)

Time — Three hours

(Maximum Marks : 100)

- [N.B.— (1) Answer **all** questions.
 (2) Candidates are allowed the option to answer the paper either in English or in Tamil or even to answer the paper partly in English and partly in Tamil.
 (3) Answers should be brief and to the point and need not be a verbatim reproduction of printed pages.
 (4) Marks will be deducted for bad handwriting.
 (5) Quote the Authority wherever necessary.]

- I. Fill in the Blanks of the **any five** of the following :— Marks
10
- (a) Profession tax can be levied on any employment / business from days of its commencement.
- (b) Building Licence shall be issued for years in the Urban Local Bodies.
- (c) The New contributory Pension scheme introduced to the newly recruited employees of Panchayat Union from
- (d) Monetary limit for inclusion of objections in Special letter in a Municipal Corporation is Rs. and above.
- (e) The rate of levy of Library cess, under section 12 of the Tamil Nadu Public Libraries Act 1948 is paise for every whole rupee in the property tax.
- (f) Time barred Taxes Under Section 345 of the Tamil Nadu District Municipalities Act 1920 is years.
- (g) percent from each running bill is recovered as with held amount in a work bill of Urban Local Bodies.
- II. Write short Notes— 5 x 4=20
- (a) Various Funds of the Municipality.
- (b) PILGRIM TAX
- (c) Functions of Panchayat Unions
- (d) Timber Tax
- (e) Rates fixed on Annual Track Rent on OFC cable to the Urban Local Bodies by the Government.
- III. Comment on the following :— 10
- (a) A Municipal Commissioner ordered 30% Recovery of the Time barred taxes amount to a seat Assistant responsible, in a Special Grade Municipality.
- (b) The Commissioner of Municipal Corporation purchased Road Roller through open tender in the absence of DGSD rates.

- (c) An Executive Officer of a Town Panchayat insured the new Electrical Motor installed and paid premium at the rate of 1½% on the value of the Motor per annum.
- (d) In a Panchayat Union, 2.5% the total value of work done was retained as withheld amount by the Commissioner.
- (e) An Executive officer of a Town Panchayat, let out a pay and use toilets for a period of 1 year for the year 2012-13.
- IV. What are all the act provisions to the entrustment of Audit of various Local Body institutions to the Director of Local Fund Audit ? 15
- V. What are the statement to be appended to the Annual Accounts of Panchayat Union ? 15
- VI. Mention about the expenditure that can be incurred by the Municipal Commissioner without prior sanction by the Council. 10
- VII. Mention the due dates for the submission of the annual account to the audit office from the Urban and Rural Local Bodies with relevant authority. 10
- VIII. What are the Journal Vouchers prepared in accrual system of accounting in Urban Local Bodies and specify the purposes for which they are prepared. 10

தமிழ் வடிவம்

- I. கீழ்க்காணும் இனங்களில் கோடிட்ட இடத்தை நிரப்புக :— 10
- (அ) தொழில்வரி, தொழில் / வியாபாரம் துவக்கப்பட்ட..... நாட்களிலிருந்து விதிக்கப்படுகிறது.
- (ஆ) நகர்ப்புற உள்ளாட்சி நிறுவனங்களில், கட்டிட உரிமம்..... ஆண்டுகளுக்கு வழங்கப்படுகிறது.
- (இ) ஊராட்சி ஒன்றியங்களில் புதிதாக தேர்வு செய்யப்பட்ட பணியாளர்களுக்கு முதல் புதிய பங்களிப்பு ஒய்வூதியத் திட்டம் நடைமுறைப்படுத்தப்பட்டுள்ளது.
- (ஈ) மாநகராட்சியில், தணிக்கைத்தடைகள் சிறப்புக் கடிதத்தில் சேர்ப்பதற்கான நிதி வரம்பு ரூ. மற்றும் அதற்குமேல்.
- (உ) தமிழ்நாடு நூலகங்கள் சட்டம் 1948 பிரிவு 12-ன்படி, நூலகவரி, சொத்துவரியில் ரூ.1-க்கு பைசாவாக விதிக்கப்படுகிறது.
- (ஊ) தமிழ்நாடு மாவட்ட நகராட்சிகள் சட்டம் 1920 பிரிவு 345-ன்படி, காலங்கடந்த வரியினங்களுக்கான வரம்பு ஆண்டுகளாகும்.
- (எ) நகர்ப்புற உள்ளாட்சி நிறுவன ஒவ்வொரு வேலைச் செலவுச் சீட்டுகளிலும் சதவீதம் தொகை நிறுத்தி வைக்கப்படும்.

II. சிறுகுறிப்பு வரைக :—

5 x 4 = 20

- (அ) நகராட்சியில் பேணப்படும் பல்வகை நிதியினங்கள்
- (ஆ) யாத்ரீக வரி
- (இ) ஊராட்சி ஒன்றியங்களின் பணிகள்
- (ஈ) மர வரி
- (உ) கண்ணாடி ஒலி இழைகள் பதித்தமைக்கு நகர்ப்புற உள்ளாட்சி நிறுவனங்களால் விதிக்கப்படும் ஆண்டுத்தட வாடகை கட்டண விகிதங்கள்.

- III. கீழ்க்குறிப்பிட்டுள்ள கருத்துக்களின் மீதான குறிப்புரைகளை எழுதுக.— 10
- (அ) சிறப்பு நிலை நகராட்சியில், நகராட்சி ஆணையாளர், காலங்கடந்த வரித் தொகையில் 30 சதவீதத்தை இருக்கை எழுத்தரைப் பொறுப்பாக்கி ஆணை பிறப்பித்துள்ளார்.
- (ஆ) மாநகராட்சி ஆணையாளர் சாலை உருளை ஒன்றினை டி.ஜி.எஸ்.டி. விலை விகிதம் இல்லாததால், திறந்த ஒப்பந்தபுள்ளி மூலம் வாங்கி உள்ளார்.
- (இ) பேரூராட்சி செயல் அலுவலர் ஒருவர் தனது பேரூராட்சியில் நிறுவப்பட்ட புதிய மின் மோட்டர்களுக்கு 1½ சதவீத பிரிமீயம் ஆண்டொன்றிற்கு செலுத்த காப்பீடு செய்துள்ளார்.
- (ஈ) ஊராட்சி ஒன்றிய ஆணையாளர் வேலைப்பட்டியலில், மொத்த வேலை மதிப்பீட்டில் 2.5 சதவீதம் தொகையை நிறுத்தி வைக்கப்படும் தொகையாக பிடித்தம் செய்துள்ளார்.
- (உ) செயல் அலுவலர், 2012-13 ஆம் ஆண்டில் கட்டணக் கழிப்பிடம் ஒன்றினை ஒரு ஆண்டு குத்தகைக்கு விட்டுள்ளார்.
- IV. பல்வேறு உள்ளாட்சி நிறுவனங்களின் தணிக்கையினை உள்ளாட்சி நிதித் தணிக்கைத் துறை இயக்குநர் மேற்கொள்ள சட்ட ரீதியாக அளித்துள்ள வழிவகைகளைக் குறிப்பிடுக. 15
- V. ஊராட்சி ஒன்றிய ஆண்டுக் கணக்குடன் இணைக்கப்பட வேண்டிய பட்டியல்கள் எவை? 15
- VI. நகராட்சி ஆணையாளரால், மன்றத்தின் முன் அனுமதி பெறப்படாமல் மேற்கொள்ளப்படும் செலவினங்களைக் குறிப்பிடுக. 10
- VII. தணிக்கை அலுவலகத்தில் நகர்ப்புற மற்றும் ஊரக உள்ளாட்சி நிறுவனங்களின் ஆண்டுக் கணக்கினை அளிக்க உள்ள காலக்கெடுவினை உரிய ஆதாரத்துடன் குறிப்பிடுக. 10
- VIII. புதிய இயல்புநிலை கணக்குகள் நடைமுறையில் தயாரிக்கப்படும் நடவடிக்கை செலவுச் சீட்டுகள் (Journal vouchers) என்ன? அவை எந்த பயன்பாட்டிற்காக தயாரிக்கப்படுகிறது? 10

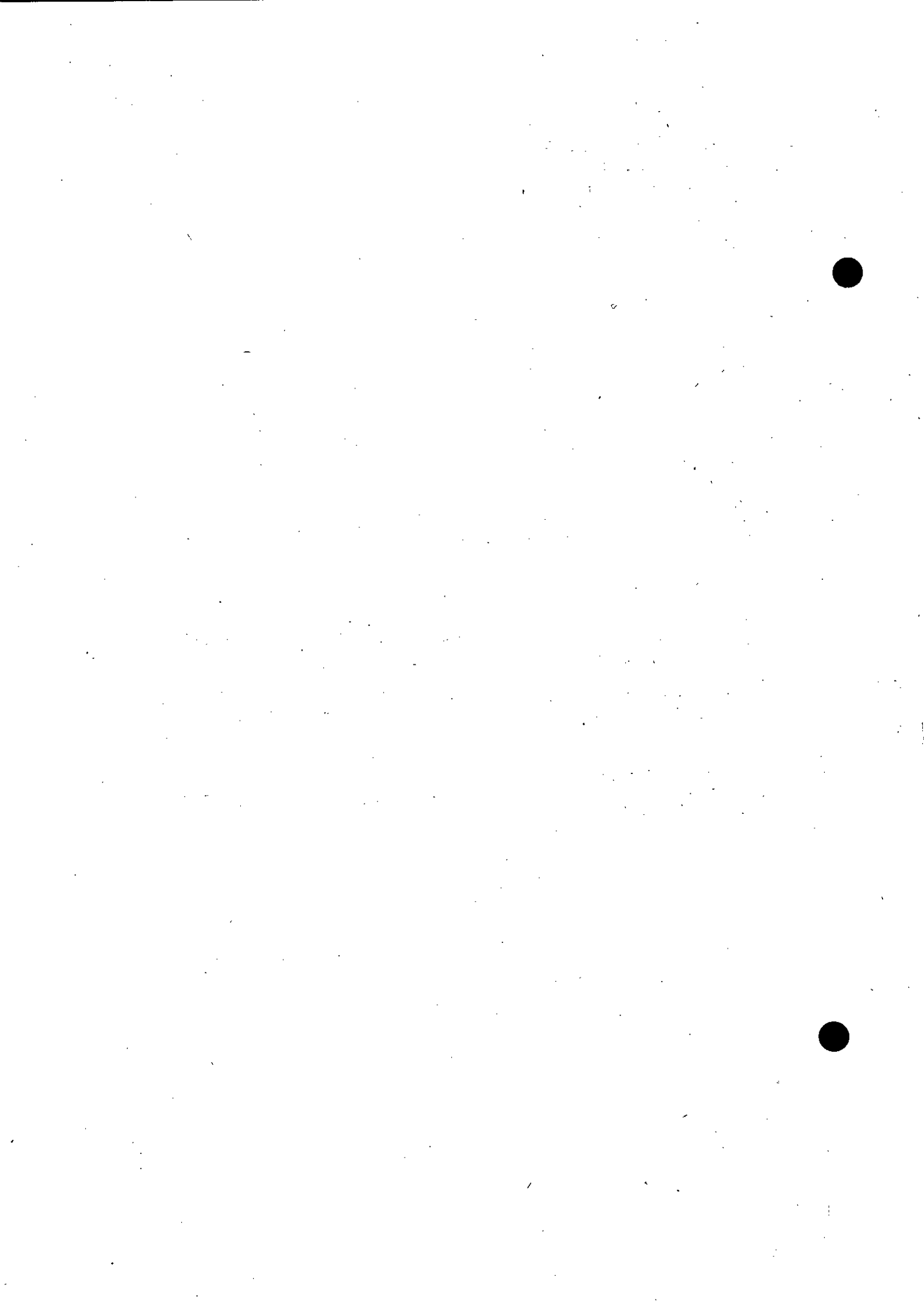

DEPARTMENTAL EXAMINATIONS

May 2016

LOCAL FUND AUDIT DEPARTMENT TEST
COMMERCIAL — BOOK-KEEPING

(Without Books)

Time — Three hours
(Maximum Marks : 100)

- [N.B.— (1) Answer *all* questions.
(2) Candidates are allowed the option to answer the paper either in English or in Tamil or even to answer the paper partly in English and partly in Tamil
(3) Marks will be deducted for bad handwriting].

I) ANSWERS ANY TEN OF THE FOLLOWING :-

10X1 = 10

- 1) Accounting begins where _____ ends.
- 2) Liabilities refers to the _____ obligation of a business.
- 3) Impersonal accounts are classified into _____ types.
- 4) Plant and machinery is an example of _____ account.
- 5) Capital account is an example of _____ account.
- 6) _____ account is debited for the amount not recovered from the customer.
- 7) Real account cannot have _____ balance.
- 8) In the triple column cash book, when a cheque is received the amount is entered in the _____ column.
- 9) Discount received column appears in _____ side of the cash book.
- 10) Suspense account having debit balance will be shown on the _____ side balance sheet.
- 11) Capital expenditure is _____ in nature.
- 12) Depreciation on fixed asset is a _____ expenditure.

II) ANSWERS ANY FIVE OF THE FOLLOWING:-

5X4 = 20

- 1) What is Journal?
- 2) Name the different kinds of errors?
- 3) What is a suspense account?
- 4) What do you mean by current assets?
- 5) Briefly explain the following term : Invoice.
- 6) What is debit balance and credit balance?

III) Journalize the following transactions with Narration.

2013

March 1	Started business with cash	45000
March 1	Paid into bank	25000
March 2	Goods purchased for cash	15000
March 3	Purchase of furniture and payment by cheque	5000
March 5	Sold goods for cash	8500
March 8	Paid telephone rent for one year	1000

IV) The balances extracted from the books of Messrs Y & Co are given below from that prepare the Trail balance as on 31.03.2013.

15

	Rs.
Cash in hand	2000
Purchase returns	4000
Wages	8000
Establishment expenses	12000
Sales Returns	8000
Capital	22000
Carriage outwards	2000
Discount received	1200
Commission earned	800
Machinery	20000
Stock	10000
Debtors	8000
Creditors	12000
Sales	44000
Purchase	28000
Bank Overdraft	14000
Manufacturing expenses	14000
Loan from "R"	14000
Carriage Inwards	1000
Interest on Investment	1000

V) Mrs. Geetha's Passbook showed balance of Rs. 2,50,000/- on March 31, 2013. Her cash book shows a different balance on Examination it is found that. 15

- 1) No record has been made in cash book for a dishonor of a cheque for Rs.2,500/-.
- 2) Cheque paid into bank amounting to Rs.35,000/- were paid into the bank on March 29, 2013 and the same had not been entered into the passbook.
- 3) Bank charges of Rs.3,000/- have not been entered in the cash book
- 4) Cheques amounting to Rs.90,000/- issued to Ms. Devi has not been presented for payment still.
- 5) Mr. Balu who owed Rs.30,000/- has directly paid the sum into the bank account.

You are required to prepare a bank reconciliation statement and ascertain the balance as per cash book.

VI) From the following particulars of Messrs Raja & Company prepare the Trading Account, Profit and Loss account for the year ended 31.03.2013 and the Balance Sheet as on that date. 25

Debit balance Rs.		Credit balance Rs.	
Cash in hand	540	Sales	98780
Cash in bank	2630	Return outward	500
Purchase	40675	Capitals	62000
Return Inward	680	Sundry creditors	6300
Wages	8480	Rent	9000
Fuel	4730		
Carriage on sales	3200		
Carriage on purchase	2040		
Stock (01.04.2012)	5760		
Buildings	32000		
Free hold land	10000		
Machinery	20000		
Bills receivable	7500		
Salaries	15000		
General expenses	3000		
Insurance	600		
Drawings	5245		
Sundry debtors	14500		

The following adjustment are to be made.

- Stock on balance on 31.03.2013 is Rs. 6,800/-
- Machinery is to be depreciated at the rate of 10%
- Salaries for the month of march 2013 amounting to Rs.1500/- were unpaid.
- Unexpired insurance premium Rs.85/-
- Bad debts are Rs.725/-
- Rent Receivable Rs.1000/-

தமிழ் வடிவம்

10X1 = 10

I. பின் வருவனவற்றில் ஏதேனும் பத்து வினாக்களுக்கு விடையளிக்கவும் :-

- முடிவில் கணக்கியல் (Accounting) தொடங்குகிறது.
- பொறுப்பு என்பது வணிகத்தின் கடமையாகும்.
- ஆள்சாரா கணக்குகள் வகைகளாகப் வகைப்படுத்தப்பட்டுள்ளன.
- பொறியும், பொறித்தொகுதியும் (Plant and Machinery) க்கு உதாரணமாகும்.
- முதல் கணக்கு என்பது கணக்குக்கு எடுத்துக்காட்டாகும்.
- கடனாளியிடமிருந்து திரும்பப் பெற முடியாத தொகையினை கணக்கில் பற்று வைக்க வேண்டும்.
- சொத்து கணக்குகள் இருப்பைக் காட்டாது.
- முப்பத்தி ரொக்க ஏட்டில், பெறப்பட்ட காசோலையின் தொகை பத்தியில் பதியப்படும்.
- பெற்ற தள்ளுபடி பத்தி ரொக்க ஏட்டின் பக்கத்தில் இடம்பெறும்.
- அநாமத்து கணக்கில் பற்று இருப்பு, இருப்பு நிலைக் குறிப்பில் பக்கத்தில் தோன்றும்.
- முதலினச் செலவு ஒரு தன்மை கொண்டதாகும்.
- நிலைச் சொத்தின் தேய்மானம் ஒரு செலவு ஆகும்.

5X4 = 20

II. பின் வருவனவற்றில் ஏதேனும் ஐந்து வினாக்களுக்கு விடையளிக்கவும் :-

- குறிப்பேடு என்றால் என்ன?
- பிழைகளின் பல்வேறு வகைகளை குறிப்பிடுக?
- அநாமத்து கணக்கு என்றால் என்ன?
- நடப்பு சொத்து என்பது பற்றி நீவிர் அறிவது யாது?

5) சுருக்கமாக விடையளி: இடாப்பு (Invoice)

மதிப்பெண்கள்

6) பற்று இருப்பு மற்றும் வரவு இருப்பு என்றால் என்ன?

15

III. கீழ்க்காணும் நடவடிக்கைகளை நடவடிக்கை குறிப்புகளுடன் குறிப்பேட்டில் பதிவு செய்க:

01.03.2013	-	ரூ.45000/- உடன் வணிகத்தை தொடங்குகிறார்.
01.03.2013	-	வங்கியில் செலுத்திய தொகை ரூ.25000/-
02.03.2013	-	ரொக்கத்திற்கு கொள்முதல் செய்தது ரூ.15000/-
03.03.2013	-	காசோலை மூலம் அறைகலன் வாங்கியது ரூ.5000/-
05.03.2013	-	ரொக்கத்திற்கு விற்பனை ரூ.8500/-
08.03.2013	-	ஓர் ஆண்டிற்கானதொலைபேசி கட்டணம் செலுத்தியது ரூ.1000/-

15

IV. ஓய் அண்டு கம்பெனியின் ஏடுகளிலிருந்து திரட்டப்பட்ட இருப்புகள் கீழே தரப்பட்டுள்ளன. இவற்றிலிருந்து 31.03.2013 அன்றைய நிலையில் உள்ள இருப்பாய்வை (Trial Balance) தயாரித்திடுக.

ரொக்கம்	-	2000
கொள்முதல் திருப்பம்	-	4000
கூலி	-	8000
சம்பள செலவுகள்	-	12000
விற்பனை திருப்பம்	-	8000
முதல்	-	22000
வெளிஏற்றிச் செல் செலவு	-	2000
வட்டம் பெற்றது	-	1200
கழிவு ஈட்டியது	-	800
இயந்திரம்	-	20000
சரக்கு	-	10000
கடனாளிகள்	-	8000
கடன்நீத்தோர்	-	12000
விற்பனை	-	44000

கொள்முதல்	-	28000
வாங்கி மேல்வரைப் பற்று	-	14000
உற்பத்தி செலவு	-	14000
“ஆர்” என்பவரிடமிருந்து பெற்ற கடன்	-	14000
உள்ஏற்றிச் செல் செலவு	-	1000
முதலீடுகள் மேல் பெற்ற வட்டி	-	1000

V. திருமதி. கீதாவின் செல்லேடு 2013 மார்ச் 31ல் வங்கியிருப்பு ரூ.250000 காட்டிற்று. 15

அவருடைய ரொக்க ஏடு வேறுபாடான இருப்பு நிலையை காட்டிற்று. சரிபார்த்ததில் கீழ்க்காணும் விவரங்கள் கிடைத்தன.

அ) காசோலை அவமதிக்கப்பட்டது ரூ.2500 ரொக்க ஏட்டில் பதியவில்லை.

ஆ) மார்ச் 29, 2013-ல் வங்கியில் செலுத்திய காசோலை ரூ.35000/- செல்லேட்டில் பதிவு காணப்படவில்லை.

இ) வங்கி கட்டணம் ரூ.3000/- ரொக்க ஏட்டில் பதியவில்லை.

ஈ) செல்வி தேவி அவர்களுக்கு விடுத்த காசோலைகள் ரூ.90000/- பணமாக்கப்படவில்லை.

உ) திரு. பாலு தான் செலுத்த வேண்டிய ரூ.30000ஐ நேரடியாக வங்கியில் செலுத்தினார். வங்கிச் சரிகட்டும் பட்டியல் தயாரிக்க மேலும், ரொக்க ஏட்டின் இருப்பினைக் கணக்கிடுக.

VI M/s. ராஜா நிறுவனத்தின் ஏடுகளிலிருந்து பின்வருமாறு எடுக்கப்பட்ட விவரங்களை கொண்டு 31.03.2013-ம் நாளோடு முடிவடையும் ஆண்டுக்குரிய வியாபார, இலாப நட்ட கணக்குகளையும், அந்நாளைய இருப்பு நிலைக் குறிப்பினையும் தயாரிக்க

25

பற்று	ரூ.	வரவு	ரூ.
அ) ரொக்கம்	540	விற்பனை	98780
வங்கி	2630	வெளிதிருப்பம்	500
கொள்முதல்	40675	முதல்	62000
உள்திருப்பம்	680	பற்பல கடனீந்தோர்	6300
கூலி	8480	வாடகை	9000
எரிபொருள்	4730		

வெளிஏற்றிச் செல் செலவு	3200		
உள் ஏற்றிச் செல் செலவு	2040		
சுக்கிருப்பு (01.04.2012)	5760		
கட்டிடம்	32000		
நிலம்	10000		
எந்திரம்	20000		
பெறுதற்குரிய மாற்றுச் சீட்டு	7500		
சம்பளம்	15000		
பொது செலவுகள்	3000		
காப்பீடு	600		
எடுப்பு	5245		
பற்பல கடனாளிகள்	14500		

செய்ய வேண்டிய சரிகட்டுகளாவன:-

அ) சுக்கிருப்பு 31.03.2013-ல் ரூ.6,800/-

ஆ) தேய்மானம் இயந்திரத்தின் மீது 10%

இ) மார்ச் 2013ம் மாதத்திற்கு ஊதியம் ரூ.1,500/- கொடுபடாமல் உள்ளது.

ஈ) முடிவுறாத காப்பீட்டு முனைமை ரூ.85/-

உ) வராக்கடன் ரூ.725/-

ஊ) பெறவேண்டிய வாடகை ரூ.1,000/-

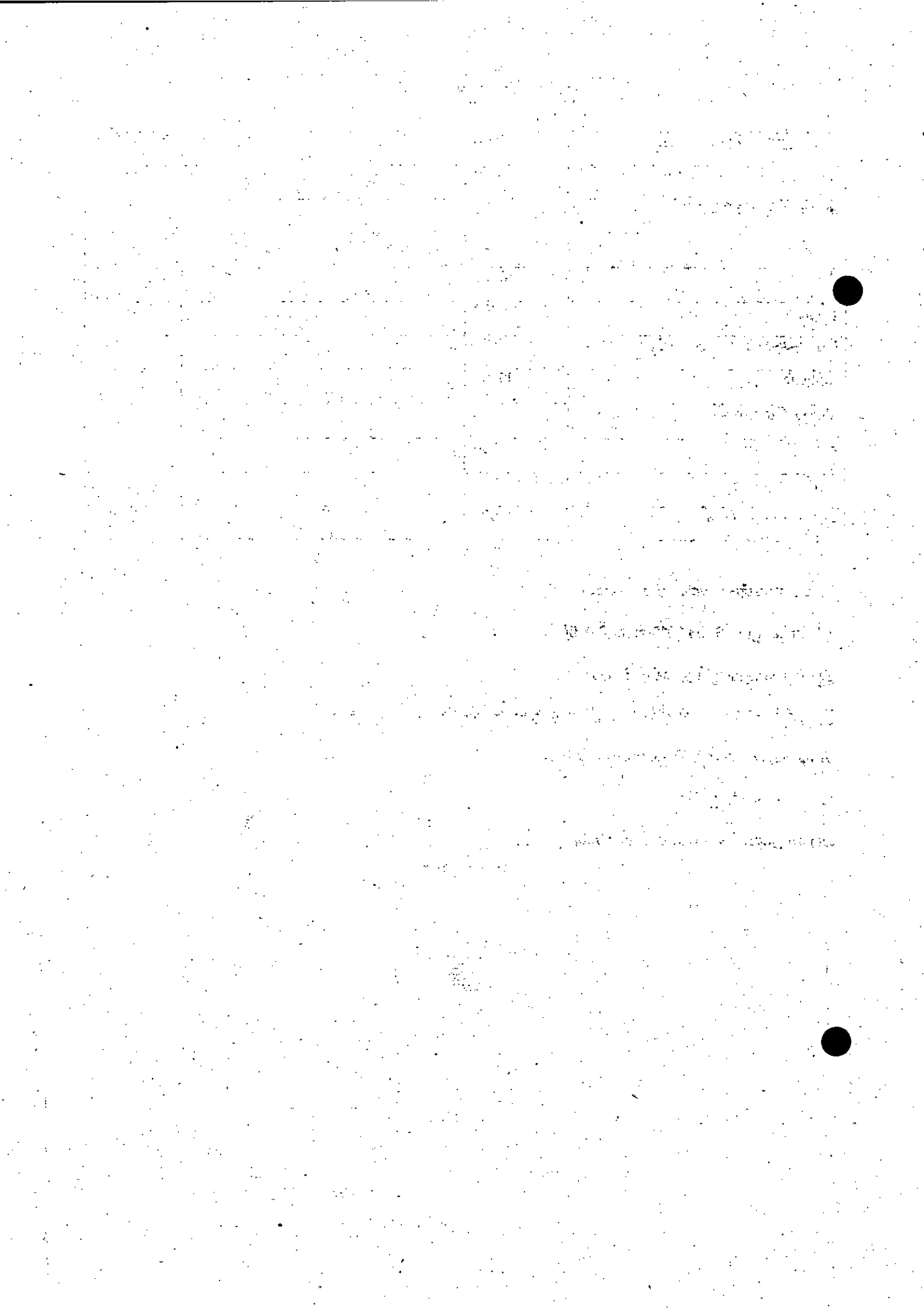

331

DEPARTMENTAL EXAMINATIONS

May 2016

DEPARTMENTAL TEST IN COMMERCIAL TAXES ACTS — PART-I

(With Books)

Time — Three hours
(Maximum Marks : 100)

- [N.B.— (1) *Answer all questions.*
- (2) *Candidates are allowed the option to answer the paper either in English or in Tamil or even to answer the paper partly in English and partly in Tamil.*
- (3) *Answers should be brief and to the point and need not be a verbatim reproduction of printed pages.*
- (4) *Marks will be deducted for bad handwriting.*
- (5) *"Answer books containing the names or initials of the candidates will not be valued."*

PART - A

I. Write short notes on any five of the following:
(Quote Standing order wherever necessary)

Marks
5 x 5 = 25

- a) Turnover-under TNGST Act
- b) Freight, Packing, etc., charges
- c) Collection by Sales Tax Collection Inspector
- d) Crossing Customs frontiers of India
- e) Transfer of appeals
- f) Stay of collection of tax

PART - B

II. Answer any four of the following quoting relevant Provisions of the Act and rules)

4 x 10 = 40

- a) Salesman's Permit
- b) Maintenance of Assessment File and Assessment Register
- c) Procedure for Seizure of Accounts
- d) What are the actions to be taken before submitting write-off proposals.
- e) Describe Levy of penalty
- f) Appeal and procedure for appeal on Sales Tax Appellate Tribunal

PART - C

Marks

10 x 1 = 10

III. Tvl. TMB Pvt. Ltd., Chennai is Manufacturer. The following details are extracted from Financial Statement of the company for the year 2006-07. They are manufacturer of commodity taxable @ 10%.

You are requested to calculate the total and taxable turnover under TNGST Act and CST Act separately and calculate the tax liability under both Acts separately.

1) Local Purchases	..	Rs. 75,00,000-
2) Inter-State purchase	..	Rs. 25,00,000-
3) Imports	..	Rs. 50,00,000-
4) Local Sales	..	Rs. 45,00,000-
5) Pre-Export sale u/s. 5(3)	..	Rs. 15,00,000-
6) Sale of Export Rejection in local	..	Rs. 15,00,000-
7) Direct Export	..	Rs. 90,00,000-

PART - D

IV. Answer any three of the following

3 x 3 = 9

- Goods exempt under Sec.17
- Review of Tribunal Order
- Court Fees
- Rectification of error in assessment order

PART - E

V. Write whether the given statements is True or False 5 x 2 = 10

- Cashew Nut is oil seed. - True / False
- Demand Notice for Penalty levied is in Form 54 - True / False
- Manufacturing cum stock account has to be maintained in Form XXX - True / False
- Order levying penalty is not appealable. - True / False
- Assessment order is in Form 19 - True / False

VI. Quote the correct rate of tax and entry in the schedule for the following, for the assessment year 2006-07 under TNGST Act 1959

- Bi-Cycles
- News Print
- Dry Fruits and Nuts
- Black sugar cane for human consumption
- Air-Conditioners
- Arecanut

தமிழ் வடிவம்

பகுதி - அ

5 x 5 = 25

I) எவையேனும் ஐந்திற்கு கருக்கமான விடை எழுதவும்
(தேவைப்படுபவற்றிற்கு நிலை ஆணையினை மேற்கோள் காட்டவும்)

- தமிழ்நாடு பொது விற்பனை வரிச் சட்டத்தின் கீழ் விற்பனைத் தொகை
- வண்டி வாடகை, பேக்கிங் இதர செலவினங்கள்
- விற்பனை வரி வசூல் ஆய்வாளரின் வரி வசூல்
- சங்க எல்லைக் கோடு கடந்து செல்வது தொடர்பாக
- மேல்முறையீடு மாற்றம்
- வரி வசூல் - தடையாணை

பகுதி - ஆ

II) சட்டம் மற்றும் விதிகளில் உரிய வழிவகையினை மேற்கோள் காட்டி கீழ்க்காணும் எவையேனும் நான்கிற்கு விடை எழுதவும்.

4 x 10 = 40

- விற்பனையாளர் அனுமதி
- வரிவிதிப்பு கோப்பு மற்றும் வரிவிதிப்பு பதிவேடு - பராமரிக்கும் முறைகள்
- கணக்குகளை கைப்பற்றும் முறைகள் - குறிப்பு வரைக
- வரிதள்ளுபடி பிரேரணை அனுப்புவதற்கு முன்பாக பின்பற்ற வேண்டிய நடவடிக்கைகள் விளக்கவும்
- தண்டம் விதித்தல் - முறைகள் விவரிக்கவும்.
- விற்பனை வரி மேல்முறையீட்டு தீர்ப்பாயத்தில் மேல்முறையீடு தொடர்பாக பின்பற்ற வேண்டிய நடைமுறைகள்

பகுதி - இ

மதிப்பெண்கள்

1 x 10 = 10

III) திருவா.T.M.B. பிரைவேட் லிமெடெட், சென்னை என்னும் உற்பத்தி செய்யும் வணிக நிறுவனம் ஆகும். (இந்த நிறுவனம் உற்பத்தி செய்யும் பொருள்கள் 10% வரிக்குட்பட்டவையாகும்)

அந்த நிறுவனத்தின் 2006-07ம் ஆண்டு நிதிநிலை அறிக்கையிலிருந்து பெறப்பட்ட விவரங்கள் கீழே கொடுக்கப்பட்டுள்ளன.

தமிழ்நாடு பொது விற்பனை வரிச் சட்டம் 1959 மற்றும் மத்திய விற்பனை வரிச் சட்டம் 1956 ஆகியவற்றின் கீழ் அதன் மொத்த மற்றும் வரி விதிக்கத் தக்க விற்பனைத் தொகைகளை தனித் தனியே கணக்கிடுக. அத்துடன் மேற்குறிப்பிட்டுள்ள வரி விதிப்பு சட்டங்களில் ஒவ்வொன்றின் கீழும் அதன் மீது விதிக்கப்பட வேண்டிய வரித் தொகையினையும் தனித் தனியே கணக்கிடுக.

1) உள்மாநில கொள்முதல்	.. Rs. 75,00,000-
2) வெளி மாநில கொள்முதல்	.. Rs. 25,00,000-
3) இறக்குமதி	.. Rs. 50,00,000-
4) உள்மாநில விற்பனை	.. Rs. 45,00,000-
5) பிரிவு 5(3)-ன் கீழ் ஏற்றுமதிக்கு முந்தைய விற்பனை	.. Rs. 15,00,000-
6) ஏற்றுமதிக்கு தகுதியற்றது என கழிக்கப்பட்ட பொருள்களின் உள்நூர் விற்பனை	.. Rs. 15,00,000-
7) ஏற்றுமதி	.. Rs. 90,00,000-

பகுதி - ஈ

3 x 3 = 9

IV) எவையேனும் மூன்றிற்கு விடையளி

- அ) பிரிவு 17-ன் கீழ் வரி விலக்களிக்கப்பட்ட பொருள்கள்
ஆ) மேல்முறையீட்டு தீர்ப்பாய ஆணை - மறு சீராய்வு
இ) நீதிமன்றக் கட்டணம்
ஈ) வரிவிதிப்பு ஆணை - பிழை திருத்தம்

V) கீழே கொடுக்கப்பட்டுள்ள அறிக்கை சரியா தவறா எனக் குறிப்பிடவும்

- அ) முந்திரி பருப்பு ஒரு எண்ணெய் வித்து (சரி/தவறு)
- ஆ) தண்டம் கேட்பு அறிவிப்பு படிவம்-54ல் வழங்கப்படுகிறது (சரி/தவறு)
- இ) உற்பத்தி மற்றும் சரக்கு இருப்பு விவரங்கள் படிவம் XXX-ல் (சரி/தவறு)
பராமரிக்கப்பட வேண்டும்.
- ஈ) தண்டம் விதிக்கப்படும் ஆணை - மேல்முறையீடு செய்ய (சரி/தவறு)
இயலாது
- உ) வரிவிதிப்பாணை படிவம் -19ல் வழங்கப்படுகிறது (சரி/தவறு)

பகுதி ௨

6 x 1 = 6

VI) தமிழ்நாடு பொது விற்பனை வரிச் சட்டம் 1959-ன் கீழ் 2006-07ம் வரிவிதிப்பு ஆண்டில் கீழ்க்காணும் பொருட்களுக்கு விதிக்கப்பட வேண்டிய சரியான வரி விதிப்பு விகிதத்தினையும் அட்டவணையில் அப்பொருளுக்கு வழங்கப்பட்டுள்ள வரிசை எண்ணையும் குறிப்பிடுக.

- அ) மிதிவண்டிகள்
- ஆ) செய்தித் தாள்
- இ) உலர்ந்த பழங்கள் மற்றும் கொட்டைகள்
- ஈ) கரும்பு கரும்பு - மனித நுகர்வுக்கு உகந்தது
- உ) குளிர்சாதனப் பெட்டி
- ஊ) பாக்கு

Dear Mr. [Name],

I have your letter of the 10th and am glad to hear that you are well.

I am sorry that I cannot be of more help to you at present.

Yours faithfully,

[Signature]

I am sorry that I cannot be of more help to you at present.

Yours faithfully,

[Signature]

I am sorry that I cannot be of more help to you at present.

Yours faithfully,

[Signature]

DEPARTMENTAL EXAMINATIONS

May 2016

DEPARTMENTAL TEST IN COMMERCIAL TAXES ACTS—PART-II

(With Books)

Time — Three hours
(Maximum Marks : 100)

- [N.B.— (1) Answer **all** questions.
(2) Candidates are allowed the option to answer the paper either in English or in Tamil or even to answer the paper partly in English and partly in Tamil.
(3) Answers should be brief and to the point and need not be a verbatim reproduction of printed pages.
(4) Marks will be deducted for bad handwriting.]

SECTION—A

(Marks : 60)

(To be answered with reference to Acts and Rules)

- | | Marks |
|--|-----------|
| I. Write short notes on any four of the following :— | 4 x 2 = 8 |
| (a) Define "Direct to Home Service" (DTH) Under the Tamil Nadu Entertainment Tax Act, 1939. | |
| (b) Define "Recreation Parlour" under the Tamil Nadu Entertainment Tax Act, 1939. | |
| (c) Explain the levy of Additional Surcharge on tax on payment for admission to Horse Race. | |
| (d) Define the term "Hotel" in relation to the Tamil Nadu Tax on Luxuries Act, 1981. | |
| (e) Define "Television Exhibition" under the Tamil Nadu Entertainment Tax Act, 1939. | |
| II. Explain in detail "Tax on payment for admission" to Theatres and Horse Race under the Tamil Nadu Entertainment Tax Act, 1939. | 8 |
| III. Explain various types of offences committed by a proprietor in relation to "Hotel" liable on conviction be punished with a fine not exceeding one thousand rupees or imprisonment for a term extend to 6 months or with both. | 8 |
| IV. What are various Mode of Collection of Tax prescribed under the Tamil Nadu Tax on Luxuries Act, 1981? | 8 |
| V. Explain the procedure followed in payment of Compensation to Local Authorities from the proceeds of tax for admission to Entertainment, Tax on Amusement and Tax on Dubbed film. | 8 |

Marks
10

- VI. Calculate the minimum Security Deposit payable by a permanent Cinema Theatre situated within limits of Chennai Corporation. The details of Seating capacity with rate of admission are furnished below. The maximum security deposit to be demanded by the Entertainment Tax Officer in this case should also be worked out quoting relevant provisions of the Tamil Nadu Entertainment Tax Act and Rules.

Rate of Admission Rs.	Maintenance Charges Rs.	Seating Capacity
120	5	250
100	4	430
70	3	320
10	1	40

- VII. Calculate the Luxury Tax payable by a guest in a 5 Star Hotel for a day in the following charges collected by the Hotel as on 01-8-2010 :—

Charges Per day	Rs.
Room Rent	3,000
Airconditioning Charges	500
Internet usage charges in the room (Wifi connection)	300
LED Television charges	300
Service charges collected and not paid to the Staff	225
Food and Drinks charges	900
Total	5,225

- Note:** (a) The guest is a foreigner who came on a tour organised by the Department of Tourism of the Government of Tamil Nadu.
(b) Hotelier charged concessional rate to the rate of 10% and 15% in respect of Room Rent and Food and Drinks charges.

SECTION—B

(Marks : 40)

(To be answered with reference to Tamil Nadu Commercial Taxes Manual, Volumes II and III)

- VIII. Write short notes on any four of the following :—
- 4 x 2 = 8
- Provisional Pension
 - Forecast of Receipts
 - Call Book
 - Punishments of Public Service
 - Treasury Bills Book.
- IX. List out the instances where action taken against the Government Servant that shall not amount to penalty within the meaning of the Tamil Nadu Civil Services (Discipline and Appeal) Rules.
- 8

- X. Explain in detail various kinds of offences that are punishable under the Tamil Nadu Entertainment Tax Act, 1939. 8
- XI. Enumerate various kinds of Totalizators followed in the method of Betting and Taxation under the Tamil Nadu Betting Tax Act, 1935. 8
- XII. Discuss in detail the instructions to be followed before retiring the Officers from service and submission of application for pensions as contained in the Tamil Nadu Pensions Code. 8

தமிழ் வடிவம்

பகுதி - "அ"

(மதிப்பெண்கள்: 60)

(சட்டப் பிரிவு மற்றும் விதிகளின் அடிப்படையில் பதில் அளிக்கவும்.)

- I. கீழ்க்கண்டவற்றில் ஏதேனும் நான்கு இனங்களுக்கு சிறுகுறிப்பு எழுதுக :- 4 x 2 = 8
- (அ) தமிழ்நாடு கேளிக்கை வரிச் சட்டம், 1939-ன் கீழ் நேரடி வீட்டுச் சேவை (Direct to Home Service) (DTH) பற்றி விளக்கவும்.
- (ஆ) தமிழ்நாடு கேளிக்கை வரிச்சட்டம் 1939ன் கீழ் பொழுதுபோக்கு புனையகம் (Recreation Parlour) பற்றி விளக்கவும்.
- (இ) தமிழ்நாடு கேளிக்கை வரிச் சட்டத்தின்கீழ் வரும் குதிரைப் பந்தயத்தின் நுழைவு கட்டணத்தின் மீது வசூலிக்கப்படும் கூடுதல் உபரிவரி (Additional Surcharge) பற்றி விளக்கவும்.
- (ஈ) தமிழ்நாடு சொகுசு வரிச் சட்டம் 1981-ன் கீழ் குறிக்கப்படும் சொல்வாகிய "தங்கும் விடுதி" (Hotel) பற்றி தெளிவுபடுத்தவும்.
- (உ) தமிழ்நாடு கேளிக்கை வரிச்சட்டம் 1939ன் கீழ் வரும் தொலைகாட்சி வழி கண்காட்சி (Television Exhibition) பற்றி வரையறை செய்யவும்.
- II. தமிழ்நாடு கேளிக்கை வரிச் சட்டம் 1939ன் கீழ் குதிரை பந்தய களம் மற்றும் திரையரங்குகளில் நடத்தப்படும் பொழுதுபோக்கு காட்சிகளை காண பிரவேசிக்க செலுத்தப்படும் தொகை மீது வசூலிக்கப்படும் சொகுசு வரி பற்றி விரிவாக விளக்கவும். 8
- III. தமிழ்நாடு சொகுசு வரிச் சட்டம் 1981ன் கீழ் ஒரு விடுதியின் உரிமையாளர் ஈடுபடும் எவ்விதமான குற்றங்களுக்கு குற்றம் சுமத்தப்பட்டு அபராதமாக ரூ.1,000 அல்லது ஆறு மாதம் வரை சிறைத் தண்டனை அல்லது இரண்டும் விதிக்க வழிவகை செய்யப்பட்டுள்ளதை விரிவாக பட்டியலிடவும். 8
- IV. தமிழ்நாடு சொகுசு வரிச்சட்டம் 1981ன் கீழ் வரி வசூல் செய்ய கடைப்பிடிக்கப்படும் பல்வேறு விதமான செய்முறை பற்றி விரிவாக விளக்கவும். 8
- V. கேளிக்கை, பொழுதுபோக்கு மற்றும் மாற்று மொழிப்படம் காண செலுத்தப்படும் நுழைவு தொகை மீது விதிக்கப்படும் கேளிக்கை வரியினை உள்ளாட்சி மன்றங்களுக்கு ஈடுசெய்தலில் கடைப்பிடிக்கப்படும் நடைமுறையினை விரிவாக எடுத்துரைக்கவும். 8

- VI. சென்னை மாநகராட்சிக்கு உட்பட்ட வரம்புக்குள் செயல்படும் நிரந்தரமான திரையரங்குகளில் கீழ்க்கண்ட விவரங்களை வைத்து கேளிக்கை வரி அதிகாரிகளால் விதிக்கப்படும் குறைந்தபட்ச மற்றும் அதிக பட்ச காப்பீட்டு தொகையினை நிச்சயிக்கவும். மேலும் காப்பீட்டு தொகையினை நிர்ணயிக்க வழிவகுக்கும் கேளிக்கை வரிச்சட்டத்தின் பொருத்தமான விதியை (Rule) குறிப்பிடவும் :-

கட்டணம் ரூ.	பராமரிப்பு ரூ.	இருக்கைகள் எண்ணிக்கை
120	5	250
100	4	430
70	3	320
10	1	40

- VII. ஒரு ஐந்து நட்சத்திர அந்தஸ்துடைய தங்கும் விடுதியில் ஒரு வாடிக்கையாளர் ஒரு நாள் தங்கிய பொழுது அவரிடம் வசூலிக்கப்பட்ட வாடகை மற்றும் இதர கட்டணங்களை கருத்தில் கொண்டு 01-8-2010 அன்றைய நிலையில் விதிக்கப்பட வேண்டிய சொகுசு வரியினை கணக்கிடுக :-

ஒரு நாளுக்கான கட்டண விகிதம்

விவரம்	ரூ.
(அ) அறை வாடகை	3,000
(ஆ) குளிர்சாதன வசதி கட்டணம்	500
(இ) இணையதளம் உபயோகத்திற்கான கட்டணம் (Wi-Fi Connection)	300
(ஈ) LED தொலைக்காட்சி காணுவதற்கான கட்டணம்	300
(உ) சேவைக் கட்டணம் வசூலிக்கப்பட்டு தங்கும் விடுதியின் ஊழியர்களுக்கு வழங்கப்படவில்லை	225
(ஊ) உணவு மற்றும் குளிர்பானங்களுக்கான வசூலிக்கப்பட்ட கட்டணங்கள்	900
மொத்தம்	5,225

(நாள் ஒன்றிற்கு)

குறிப்புரை:-

- (1) இவ்விடுதியில் தங்கிய அயல்நாட்டைச் சார்ந்த வாடிக்கையாளர் தமிழ்நாடு அரசு சுற்றுலாத் துறையினரால் ஏற்பாடு செய்யப்பட்ட சுற்றுப்பயணத்தின் கீழ் வருபவராவார்.
- (2) இவ்விடுதியின் உரிமையாளர் வெளிநாட்டைச் சார்ந்த வாடிக்கையாளரிடமிருந்து வசூலிக்கும் தொகையில் அறை வாடகை மற்றும் உணவு மற்றும் குளிர்பானக் கட்டணங்களில் முறையே 10% மற்றும் 15% சலுகை வழங்கியுள்ளார் என்பது குறிப்பிடத்தக்கது.

பகுதி - "ஆ"

(மதிப்பெண்கள்: 40)

(வணிகவரி நடைமுறை தொகுப்புகள் பகுதி-II மற்றும் III ஆகியவற்றின் அடிப்படையில் பதில் அளிக்கவும்.)

- VIII. பின்வரும் வினாக்களில் ஏதேனும் நான்கிற்கு சிறுகுறிப்பு வரைக:- 4 x 2 = 8
- (அ) தற்காலிகமான ஓய்வூதியம்
 (ஆ) வரவின முன் மதிப்பீடு
 (இ) மறுகவனிப்புப் பதிவேடு
 (ஈ) அரசுப் பணிக் குடைய தண்டனை
 (உ) கருவூல உறுதிச்சீட்டு புத்தகம்.
- IX. அரசுப் பணியில் உள்ள அலுவலரின் மீது எடுக்கப்படும் நடவடிக்கை, தமிழ்நாடு குடிமைப் பணிகள் (ஒழுக்கம் மற்றும் மேல்முறையீடு) விதிகள் கீழ் தண்டனை எனக் கருதப்படாமல் உள்ளவைகளை பிரித்து எழுதுக. 8
- X. தமிழ்நாடு கேளிக்கை வரிச்சட்டத்தின் கீழ் குறிப்பிடப்பட்டுள்ள தண்டனைக்குரிய குற்றங்களை பட்டியலிடுக. 8
- XI. தமிழ்நாடு பந்தய வரிச் சட்டத்தின்கீழ் பந்தயம் மற்றும் வரிவிதிப்பு செயல்முறையில் பின்பற்றப்படும் பல்வேறு தானியங்கிப் பந்தயக் கணிப்புப் பொறியமைவு (Totalizator) பற்றி விரிவாக விளக்கவும். 8
- XII. அரசு அலுவலர் ஓய்வு பெறுவதற்கு முன்பு மற்றும் ஓய்வூதியத்திற்கான விண்ணப்பங்களை அனுப்புவதற்கு முன், தமிழ்நாடு ஓய்வூதிய செயல்விதிகள் கீழ் பின்பற்றவேண்டிய செயலாண்மை அறிவுரைகளை விரிவாக தொகுத்து எழுதுக. 8

1948

1. The first part of the report deals with the general situation of the country and the progress of the work during the year.

2. The second part of the report deals with the results of the work done during the year.

3. The third part of the report deals with the conclusions drawn from the work done during the year.

4. The fourth part of the report deals with the recommendations made during the year.

5. The fifth part of the report deals with the summary of the work done during the year.

6. The sixth part of the report deals with the conclusions drawn from the work done during the year.

7. The seventh part of the report deals with the recommendations made during the year.

8. The eighth part of the report deals with the summary of the work done during the year.

9. The ninth part of the report deals with the conclusions drawn from the work done during the year.

10. The tenth part of the report deals with the recommendations made during the year.

DEPARTMENTAL EXAMINATIONS

May 2016

DEPARTMENTAL TEST IN COMMERCIAL TAXES ACTS — PART-III

(With Books)

Time — Three hours

(Maximum Marks : 100)

- [N.B.— (1) *Answer all questions.*
(2) *Candidates are allowed the option to answer the paper either in English or in Tamil or even to answer the paper partly in English and partly in Tamil.*
(3) *Answers should be brief and to the point and need not be a verbatim reproduction of printed pages.*
(4) *Marks will be deducted for bad handwriting.*]

Marks

I. Define the following :—

20

- (a) Agreement and Contract
- (b) Cheque
- (c) District Collector
- (d) Offence
- (e) Official Language
- (f) Partnership
- (g) Pledge
- (h) Police Station
- (i) Specific goods
- (j) Sub-Agent.

II. Distinguish the following :—

20

- (a) Pleader and Government Pleader
- (b) Private Company and Public Company
- (c) Sale and Agreement to Sell
- (d) Movable and Immovable Property
- (e) Cognizable and Non-Cognizable Offences.

III. Answer the following :—

20

- Write any four circumstances in which Police may arrest without Warrant.
- Write procedure of investigation under Criminal Procedure Code.
- What would be the penalty for default for non-appearance to sommons by Court under Civil Procedure Code ?
- Explain the rights of unpaid seller against goods.
- Explain the duty of person to whom summons be delivered or sent for service

IV. Write short notes on the following :—

15

- Arrears of revenue how collected ?
- Power of Court to make up deficiency of Court Fee
- Special powers of High Court or Sessions Court regarding bail
- Legal representative
- Conclusive Proof.

V. Comment on the following:—

15

- Termination of Agency
- Banker's Books
- Appointment of Auditors
- Service by Post
- Transfer of Property.

VI. Write the meaning of the following :—

10

- Promissory Note
- Prospectus
- Document
- Payee
- Goods.

தமிழ் வடிவம்

I. கீழ்க்கண்டவற்றை விளக்குக:—

20

- உடன்படிக்கையும் ஒப்பந்தமும்
- காசோலை
- மாவட்ட ஆட்சித் தலைவர்
- குற்றச் செயல்
- ஆட்சி மொழி
- கூட்டாண்மை
- அடைமானம்
- காவல் நிலையம்
- குறித்த சரக்கு
- சார் முகவர்.

- II. கீழ்க்கண்டவற்றை வேறுபடுத்திக் காட்டுக :— 20
- (அ) வழக்குரைஞர் மற்றும் அரசு வழக்குரைஞர்
 (ஆ) தனியார் நிறுவனம் மற்றும் பொது நிறுவனம்
 (இ) விற்பனை மற்றும் விற்பனை ஒப்பந்தம்
 (ஈ) இடம் பெயர் சொத்து மற்றும் இடம்பெயராச் சொத்து
 (உ) பிடியாணையின்றிக் கைது செய்வதற்குரிய குற்றம் மற்றும் பிடியாணை வேண்டும் குற்றம்.
- III. கீழ்க்கண்டவற்றிற்கு விடையளிக்கவும் :— 20
- (அ) பிடியாணை இல்லாமல் கைது செய்வதற்கான ஏதாவது நான்கு சூழ்நிலைகளை எழுதுக.
 (ஆ) குற்றவியல் நடைமுறை விதித்தொகுப்பின் கீழ் உள்ள புலனாய்வு நடைமுறைகளை எழுதுக.
 (இ) நீதிமன்ற அழைப்பாணைக்கு இணங்க வருகை தராமல் தவறுதலுக்கு உரிமையியல் வழக்கு நடைமுறை விதித்தொகுப்பின்படி நீதிமன்றம் வழங்கும் தண்டம் என்ன?
 (ஈ) சரக்கு விற்பனை கொடுபடா விற்பனையாளரின் உரிமைகளை விளக்குக.
 (உ) நீதிமன்ற அழைப்பாணைகளை சார்வு செய்வதற்காக ஒப்படைப்பு செய்யப்பட்ட பணியாளரின் கடமை என்ன?
- IV. கீழ்க்கண்டவற்றின் மீது சிறு குறிப்பு வரைக :— 15
- (அ) வருவாய் நிலுவை எவ்வாறு வசூலிக்கப்படுகிறது?
 (ஆ) நீதிமன்றக் கட்டணத்தின் பற்றாக்குறையை ஈடு செய்ய நீதிமன்றத்திற்கு உள்ள அதிகாரம்.
 (இ) பிணையம் தொடர்பாக உயர்நீதிமன்றம் மற்றும் குற்றவியல் அமர்வு நீதிமன்றத்திற்கு உள்ள சிறப்பு அதிகாரம்.
 (ஈ) சட்டமுறைச் சார்பாளர்.
 (உ) அறுதிச் சான்றுறுதி.
- V. கீழ்க்கண்டவைகளுக்கு விளக்க குறிப்பு வரைக :— 15
- (அ) முகமையின் முடிவு
 (ஆ) வங்கியாளரின் புத்தகங்கள்
 (இ) தணிக்கையாளர் நியமனம்
 (ஈ) அஞ்சல்மூலம் சார்வு செய்தல்
 (உ) சொத்துரிமை மாற்றம்.
- VI. கீழ்க்கண்டவைகளுக்கு விளக்கம் தருக :— 10
- (அ) கடன் உறுதி ஆவணம்
 (ஆ) தகவல் தொகுப்பேடு
 (இ) ஆவணம்
 (ஈ) பணம் பெறுபவர்
 (உ) சரக்கு.

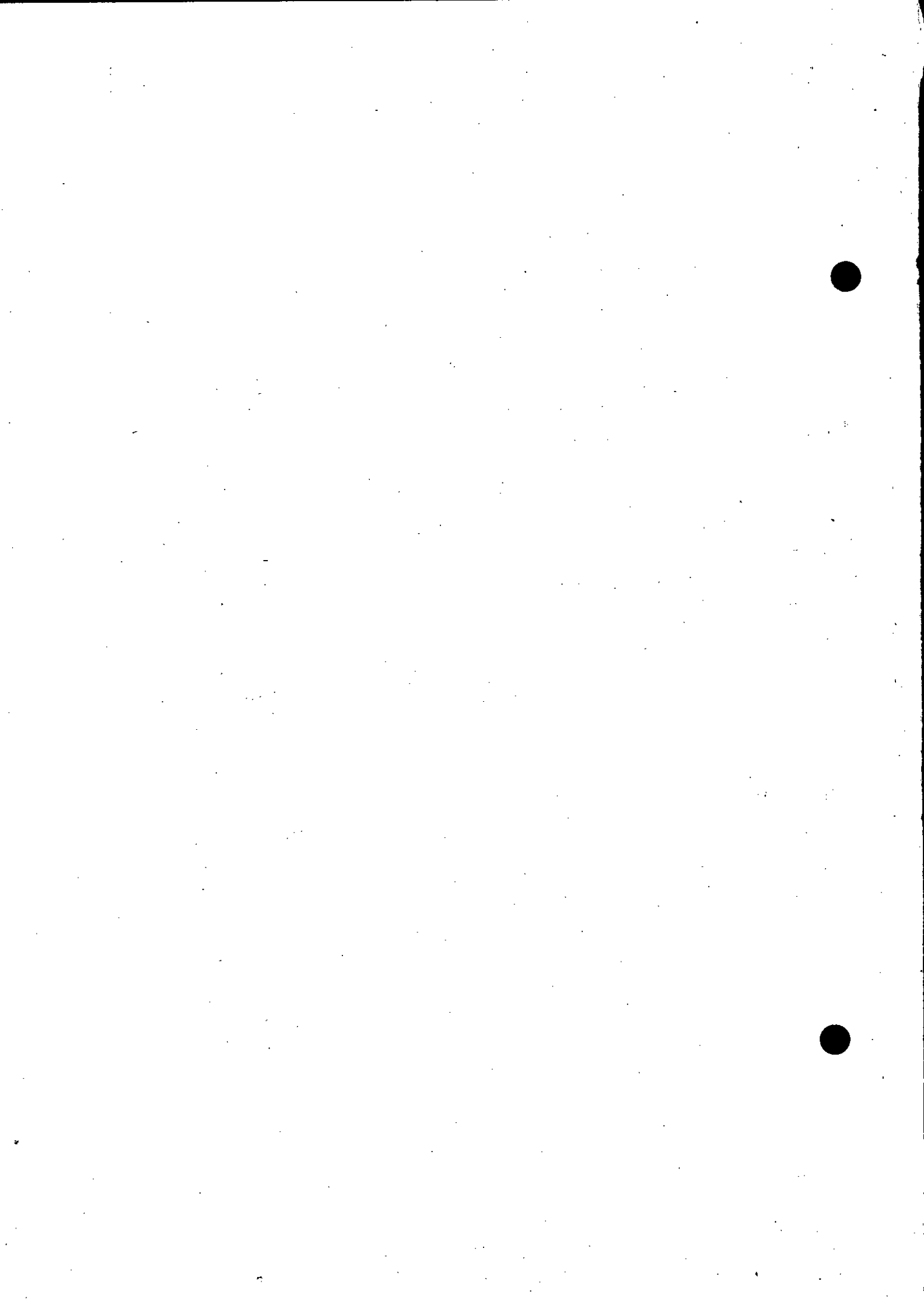

347

DEPARTMENTAL EXAMINATIONS

May 2016

THE HINDU RELIGIOUS AND CHARITABLE ENDOWMENTS (ADMINISTRATION)
DEPARTMENT TEST—FIRST PAPER

THE TAMIL NADU HINDU RELIGIOUS AND CHARITABLE ENDOWMENTS ACT, 1959

(With books)

Time—Two hours and a half

(Maximum Marks: 100)

- [N.B.—(1) *Answer any four questions from Part-A and any eight questions from Part-B.*
- (2) *Candidates are allowed the option to answer the paper either in English or in Tamil or even to answer the paper partly in English and partly in Tamil.*
- (3) *Answers should be brief and to the point and need not be a verbatim reproduction of printed pages.*
- (4) *Marks will be deducted for bad handwriting.*
- (5) *Answer to whole questions in excess of the prescribed number of questions appearing at the end of the answer book will not be valued.*
- (6) *Relevant sections of the Act should be quoted.]*

PART- A

[Note.— Answer **any four** questions only]

(Marks : 4 x 15 = 60)

- I. Explain the relevant provisions of the Act relating to appointment of the Executive Officer and his duties and powers.
- II. Explain the relevant provisions regarding the fixing of standard scales of Expenditure.
- III. What are the powers of the Joint Commissioner to settle the Schemes. Explain with relevant provisions of the Act.
- IV. Explain with relevant provisions of the Act for rectification of defects disclosed in Audit.
- V. Explain the provision of the Act relating to putting Trustee or Executive Officer in possession.

PART-B

[Note.— Answer **any eight** questions only]

(Marks : 8 x 5 = 40)

Write Short Notes on :—

- (a) What are the protection given in the Act to the authorities for taking action under Chapter VII of the Act.
- (b) Charitable Endowments.
- (c) Person having interest
- (d) Specific Endowment
- (e) Termination of lease of immovable property
- (f) Defunct religious institution
- (g) Limitation
- (h) Temple
- (i) What are the authorities to whom audit report is to be submitted?
- (j) Bequest under Will for benefit of religious institution.

தமிழ் வடிவம்

பகுதி-அ

[குறிப்பு: ஏதேனும் நான்கு கேள்விகளுக்கு மட்டும் விடையளிக்கவும்.]

(மதிப்பெண்கள்: 4 x 15 = 60)

- I. செயல் அலுவலர் நியமனம், அவர் தம் கடமை மற்றும் அதிகாரம் பற்றி உரிய சட்டப்பிரிவுகளின்படி விளக்குக.
- II. திட்டச் செலவுகளை நிர்ணயம் செய்வது - உரிய சட்டப் பிரிவுகளுடன் விளக்குக.
- III. நிர்வாகத் திட்டத்தை ஏற்படுத்துவதற்கு இணை ஆணையருக்கு அதிகாரங்கள் என்ன?
- IV. தணிக்கை அறிக்கையில் கட்டிக்காட்டப்பட்டுள்ள குறைபாடுகள் எவ்வாறு நிவர்த்தி செய்யப்பட வேண்டும்? உரிய சட்டப் பிரிவுகளுடன் விளக்குக.
- V. அறங்காவலர் அல்லது செயல் அலுவலரை சுவாதீனத்தில் வைத்தல் - உரிய சட்டப் பிரிவுகளின்படி விளக்குக.

பகுதி-ஆ

[குறிப்பு.—ஏதேனும் எட்டு வினாக்களுக்கு மட்டும் விடையளிக்கவும்.]

(மதிப்பெண்கள்: 8 x 5 = 40)

சிறுகுறிப்பு வரைக :—

- (அ) அறநிலையச் சட்டத்தில் அத்தியாயம்-7-ன்கீழ் நடவடிக்கை எடுக்கும் பொழுது எடுக்கும் அலுவலர்களுக்கு சட்டப்பாதுகாப்பு என்ன? உரிய பிரிவுகளுடன் குறிப்பு எழுதவும்.
- (ஆ) “அறக்கட்டளை”
- (இ) “அக்கறையுள்ள நபர்”
- (ஈ) “குறிப்பிட்ட கட்டளை”
- (உ) அசையாச் சொத்துக்களின் குத்தகையை ரத்து செய்தல்
- (ஊ) செயலற்றுப் போன அறநிலையச் சொத்துக்கள் மற்றும் நிதியை வரையறுத்தலும் அவற்றை பயன்படுத்தும் விவரம்
- (எ) காலவரையறை
- (ஏ) “கோயில்”
- (ஐ) தணிக்கை அறிக்கைகளை யாராபிடம் சமர்ப்பிக்க வேண்டும்
- (ஔ) அறநிலையத்தின் நன்மைக்காக உயில் மூலம் சொத்துக்களை வழங்குதல்.

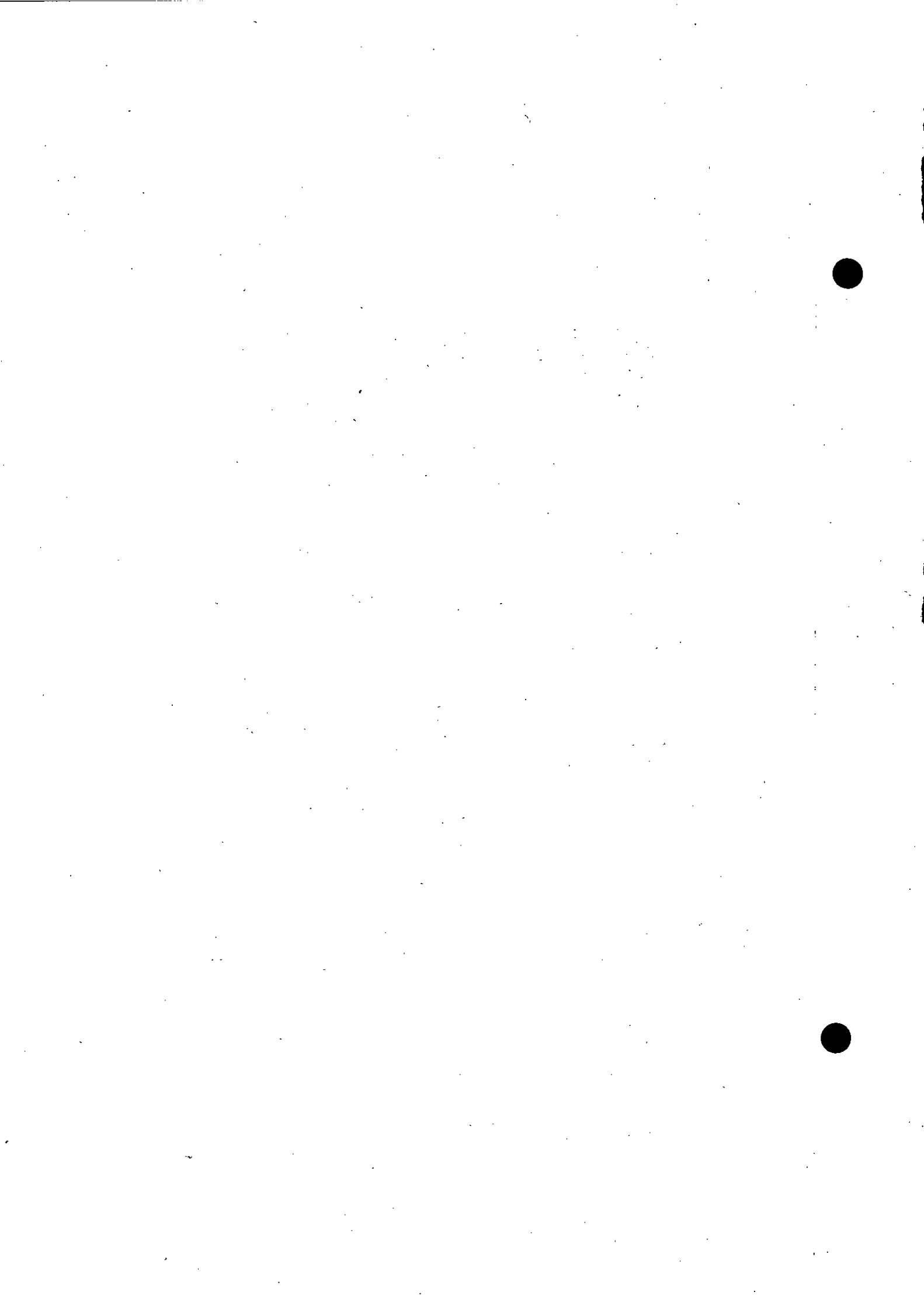

351

DEPARTMENTAL EXAMINATIONS

May 2016

**DEPARTMENTAL TEST FOR THE HINDU RELIGIOUS AND CHARITABLE
ENDOWMENTS (ADMINISTRATION) DEPARTMENT—SECOND PAPER**

**THE RULES FRAMED THEREUNDER IN THE TAMIL NADU
HINDU RELIGIOUS AND CHARITABLE ENDOWMENTS ACT, 1959**

(With Books)

Time—Two and a half hours.

(Maximum Marks: 100)

- [N.B.—(1) Answer **any four** questions in Part A and **any eight** questions in Part B.
- (2) Candidates are allowed the option to answer the paper either in English or in Tamil or even to answer the paper partly in English and partly in Tamil.
- (3) Answers should be brief and to the point and need not be a verbatim reproduction of printed pages.
- (4) Marks will be deducted for bad handwriting.
- (5) Answers to whole questions in excess of the prescribed number of questions appearing at the end of the answer book will not be valued.]

PART – A

(Answer **any four** questions only.)

(Marks : 4 x 15 = 60)

- I. Who is the Convenor of the meetings of the Advisory Committee and what are the matters to be recommended by the Advisory Committee?
- II. Explain the rule to be followed for the Removal of Encroachment on Lands and Building.
- III. What are the particulars to be furnished in the Auction Notice? Who is the Authority to conduct the Auction?
- IV. (a) What are the procedure to be followed when the Jewels and Valuables are to be entrusted to an office holders for use during festivals.
(b) What procedure to be followed when Jewels and Valuables are to be entrusted to an Office-holder for use during festival?
- V. Explain the Content of the Audit Report.

PART – B

(Answer **any eight** questions only.)

(Marks : 8 x 5 = 40)

- I. Define : Fixation of Fair Rent.
- II. Define : "Prevention of Improper Collection" under the rule the collection of Income and the incurring of expenditure rules.
- III. Explain the Tiruppani Committee Member and Secretary.
- IV. What are the rules followed by the election of Chairman Board of trustees?
- V. What are the items of receipts which shall not be deemed to be income for the purpose of Assessment?

- VI. How to publish every order of the Joint Commissioner Setting or Modifying or Cancelling a Scheme under Section 64?
- VII. Explain the Contributory Provident Fund Scheme.
- VIII. Explain the "Conduct of Theppam Festival under the rule Management and Preservation of Property of Religious Institutions.
- IX. Define: Permanent Hundial.
- X. What are the function of the District Committee?

தமிழ் வடிவம்

பகுதி - அ

(ஏதேனும் நான்கு கேள்விகளுக்கு மட்டும் விடை தருக)

(மதிப்பெண்கள் : 4 x 15 = 60)

- I. ஆலோசனை குழு கூட்டத்தினை கூட்டுபவர் (Convenor) யார்? அவருடைய பணிகள் யாவை? ஆலோசனை குழு: பரிந்துரை செய்ய வேண்டிய விவரங்கள் யாவை?
- II. ஒரு அறநிலையத்திற்கு சொந்தமான நிலம் அல்லது கட்டிடத்தில் ஏற்பட்டுள்ள ஆக்கிரமிப்பினை அகற்றுதல் தொடர்பான விதிகள் யாவை?
- III. ஏல அறிவிக்கையில் தெரிவிக்க வேண்டிய விவரங்கள் யாவை? ஏலத்தினை நடத்தும் அதிகாரம் யாருக்கு உள்ளது?
- IV. (அ) திருவிழாக் காலங்களில் நகைகள் மற்றும் மதிப்பு மிக்க பொருள்களை அலுவலக பொறுப்பாளரிடம் (Office Holder) ஒப்படைக்கும் போது பின்பற்ற வேண்டிய விதிகள் யாவை?
(ஆ) ஒன்றுக்கு மேற்பட்ட நிர்வாகிகள் ஒரு அறநிலையத்தில் இருக்கும்போது நகைகள் மற்றும் மதிப்பு மிக்க பொருள்களை ஒப்படைக்கும்போது பின்பற்ற வேண்டிய விதிகள் யாவை?
- V. தணிக்கை அறிக்கையில் உள்ளடக்கிய விவரங்கள் யாவை?

பகுதி - ஆ

(எவையேனும் எட்டு கேள்விகளுக்கு மட்டும் விடை தருக)

(மதிப்பெண்கள் : 8 x 5 = 40)

- I. விளக்குக : நியாய வாடகை நிர்ணயம்.
- II. விளக்குக : வருவாய் வசூலித்தல் மற்றும் செலவுகளை மேற்கொள்ளுதல் விதியின் கீழ் "முறையற்ற வசூலை தடுத்தல்".
- III. திருப்பணி கமிட்டியின் உறுப்பினர் மற்றும் செயலாளர் விளக்குக.
- IV. அறங்காவலர் குழுவின் தலைவரை தேர்வு செய்யும் போது பின்பற்ற வேண்டிய விதிகள் யாவை?
- V. உதவித் தொகை நிர்ணயிக்கும் போது வருமானம் கருத இயலாத வரவினங்கள் விவரம் தெரிவிக்கவும்.
- VI. சட்டப் பிரிவு 64ன் கீழ் இணை ஆணையர் ஒரு வரைவு திட்டத்தினை உருவாக்கும் போதும், மாற்றி அமைக்கும் போதும் அல்லது ரத்து செய்யும் போதும் எவ்வாறு அறிவிக்கை வெளியிட வேண்டும்?
- VII. விவரிக்க : பங்களிப்பு ஒய்வூதிய திட்டம்.
- VIII. அறநிலைய கட்டிடங்களை (பராமரித்தல்) பாதுகாத்தல் என்ற விதியின் கீழ் தெப்பத் திருவிழா நடத்துதல் விவரிக்க.
- IX. நிரந்தர உண்டியல் விவரிக்க.
- X. மாவட்ட குழுவின் பணிகள் யாவை?

DEPARTMENTAL EXAMINATIONS

May 2016

DEPARTMENTAL TEST FOR THE MEMBERS OF THE STAFF OF THE
TAMIL NADU KHADI AND VILLAGE INDUSTRIES BOARD — FIRST PAPER
(ON GANDHIJI'S COLLECTED WORKS—VOLUME-V)

(TAMIL)

(With Books)

Time — Two hours

(Maximum Marks : 100)

- [N.B.— (1) Answer **any five** questions only.
(2) Candidates are informed to answer the paper **only** in Tamil.
(3) Answers should be brief and to the point and need not be a verbatim reproduction of printed pages.
(4) Marks will be deducted for bad handwriting.
(5) Answers to whole questions in excess of the prescribed number of questions appearing at the end of the answer book will not be valued.
(6) All questions carry equal marks.]

தமிழ் வடிவம்

(ஏதேனும் ஐந்து கேள்விகளுக்கு மட்டும் விடையளிக்கவும்)

- I. கதர் உடுத்துவோரின் கடமையாக காந்தியடிகள் கூறுவன யாவை?
- II. கதர் நூற்போர் சங்கத்திற்கு யார் தருமகர்த்தாவாக ஆகலாம் என்பதை விளக்குக.
- III. பொருளாதார ரீதியில் கதர் சரியானதா? என்பது குறித்த காந்தியடிகளின் கருத்துக்களை விளக்குக.
- IV. கனூ காந்தியின் ஆராயத் தகுந்த குறிப்புகள் யாவை? அவற்றை காந்தியடிகள் ஏன் ஆராயத் தகுந்தவைகளாக கருதுகிறார்?
- V. நூற்பும் பிரம்மசரியமும் என்பது குறித்த மகாத்மாவின் ஆறு கருத்துக்களை சுருக்கமாக எழுதுக.
- VI. கதர் கதரை கொல்லாமலிருப்பதற்கான ஆறு வழிமுறைகளை கூறுக.
- VII. கதர் மற்றும் கைத்தொழில்களுக்கு மந்திரிகளின் கடமை யாதென காந்தியடிகள் கருதுகிறார்?



DEPARTMENTAL EXAMINATIONS

May 2016

DEPARTMENTAL TEST FOR THE STAFF OF THE TAMIL NADU KHADI AND
VILLAGE INDUSTRIES BOARD — SECOND PAPER
ON THE HAND BOOKS PATTERN OF FINANCIAL ASSISTANCE BY THE KHADI AND
VILLAGE INDUSTRIES BOARD

(With Books)

Time — Two hours

(Maximum Marks : 100)

- [N.B.—(1) Answer to **Question No. 1** is compulsory and **any other five** from the remaining.
- (2) Candidates are allowed the option to answer the paper either in English or in Tamil or even to answer the paper partly in English and partly in Tamil.
- (3) Answers should be brief and to the point and need not be a verbatim reproduction of printed pages.
- (4) Marks will be deducted for bad handwriting.
- (5) Answers to whole questions in excess of the prescribed number of questions appearing at the end of the answer book will not be valued.
- (6) Question No. 1 carries **25 marks** and other carries **15 marks** each.]

- I. Write short notes on —
- (a) Cone Ice cream making Unit
- (b) Broom making (Family unit)
- (c) Manufacture of Bindi
- (d) Brass Copper and Belt Metal Unit (individual)
- (e) Fruit processing and preservation (Family unit)
- II. What are the training courses are conducted for soap industry and give financial assistance for training?
- III. Explain—Pattern of financial assistance in respect of grama shilpa (Composite sales unit)
- IV. Define Pattern of assistance to co-operatives undertaking development of Khadi and Village Industries Activities.
- V. Describe—'B' Type Agarbathi Manufacturing Unit.
- VI. Define—Supervision Charges Scheme (Turnkey job fees)
- VII. Khadi Commission pattern of financial assistance for Polyvashttra Scheme—Explain.

தமிழ் வடிவம்

- I. சிறுகுறிப்பு வரைக —
 - (அ) கோன் ஐஸ்கீரீம் தயாரிக்கும் அலகு
 - (ஆ) துடைப்பம் தயாரித்தல் (வீட்டலகு)
 - (இ) சாந்து பொட்டு தயாரித்தல்
 - (ஈ) பித்தளை பாத்திரம் மற்றும் உலோகப் பொருள்கள் தயாரிக்கும் அலகு (குனிநபர்)
 - (உ) பழம் பதனிடுதல் மற்றும் பக்குவப்படுத்துதல் (வீட்டலகு).
- II. சோப்புத் தொழிலுக்கு என்னென்ன பயிற்சி அளிக்கப்படுகிறது? பயிற்சிக்கு வழங்கப்படும் நிதி உதவி பற்றி விவரிக்கவும்.
- III. கிராமசில்பா (கூட்டமைப்பு விற்பனை அலகு) நிதி உதவிகள் பற்றி விவரிக்கவும்.
- IV. கதர் கிராமத் தொழில் திட்டங்களை அபிவிருத்தி செய்வதற்காக கூட்டுறவிற்கு வழங்கப்பட்ட நிதி உதவி பற்றி விவரிக்கவும்.
- V. 'பி' மாதிரி அகர்பத்தி தயாரிக்கும் அலகு விவரிக்கவும்.
- VI. மேற்பார்வையாளர் கட்டணத் திட்டம் (பொருத்து வேலை கட்டணம்) விவரிக்கவும்.
- VII. பாலிவஸ்திரா திட்டத்திற்கு கதர் ஆணைக்குழு வழங்கும் நிதி உதவி பற்றி விவரிக்கவும்.

DEPARTMENTAL EXAMINATIONS

May 2016

DEPARTMENTAL TEST FOR THE STAFF OF
THE TAMIL NADU WATER SUPPLY AND DRAINAGE BOARD

(With Books)

Time—Two hours

(Maximum Marks: 100)

- [N.B.—(1) Answer **any ten** questions only.
(2) Candidates are allowed the option to answer the paper either in English or in Tamil or even to answer the paper partly in English and partly in Tamil.
(3) Answers should be brief and to the point and need not be a verbatim reproduction of printed pages.
(4) Marks will be deducted for bad handwriting.
(5) Answers to whole questions in excess of the prescribed number of questions appearing at the end of the answer book will not be valued.
(6) All questions carry equal marks.]

- I. What is the procedure to be adopted for recovery of the cost of the scheme?
- II. Explain the emergency power of the Managing Director of TWAD Board.
- III. What is the power of the Board to borrow and lend?
- IV. Specify the qualifications for the following posts :—
(a) Chief Head Draughtsman
(b) Work Clerk
(c) Cleaner Grade II
(d) Basic Servant
(e) Work Inspector Grade I.
- V. Quote the correct Board Act Number and explain the following :—
(a) Remuneration of Auditor
(b) Establishment and Maintenance of sinking and other funds
(c) Arrest of Offenders
(d) Bigamous Marriages
(e) Mode of Recovery of Dues.
- VI. How can the approved list of candidates allotted to Units of Board Office?
- VII. How the reservation of appointment is followed in TWAD Board?

- VIII. What are the procedures adopted for fixing seniority of a person in a Class of Service, Category?
- IX. Whether Board employee is eligible for Appeal? Write the rule and explain.
- X. Write short note and quote the relevant Board Rule—
 (a) Prohibition of Child Labourers
 (b) Joining of Associations by Board Servants.
- XI. Write short notes on Study Leave.
- XII. Explain the procedures for imposing penalties under Regulation 9(a) of TWAD Board Employees (Discipline and Appeal Regulations, 1972).

தமிழ் வடிவம்

- I. திட்ட மதிப்பீடுகளில் செலவழிக்கப்படுகின்ற தொகை, வாரியத்தில் எவ்வாறு திரும்பப் பெறப்படுகிறது?
- II. வாரியத்தில் மேலாண்மை இயக்குநருக்கு வழங்கப்பட்டுள்ள நெருக்கடி நேர அதிகாரத்தை விளக்குக.
- III. கடன் பெறுவதற்கும், வழங்குவதற்கும் (Borrow and Lend) வாரியத்திற்குண்டான அதிகாரத்தை விளக்குக.
- IV. கீழ்க்கண்ட பதவிகளுக்கான தகுதியை விளக்கவும் :-
 (அ) முதன்மை தலைமை வரைவாளர்
 (ஆ) வேலை உதவியாளர் (Work Clerk)
 (இ) சுத்தம் செய்பவர்-நிலை 2
 (ஈ) அடிப்படைப் பணியாளர்
 (உ) பணி ஆய்வாளர் நிலை-1.
- V. கீழ்க்கண்ட இனங்களுக்குரிய வாரிய விதி எண்ணைக் குறிப்பிடுக :-
 (அ) தணிக்கையாளருக்கு வழங்கும் உழைப்பூதியம்
 (ஆ) கடன்தீர் நிதி மற்றும் இதர நிதி நிர்வாகம் மற்றும் பராமரிப்பு
 (இ) குற்றவாளிகளை கைது செய்தல்
 (ஈ) திட்டப் பணிகளின் செலவுகளை திரும்பப் பெறுதல்
 (உ) வரவு தொகையை திரும்பப் பெறுவதற்கு வழிமுறைகள்.
- VI. வாரியத்தில் தேர்ந்தெடுக்கப்பட்டவர்களை எங்ஙனம் பணியில் நியமனம் செய்து, பணியிடங்களுக்கு ஒதுக்கீடு செய்யப்படுகிறது?

- 359
- VII. வாரியப் பணி நியமனத்தில் பணியிட ஒதுக்கீடு எவ்வாறு செய்யப்படுகிறது?
- VIII. வாரியப் பணியாளர்களுக்கு முதுநிலைப் பட்டியல் தயாரிக்கப்படும் நடைமுறையை விளக்குக.
- IX. மேல்முறையீடு (Appeal) செய்வதற்கு வாரியப் பணியாளர்களுக்கு தகுதி உள்ளதா? எனில், அதற்கான விதிமுறைகளை விளக்கவும்.
- X. கீழ்க்கண்டவற்றிற்கு வாரிய விதிகளுடன் சிறுகுறிப்பு வரைக :—
 (அ) குழந்தை தொழிலாளர்கள் தடுப்பு
 (ஆ) வாரியப் பணியாளர்கள் சங்கங்களில் தங்களை இணைத்துக் கொள்ளல்.
- XI. வாரியத்தில் மேற்படிப்புக்கான விடுப்பு பற்றி சிறுகுறிப்பு வரைக.
- XII. தமிழ்நாடு குடிநீர் வடிகால் வாரிய பணியாளர்கள் (ஒழுங்கு மற்றும் மேல்முறையீட்டு விதிகள் 1972)-ல் விதி எண் 9(அ)-ன் கீழ் தண்டனை வழங்குவதற்கான நடைமுறையை விளக்குக.
-

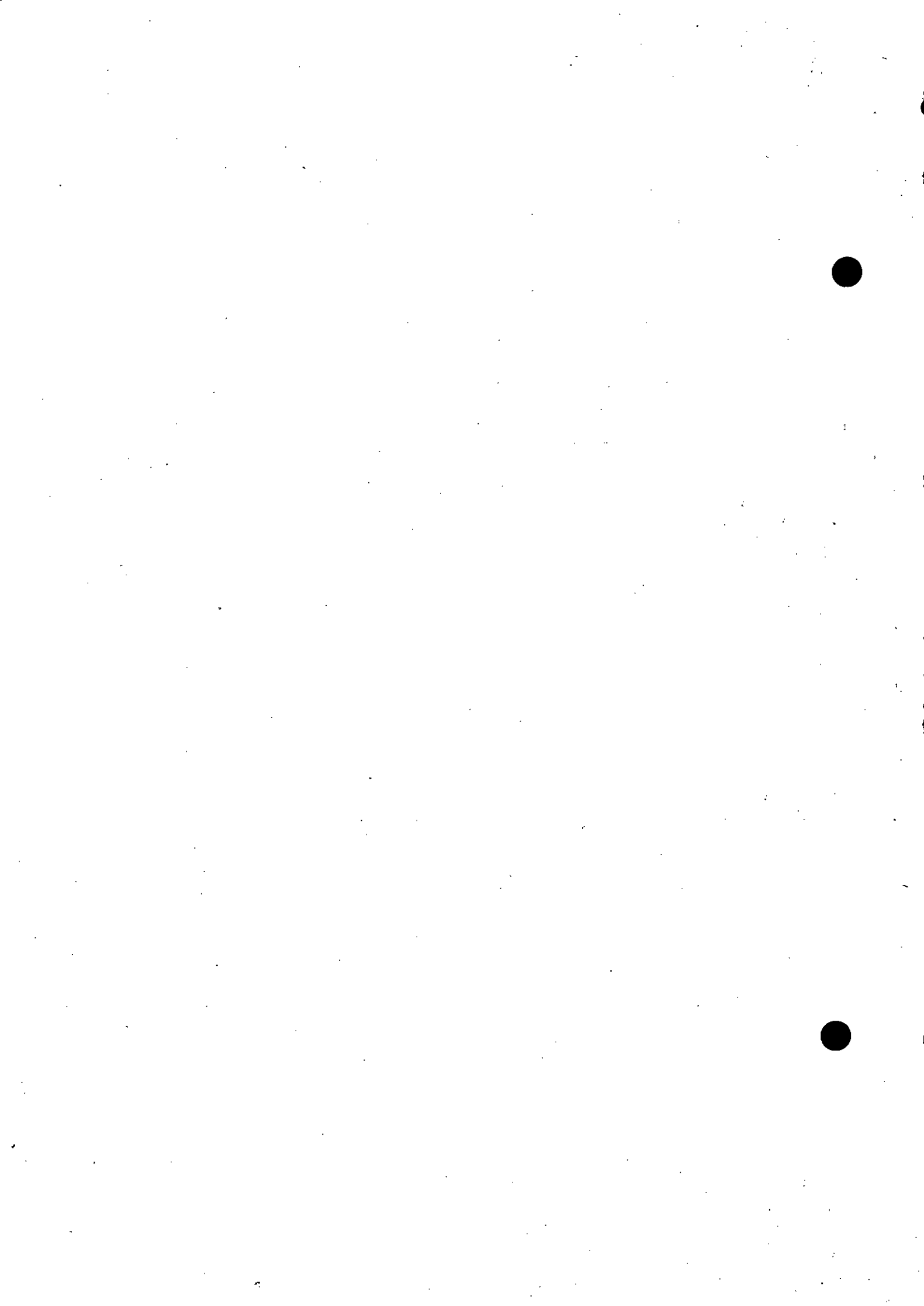

DEPARTMENTAL EXAMINATIONS

May 2016

DEPARTMENTAL TEST ON MOTOR VEHICLES ACT, 1988
(CENTRAL ACT 59 OF 1988), CENTRAL MOTOR VEHICLES RULES, 1989 AND
NOTIFICATIONS MADE THEREUNDER, TAMIL NADU
MOTOR VEHICLES RULES, 1989 AND NOTIFICATIONS MADE THEREUNDER
AND THE TAMIL NADU MOTOR VEHICLES TAXATION ACT, 1974
(TAMIL NADU ACT 13 OF 1974) AND THE RULES AND THE NOTIFICATIONS
MADE THEREUNDER, THE ROAD TRAFFIC CODE, 1940, VOLUME IV.

(With Books)

Time—Three hours.

(Maximum Marks: 100)

- [N.B.—(1) Answer *all* questions.
(2) Candidates are allowed the option to answer the paper either in English or in Tamil or even to answer the paper partly in English and partly in Tamil.
(3) Answers should be brief and to the point and need not be a verbatim reproduction of printed pages.
(4) Marks will be deducted for bad handwriting.]

Marks

- | | | |
|-----|---|------------|
| I. | Define the following :— | 5 x 2 = 10 |
| | (a) Roll of the Departmental representative at State Transport Appellate, tribunal. | |
| | (b) Campers Van or Caravan. | |
| | (c) Solatium Scheme 1989. | |
| | (d) State Register of Motor Vehicles. | |
| | (e) Lower Authority and Appellate authority. | |
| II. | (a) Describe the Preliminary testing procedures to be followed by the licensing authority to the candidates appearing for obtaining learner's license — | 3 |
| | (b) Write short notes on Renewal of Driving licence. | 4 |
| | (c) Describe the requirement of educational qualification and testing and conduct of enquiry by the authority for granting of conductors licence. | 3 |

- III. Quote the relevent provisions for the following cases (Section or rule number alone to be mentioned)— 5 x 2 = 10
- (a) No persons shall be granted learner's Licence to drive transport vehicle unless he has held a Driving Licence to drive a light motor vechicle for atleast one year.
 - (b) A permit may be renewed on an application made not less than fifteen days before the date of its expiry.
 - (c) Maximum overall length of the Motor Vehicle other than trailer in the case of Transport Vehicle with rigid frame having two or more axes 12 mts.
 - (d) The Regional Transport Authority may for prompt and convenient despatch of business by general or specific resolution delegate to the Secretaries certain powers and functions under Motor Vehicle Act.
 - (e) No Motor Vehicle shall be used or kept for use in the state at any time unless a Licence has been obtained.
- IV. Mention the amount of fees that shall be paid / collected for the following items of transaction at Regional Transport offices — 5 x 2 = 10
- (a) For issuing of Driving Licence in Form 7 (laminated Card) to drive Motor Cycle with gear including fee for conducting test of competence.
 - (b) The Fee which shall be charged for allotment of advance Registration in number by the Government for above 4th series but with in 6th series including current series.
 - (c) Fees for granting of statewide contract carriage Omni Bus permit.
 - (d) Fees for filing appeal before STAT against the orders passed by RTA or STA as the case may be.
 - (e) Fees for issuance of Certificate of Registration for imported Motor Cycle.
- V. Furnish the name of the application form (either in number or in abbreviated form) for applying to the following item of transactions at Regional Transport Offices. 5 x 2 = 10
- (a) Application for intimation and Transfer of ownership of a Motor Vehicle.
 - (b) Inspection report of Motor Vehicles in valued in accident
 - (c) Form of intimation of grant of an authorisation to drive a Transport Vehicle.
 - (d) The form used by the authority making the inspection considers that the Vehicle is unsafe for ordinary use on the road.
 - (e) Stoppage report for Transport Vehicle.
- VI. (a) What are all the procedures to be followed in transferring the ownership of Vehicle purchased in Public Auction ? 5
- (b) What are all the conditions and procedures to be followed to transfer the permit in death of the permit holder ? 5

- VII. (a) What are the procedures to be followed for the "Service of Communication" ? 4
 (b) On what ground the authority can reject the application for grant of stage carriage permit. 3
 (c) What are all the parameters to be maintained while providing seating room of Autorickshaw ? 3
- VIII. (a) Prescribe the limit of seating capacity and condition regarding standing passengers in Metropolitan City and Town services. 3
 (b) Prescribe the authorities empowered to erect Traffic Signs. 4
 (c) What are all the occasions require refund of fees ? 3
- IX. (a) Describe fitment of reflectors in various type of Vehicles. 3
 (b) Write about Endorsement and termination of hire purchase agreement on Motor Vehicles. 3
 (c) What are all the responsibilities of the driver Transporting dangerous and Hazardous goods ? 4
- X. (a) Describe the power of the Police Officer to arrest any body without Warrant for committing Offence under various provisions of the Motor Vehicle Act. 3
 (b) Write down the specific provisions to grant permit for STU under scheme published as per provisions of the Motor Vehicle Act. 4
 (c) What is the making provisions in the Motor Vehicle Act on Constitution of Road safety Council and Committee ? 3

தமிழ் வடிவம்

- I. கீழ்க்கண்டவற்றிற்கு பொருள் விளக்கம் தரவும் :— 5 x 2 = 10
 (அ) மாநிலப் போக்குவரத்து மேல்முறையீட்டுத் தீர்ப்பாயத்தில் துறைப் பிரதிநிதியின் பங்கு.
 (ஆ) "கேம்பர்ஸ் வேன்" அல்லது "காரவான்"
 (இ) சோலேசியம் திட்டம் 1989.
 (ஈ) மோட்டார் வாகனங்களின் மாநிலப் பதிவேடு.
 (உ) ஆணையிடும் அதிகாரி மற்றும் மேல்முறையீட்டு அதிகாரி.
- II. (அ) பழகுநர் உரிமம் பெற விண்ணப்பிக்கும் நபர்களுக்கு உரிமம் வழங்கும் அதிகாரியால் நடத்தப்படும் முதல்கட்ட தேர்வுகள் குறித்து விவரிக்கவும். 3
 (ஆ) ஓட்டுனர் உரிமம் புதுப்பித்தல் குறித்து சுருக்கமான உரை எழுதவும். 4
 (இ) நடத்துனர் உரிமம் ரழங்குவதற்கான கல்விதகுதி, தேர்வு மற்றும் விசாரணை மேற்கொள்ளுதல் ஆகியவை குறித்து விவரிக்கவும். 3
- III. கீழ்க்கண்ட இனங்களில் வழிவகை செய்யப்பட்டுள்ள தொடர்புள்ள சட்ட (அல்லது) விதியினைக் குறிப்பிடுக. (பிரிவு எண் அல்லது விதி எண் மட்டும் குறிப்பிட வேண்டும்) :— 5 x 2 = 10
 (அ) குறைந்தபட்சம் இலகுரக வாகனம் ஓட்டுவதற்கான ஓராண்டு அனுபவமின்றி எவருக்கும் போக்குவரத்து வாகனம் ஓட்டுவதற்கான பழகுநர் உரிமம் வழங்கக் கூடாது.

- (அ) அனுமதிச்சீட்டு காலம் முடிவடையும் நாளிலிருந்து பதினைந்து நாட்களுக்கு முன்னதாக விண்ணப்பிக்கும் விண்ணப்பங்கள் மீது அனுமதிச்சீட்டு புதுப்பித்து தரலாம்.
- (ஆ) இரண்டு அல்லது அதற்கும் மேற்பட்ட அச்சுக்கள் கொண்ட உறுதியான அடிச்சட்டங்களைக் கொண்ட போக்குவரத்து வாகனத்தின் அதிகப்பட்ட மொத்த நீளம் 12.0 மீட்டர்.
- (இ) வட்டாரப் போக்குவரத்து அதிகாரி தமக்கு மோட்டார் வாகன சட்டம் வாயிலாக வழங்கப்பட்டிருக்கும் அதிகாரம் செயல் அலுவல்களை பணியளவு துரிதப்படுத்தி விரைந்து முடிக்க வேண்டும் என்ற கருத்தின் அடிப்படையில் தமது செயலாளருக்கு அதிகாரம் அளிக்கலாம்.
- (உ) சாலையில் இயக்கப்படும் மோட்டார் வாகனத்திற்கும் அல்லது சாலையில் பயன்படுத்தத் தயார் நிலையில் உள்ள மோட்டார் வாகனங்களுக்கு சாலை வரி செலுத்தி அதற்கான வரிவில்லையை பெற்றுக்கொள்ள வேண்டும்.

IV. கீழ்க்கண்ட இனங்களுக்கு வட்டாரப் போக்குவரத்து அலுவலகங்களில் வசூலிக்கப்படும் கட்டணத் தொகையை குறிப்பிடவும்:— 5 x 2 = 10

- (அ) படிவம்-7-ல் கியருடன் கூடிய இரு சக்கர வாகனத்தை பொதுச் சாலையில் இயக்க தேவையான ஓட்டுநர் உரிமம் வழங்க வசூலிக்கப்படும் கட்டணம்.
- (ஆ) நான்கு வரிசைக்கு மேலும், ஆறு வரிசைக்கு மிகைப்படாமலும் நடப்பு வரிசை உட்பட அரசால் வழங்கப்படும் முன்பதிவெண்ணுக்கு செலுத்தப்படும் கட்டணம்.
- (இ) மாநிலம் முழுவதும் இயக்க வழங்கப்படும் ஒப்பந்த ஊர்தி ஆம்னி பேருந்துக்கு அனுமதிச்சீட்டு வழங்க கட்டணம்.
- (ஈ) வட்டாரப் போக்குவரத்து அதிகாரி அல்லது மாநிலப் போக்குவரத்து அதிகாரியின் ஆணையின் மீது மாநிலப் போக்குவரத்து மேல்முறையீட்டுத் தீர்ப்பாயத்தில் மேல் முறையீடு செய்ய செலுத்த வேண்டிய கட்டணம்.
- (உ) வெளிநாட்டிலிருந்து இறக்குமதி செய்யப்பட்ட இருச்சக்கர வாகனத்தை பதிவு செய்ய செலுத்தப்பட வேண்டிய கட்டணம்.

V. கீழ்க்கண்ட இனங்களில் குறிப்பிடப் பெற்ற படிவ எண் அல்லது படிவத்தின் கருக்க குறியீட்டினைக் குறிப்பிடுக :- 5 x 2 = 10

- (அ) வாகன உரிமை மாற்றம் குறித்து தெரிவிக்கவும். வாகன உரிமை மாற்றம் செய்து கொள்ளவும் அதற்கான விண்ணப்பம்.
- (ஆ) விபத்து ஆய்வு அறிக்கை.
- (இ) ஓட்டுநர் உரிமத்தில் போக்கு வரத்து வாகனம் இயக்க தேவையான மேற்குறிப்பு வழங்கியதற்கான தகவல் அனுப்பப்படும் படிவம்.
- (ஈ) பொதுச் சாலையில் இயக்கப்படும் வாகனங்கள் சரியான பயன்பாட்டிற்கு தகுதியற்றதாக கருதும் பட்சத்தில் வாகன ஆய்வு அதிகாரியால் பயன்படுத்தப்படும் படிவம்.
- (உ) போக்குவரத்து வாகனங்களுக்கு நிறுத்த அறிக்கை சமர்ப்பிக்க பயன்படுத்தப்படும் படிவம்.

- VI. (அ) பொது ஏலத்தில் எடுக்கப்பட்ட வாகனத்தை உரிமை மாற்றம் செய்ய பின்பற்ற வேண்டிய வழிமுறைகள் என்ன? 5
- (ஆ) இறந்த ஒருவரின் பெயரில் உள்ள அனுமதிச் சீட்டை பெயர் மாற்றம் செய்து தர கடைப்பிடிக்க வேண்டிய நிபந்தனைகள் மற்றும் வழிமுறைகளைப் பற்றி கூறவும். 5
- VII. (அ) போக்குவரத்துத் துறையில் "தகவல்களை கடிதம் மூலம் சார்பு செய்தல்" பற்றி கடைபிடிக்கப்படும் நடைமுறைகள் என்ன? 4
- (ஆ) எதன் அடிப்படையில் தட்பேருந்து இயக்க அனுமதி வழங்கப் பெறப்படும் மனுக்களை போக்குவரத்து அதிகாரியால் நிராகரிக்க முடியும்? 3
- (இ) மூன்று சக்கர ஆட்டோரிக்ஷாவில் அமரும் அறை அமைக்கும்போது கடைபிடிக்கப்படும் வெவ்வேறு அளவுகளைப் பற்றி குறிப்பிடவும். 3
- VIII. (அ) பெருநகர், நகர பேருந்துகளில் இருக்கையில் அமர்ந்தும் மற்றும் நின்று பயணிப்போரின் எண்ணிக்கையின் வரையறைப்பற்றி எழுதவும். 3
- (ஆ) சாலை குறிகள் அடங்கிய பலகைகளை நிறுவ அதிகாரம் பெற்ற அதிகாரிகளைப் பற்றி எழுதவும். 4
- (இ) எவ்வித சந்தர்ப்பங்களில் செலுத்தியக் கட்டணத்தை திரும்ப அளிக்கும் நிலை எழும் என்பதை விவரிக்கவும். 3
- IX. (அ) வெவ்வேறு வகையான மோட்டார் வாகனங்களில் பிரதிபலிப்பான் பொறுத்துவது குறித்து விவரிக்கவும். 3
- (ஆ) மோட்டார் வாகனங்களின் தவணைக் கொள்முதல் உடன்படிக்கையின்படி அவைகளின் பதிவுச்சான்றில் மேற்குறிப்பு வழங்குவதும் அவற்றை நீக்குவது பற்றியும் எழுதவும். 3
- (இ) அபாயகரமான மற்றும் ஆபத்து விளைவிக்கும் பொருட்களை ஏற்றிச் செல்லும் வாகனத்தின் ஓட்டுநர்களின் பொறுப்புகளைப் பற்றி விவரிக்கவும். 4
- X. (அ) மோட்டார் வாகனச் சட்ட பிரிவின் கீழ் குற்றங்களைப் புரிபவர்களை காவல்துறை அதிகாரிகள் எவ்வித முன் உத்திரவின்றி கைது நடவடிக்கையை மேற்கொள்ளலாம் என்பதை விவரிக்கவும். 3
- (ஆ) மோட்டார் வாகனச் சட்டத்தின்கீழ் "திட்டம் வெளியீடு" செய்த பின்னர் அரசு போக்குவரத்து கழகங்களுக்கு மட்டும் அனுமதிச்சீட்டு வழங்கும் தனிப்பட்ட வழிவகைப் பற்றி எழுதவும். 4
- (இ) சாலை பாதுகாப்பு கவுன்சில் மற்றும் சாலை பாதுகாப்பு கமிட்டி அமைக்க தேவையான அதிகாரம் வழங்கப்பட்டுள்ள மோட்டார் வாகனச் சட்டப் பிரிவின் சாராம்சம் பற்றி கூறவும். 3

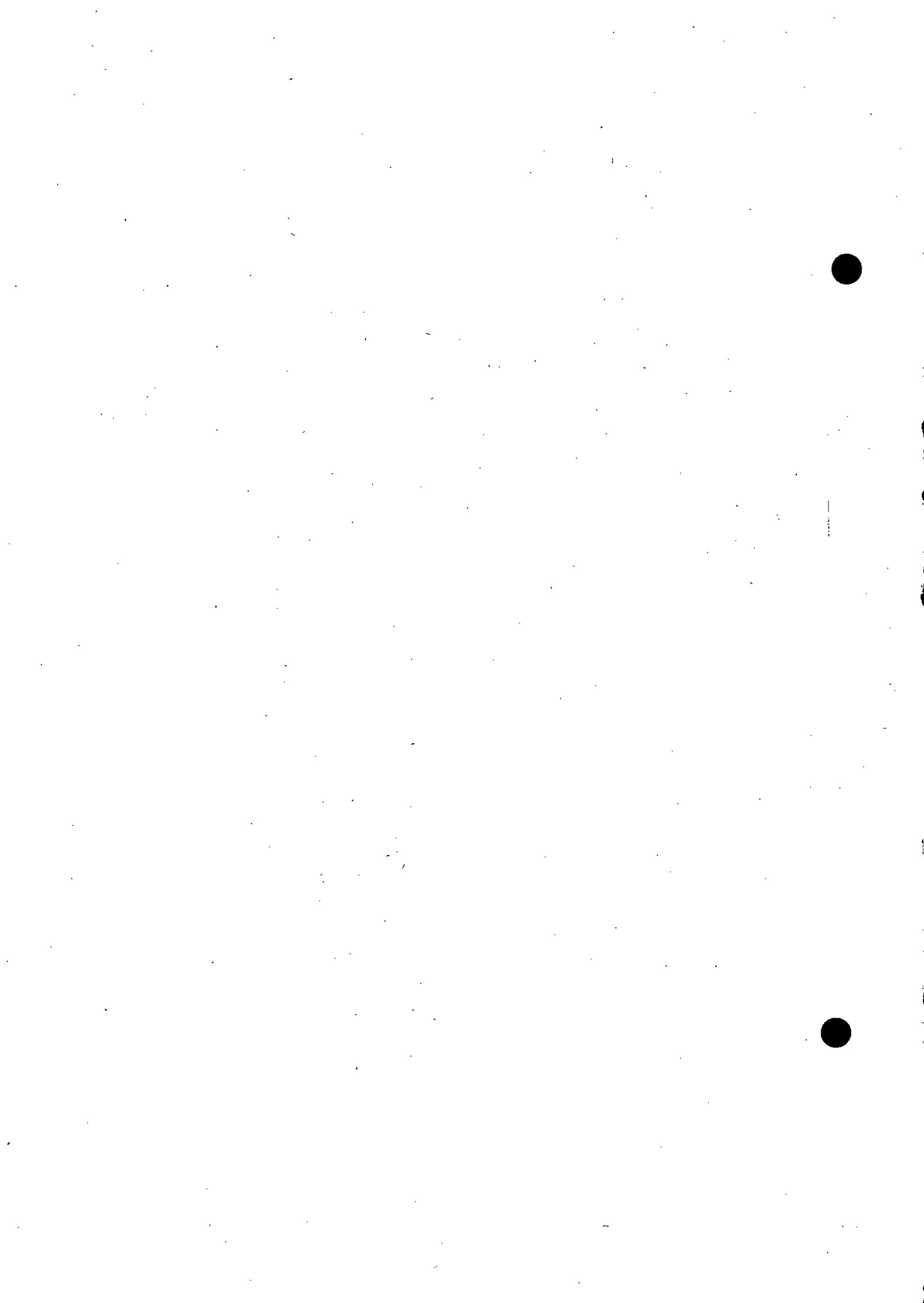

DEPARTMENTAL EXAMINATIONS

367

May 2016

DEPARTMENTAL TEST IN THE CODE OF CRIMINAL PROCEDURE
FOR THE STAFF OF THE TRANSPORT DEPARTMENT
CHAPTERS I TO VI, XII TO XXI, XXIII TO XXVII AND XXXII OF
THE CODE OF CRIMINAL PROCEDURE 1973 (CENTRAL ACT 2 OF 1974)

(With Books)

Time — Three hours
(Maximum Marks : 100)

- [N.B.— (1) Answer *all* questions.
(2) Candidates are allowed the option to answer the paper either in English or in Tamil or even to answer the paper partly in English and partly in Tamil.
(3) Answers should be brief and to the point and need not be a verbatim reproduction of printed pages.
(4) Marks will be deducted for bad handwriting.]

	Marks
I. Brief the following :—	5 x 2 = 10
(a) Cognizable Offence	
(b) Subordination of Assistant Sessions Judges	
(c) Procedure for arresting a person against whom a warrant is issued	
(d) Service of Summon on Government Servant	
(e) Police Officer's power to investigation cognizable cases.	
Explain the following:—	
II. Duty of a Public to give information of certain offences.	10
III. Grounds on which police may arrest without warrant.	10
IV. Condition of Place of that in case of certain offences.	10
V. Procedures to be followed by Police Officer for conducting a Search.	10
VI. (a) Charge	5
(b) Conditions for combining the charges together.	5
VII. (a) Evidence for Prosecution	5
(b) Evidence for Defence.	5
VIII. Procedure when Corporation or Registered Society is an accused.	10
IX. Compounding of Offences.	10
X. Procedures in pronouncing a Judgement.	10

தமிழ் வடிவம்

மதிப்பெண்கள்

- | | |
|---|------------|
| I. கீழ்க்கண்டவற்றை விளக்குக :— | 5 x 2 = 10 |
| (அ) பிடியாணையின்றி கைது செய்யும் குற்றம். | |
| (ஆ) உதவி (Sessions) நீதிபதிகளை கீழ்ப்படுத்தப்படுதல் (Subordination) | |
| (இ) பிடியாணை பிறப்பிக்கப்பட்ட நபரை கைது செய்யும் நடைமுறைகள் | |
| (ஈ) அரசு ஊழியர்களுக்கான வரவழைக்கும் ஆணையினை சார்வு செய்யும் நடைமுறை | |
| (உ) பிடியாணையின்றி கைது செய்யத்தக்க புகார்களை விசாரணை செய்ய காவல்துறை அதிகாரியின் அதிகாரம். | |
| பின்வருவனவற்றை விரிவாக விளக்குக:— | |
| II. குற்றங்களின் மீது உரிய தகவல்களை தெரிவிக்க வேண்டிய பொதுமக்களின் கடமைகள். | 10 |
| III. காவல்துறை அதிகாரியால் பிடியாணையின்றி கைது செய்யக்கூடிய குற்றங்களின் அடிப்படை. | 10 |
| IV. வழக்கு நடத்தக்கூடிய இடங்களை முடிவு செய்யும் நிபந்தனைகள். | 10 |
| V. காவல்துறை அதிகாரியால் ஒரு இடத்தினை சோதனை செய்யப்படும் பொழுது செய்யப்பட வேண்டிய நடைமுறைகள். | 10 |
| VI. (அ) குற்றச்சாட்டு | 5 |
| (ஆ) பல குற்றச்சாட்டுகளை ஒன்றினைக்கும் நடைமுறைகள் | 5 |
| VII. (அ) அரசு தர்பு சாட்சியங்கள் | 5 |
| (ஆ) குற்றம் சாட்டப்பட்டுள்ளவரின் சாட்சியங்கள். | 5 |
| VIII. நிறுவனம் அல்லது சங்கம் போன்றவற்றின் மீது குற்றம் சாட்டும்பொழுது எடுக்கப்படவேண்டிய நடவடிக்கைகள். | 10 |
| IX. தண்டனைகளுக்கு பதிலாக இணக்கக் கட்டணம் நிர்ணயம் செய்யும் நடைமுறைகள். | 10 |
| X. உரிய தீர்ப்பினை அறிவிக்கை செய்யும் முறைகள். | 10 |

108/DM/16

DEPARTMENTAL EXAMINATIONS

May 2016

FOREST DEPARTMENT TEST

THE TAMIL NADU FOREST DEPARTMENT CODE AND
THE TAMIL NADU ACCOUNTS CODE—VOLUME III—PART-III

(With Books)

Time—Three hours

(Maximum Marks: 100)

- [N.B.—(1) Answer *all* questions.
(2) Candidates are allowed the option to answer the paper either in English or in Tamil or even to answer the paper partly in English and partly in Tamil.
(3) Answers should be brief and to the point and need not be a verbatim reproduction of printed pages.
(4) Marks will be deducted for bad handwriting.
(5) Quote relevant Sections of the Code.
(6) All questions carry equal marks.]

- I. Write short note on the following
- Control Journal
 - Check measurement of works
 - First and Final Bill and Running account Bill
 - Annual Plan of operations
 - Material @ site account.
- II. What are the Timber returns forms prepared in a Range or Divisional Forest Officer and explain the purpose of each form or return?
- III. How are muster Roll to be Maintained and then Payment to be made?
- IV. Differentiate the following:-
- Security Deposit and Guarantee fund
 - Forest Remittance and Forest Deposits
 - Work Advance and Forest Advance
 - Cancelled cheque and Last and lapsed cheques
- V. What are the Duties of the District Forest Officer?

தமிழ் வடிவம்

1. சிறு குறிப்பு எழுதுக.

அ) கட்டுப்பாடு பதிவேடு

ஆ) வேலைகளின் அளவு சரிபார்ப்பு

இ) முதல் மற்றும் இறுதிப்பட்டியல் மற்றும் தொடர் கணக்குப்பட்டியல்

ஈ) வருட வேலைத்திட்டம்

உ) வேலைத் தல இருப்புக் கணக்கு

2. வனச்சரக அலுவலகம் அல்லது கோட்ட வன அலுவலகத்தில் தயார் செய்யப்படும் மரக்கணக்கு அறிக்கைப்பட்டியல்கள் எவை என்பதையும் ஒவ்வொரு படிவமும் ஏதற்காக தயார் செய்யப்படுகிறது என்பதையும் விவரி.

3. வேலையாட்கள் வருகைப்பட்டியல் பராமரிப்பு துணிக்கை செய்தல் பணப்பட்டுவாடா முறைகளை விவரி.

4. கீழ்க்கண்டவற்றை வேறு படுத்துக.

அ) காப்பு வைப்புத்தொகை மற்றும் பொறுப்புறுதி தொகை

ஆ) வன வருவாய் செலுத்துதல் மற்றும் வன வைப்புத்தொகை

இ) வேலை முன்பணம் மற்றும் வன முன்பணம்

ஈ) இரத்து செய்யப்பட்ட காசோலை மற்றும் காணாமல் போய்விட்ட மற்றும் காலம் கடந்த காசோலை

5. மாவட்ட வன அலுவலரின் கடமைகளைப்பற்றி விவரி.

DEPARTMENTAL EXAMINATIONS

May 2016

FOREST DEPARTMENT TEST

THE TAMIL NADU FOREST DEPARTMENT CODE AND
THE TAMIL NADU ACCOUNTS CODE—VOLUME-III—PART-III

(Without Books)

Time—Three hours.

(Maximum Marks: 100)

[N.B.—(1) Answer **any five** questions only.

(2) Candidates are allowed the option to answer the paper either in English or in Tamil or even to answer the paper partly in English and partly in Tamil.

(3) Marks will be deducted for bad handwriting.

(4) Answers to whole questions in excess of the prescribed number of questions appearing at the end of the answer book will not be valued.]

Marks

- | | |
|---|------------|
| I. Write short notes on the following :— | 5 x 4 = 20 |
| (a) Divisional Forest Note book | |
| (b) Annual plan of operations | |
| (c) The control Journal | |
| (d) Distinction between special and ordinary expenditure | |
| (e) Completion report. | |
| II. Write short notes on the following :— | 5 x 4 = 20 |
| (a) Transfer of charge. | |
| (b) Progressive statement of Revenue. | |
| (c) Cash book. | |
| (d) Schedule of rates. | |
| (e) Register of buildings. | |
| III. Describe in detail about the check measurement of works | 20 |
| IV. Describe in detail about the duties of the Divisional Forest Officers. | 20 |
| V. Describe in detail about the Rule for registration of contractors for undertaking works in the department. | 20 |
| VI. Describe in detail about the forest depots and sale depots. | 20 |

தமிழ் வடிவம்

- I. கீழ்க்குறிப்பிட்டவைகளுக்கு சிறுகுறிப்பு வரைக :— 5 x 4 = 20
- (அ) கோட்ட வன குறிப்பு புத்தகம்
 (ஆ) ஆண்டு செயல் திட்டம்
 (இ) கட்டுப்பாட்டு நாட்குறிப்பேடு (The control Journal)
 (ஈ) சிறப்பு மற்றும் சாதாரண செலவினத்தின் வேறுபாடுகள்
 (உ) முடிவறிக்கை.
- II. கீழ்க்குறிப்பிட்டவைகளுக்கு சிறுகுறிப்பு வரைக :— 5 x 4 = 20
- (அ) பொறுப்பு மாற்று அறிக்கை
 (ஆ) ஒருங்கிணைந்த வருவாய் மற்றும் செலவு அறிக்கை.
 (இ) கணக்குப் புத்தகம்.
 (ஈ) விலைப் பட்டியல்.
 (உ) கட்டிடப் பதிவேடு.
- III. அளவுத் தணிக்கை பற்றி விரிவாக எழுதவும். 20
- IV. கோட்ட வன அலுவலரின் செயல்பாடுகளை பற்றி விரிவாக எழுதுக. 20
- V. வனக்குத்தகைதாரர் பதிவு மற்றும் அதற்கான விதிமுறைகளை பற்றி எழுதவும். 20
- VI. அரசு டிப்போ மற்றும் விற்பனை டிப்போ பற்றி விரிவாக எழுதவும். 20

373

110/DM/16

DEPARTMENTAL EXAMINATIONS

May 2016

**FOREST DEPARTMENT TEST—STANDING ORDERS OF THE BOARD OF
REVENUE AND THE SERVICE RULES**

(With Books)

Time—Three hours

(Maximum Marks: 100)

- [N.B.—(1) *Answer all questions only.*
(2) *Candidates are allowed the option to answer the paper either in English or in Tamil or even to answer the paper partly in English and partly in Tamil.*
(3) *Answers should be brief and to the point and need not be a verbatim reproduction of printed pages.*
(4) *Marks will be deducted for bad handwriting.*

Marks

- I. Brief the following :— 7 x 4 = 28
- (a) Tamil Nadu Forest Service – Probation
 - (b) Tamil Nadu Forest Service – Direct Recruitment
 - (c) Tamil Nadu Forest Service – Seniority
 - (d) Methods of Appointment of Forest Guard.
- II. Write short notes on (Tamil Nadu Forest Sub-ordinate Service related) :— 7 x 4 = 28
- (a) One Unit System
 - (b) Appointing Authority
 - (c) Uniform
 - (d) Postings and Transfers.
- III. What are the special test to be passed by persons after promotion as per Tamil Nadu Ministerial Service Rules? 22
- IV. (a) Petty Construction and Repairs to Buildings. 11
- (b) Sale of Land in or adjoining Reserved Forest. 11

தமிழ் வடிவம்

- I. சுருக்கமாக விடையளிக்கவும் :— 7 x 4 = 28
- (அ) தமிழ்நாடு வனப்பணி - தகுதிகாண் பருவம்
 (ஆ) தமிழ்நாடு வனப்பணி - நேரடி நியமனம்
 (இ) தமிழ்நாடு வனப்பணி - முதுநிலைப் பட்டியல்
 (ஈ) வனக்காப்பாளர் நியமன முறைகள்.
- II. சிறு குறிப்பு வரைக (தமிழ்நாடு சார்நிலை பணியை சார்ந்தது) :— 7 x 4 = 28
- (அ) ஒன் யூனிட் சிஸ்டம்
 (ஆ) பணி நியமன அதிகாரம் பெற்றவர்
 (இ) சீருடை
 (ஈ) பணி நியமனம் மற்றும் பணி மாறுதல்.
- III. தமிழ்நாடு அமைச்சுப் பணி விதிகளின்படி பணியாளர்கள் பதவி உயர்வின் பின் தேர்ச்சி பெற வேண்டிய சிறப்பு தேர்வுகள் பற்றி எழுதுக. 22
- IV. (அ) சிறு கட்டமைப்புகள் மற்றும் கட்டிட பராமரிப்பு மற்றும் ரிப்பேர். 11
 (ஆ) காப்புக்காடுகளின் உள்ளே மற்றும் அருகாமையில் உள்ள நிலங்களின் விற்பனை. 11

375

DEPARTMENTAL EXAMINATIONS

May 2016

DEPARTMENTAL TEST FOR DRAUGHTSMAN GRADE-III IN THE FOREST DEPARTMENT — EXAMINATION IN LAW

(With Books)

Time — Three hours

(Maximum Marks: 100)

[N.B.—(1) Answer **all** questions.

(2) Candidates are allowed the option to answer the paper either in English or in Tamil or even to answer the paper partly in English and partly in Tamil.

(3) Answers should be brief and to the point and need not be a verbatim reproduction of printed pages.

(4) Marks will be deducted for bad handwriting.]

Marks

- I. Write short notes on the following :- (4 x 5 = 20)
- a. Power to compound offences
 - b. Proclamation by Forest Settlement Officer
 - c. Punishment for habitual offender
 - d. Notification declaring forest reserved
- II. Write descriptive answers on the following :- (2 x 10 = 20)
- a. What is Forest Conservation Act, 1980. Describe the penalties prescribed for violation of the provisions of the act.
 - b. Describe the procedure and provisions of Confiscation by the forest officer in certain cases.
- III. Write in detail the procedure followed in declaring a land as Reserve Forest? (1 x 20 = 20)
- IV. Answer the following in Detail :- (2 x 10 = 20)
- a. Publication of Preliminary notification and power of officers thereupon **(under The Land Acquisition Act, 1894)**
 - b. Temporary occupation of land **(under The Land Acquisition Act, 1894)**

Write short notes on the following :-

(4 x 5 = 20)

- Continuous and discontinuous, apparent and non-apparent easements (**under the Indian Easements Act, 1882**)
- Minor Minerals and Prospecting Operations (**under the Mines and Minerals (Development and Regulation) Act, 1957**)
- Institution of a suit in civil court to establish rights claimed in respect of boundary of the property surveyed (**under the Tamil Nadu Survey and Boundaries Act, 1923**)
- Liability of person unauthorisedly occupying land to summary eviction (**under The Tamil Nadu Land Encroachment Act, 1905**)

தமிழ் வடிவம்

- கீழ்க்காணும் தலைப்பின் கீழ் சிறுகுறிப்பு வரைக. (4 x 5 = 20)
 - வனக்குற்றங்களுக்கு இணக்கட்டணம் வசூல் செய்யும் அதிகாரம்.
 - வனச்செயல் திட்ட அலுவலரால் பிரகடனம் செய்தல்
 - வாடிக்கை குற்றவாளியின் தண்டனை
 - ஒதுக்கு காடாக ஆக்கும் அறிவிக்கை
- பின்வரும் வினாக்களுக்கு விளக்கமாக விடையளிக்க (2 x 10 = 20)
 - வனப்பாதுகாப்புச் சட்டம் 1980 என்பது என்ன? வனப்பாதுகாப்புச் சட்ட விதிமுறைகளை மீறுபவர்களுக்கு விதிக்கப்படும் தண்டனைகளைக் குறிப்பிடுக.
 - வன அலுவலர்களால் குறிப்பிட்ட வனக்குற்றங்களின் மூலம் பறிமுதல் செய்யப்பட்ட பிடிபொருட்களின் நடைமுறை மற்றும் ஏற்பாடு
- நிலம் மற்றும் இயற்கை காடுகள் பகுதி எவ்வாறு காப்பு காடுகளாக அறிவிக்கப்படுகிறது? அதற்கான நடைமுறைகள் என்ன? (1 x 20 = 20)
- பின்வரும் வினாக்களுக்கு விரிவான விடையளிக்க (2 x 10 = 20)
 - முதன்மை அறிவிக்கை வெளியீடு மற்றும் அலுவலர்களின் அதிகாரங்கள் (நிலம் கையப்படுத்துதல் குறித்து சாற்றுதல் 1894)
 - தற்காலிக நில குடியிருக்கை (நிலம் கையப்படுத்துதல் குறித்து சாற்றுதல் 1894)
- பின்வரும் வினாக்களுக்கு சுருக்கமாக விடையளிக்க. (4 x 5 = 20)
 - கீழ்க்காணும் தாய்பரிமை தன்மையை தகுந்த எடுத்துக்காட்டுடன் விளக்குக.

தொடரும் மற்றும் விடுபட்ட தாய்ப்பிரிமை, வெளிப்படையான மற்றும்
வெளிப்படையில்லாத தாய்ப்பிரிமை (இந்திய தாய்ப்பிரிமை சட்டம் 1882)

- b. சிறுகனிமங்கள் மற்றும் கனிமத்தேட்டம் செயல்முறைகள் (கரங்கம் மற்றும் கனிமங்கள் (அபிவிருத்தி மற்றும் கட்டுப்பாடு) சட்டம் 1957)
- c. வளரயறை செய்த சொத்துகளின் ஏல்லைகளில் உரிமைக்கோரி உரிமையியல் நீதிமன்றத்தில் வழக்கு தொடருதல் (தமிழ்நாடு நிலஅளவை மற்றும் ஏல்லை சட்டம் 1923)
- d. அங்கரிக்கப்படாத நிலத்தில் குடியிருக்கும் நபரின் சுருக்கம் வெளியேற்றுவதில் பொறுப்பு (தமிழ்நாடு நில ஆக்கிரமிப்பு சட்டம் 1905)

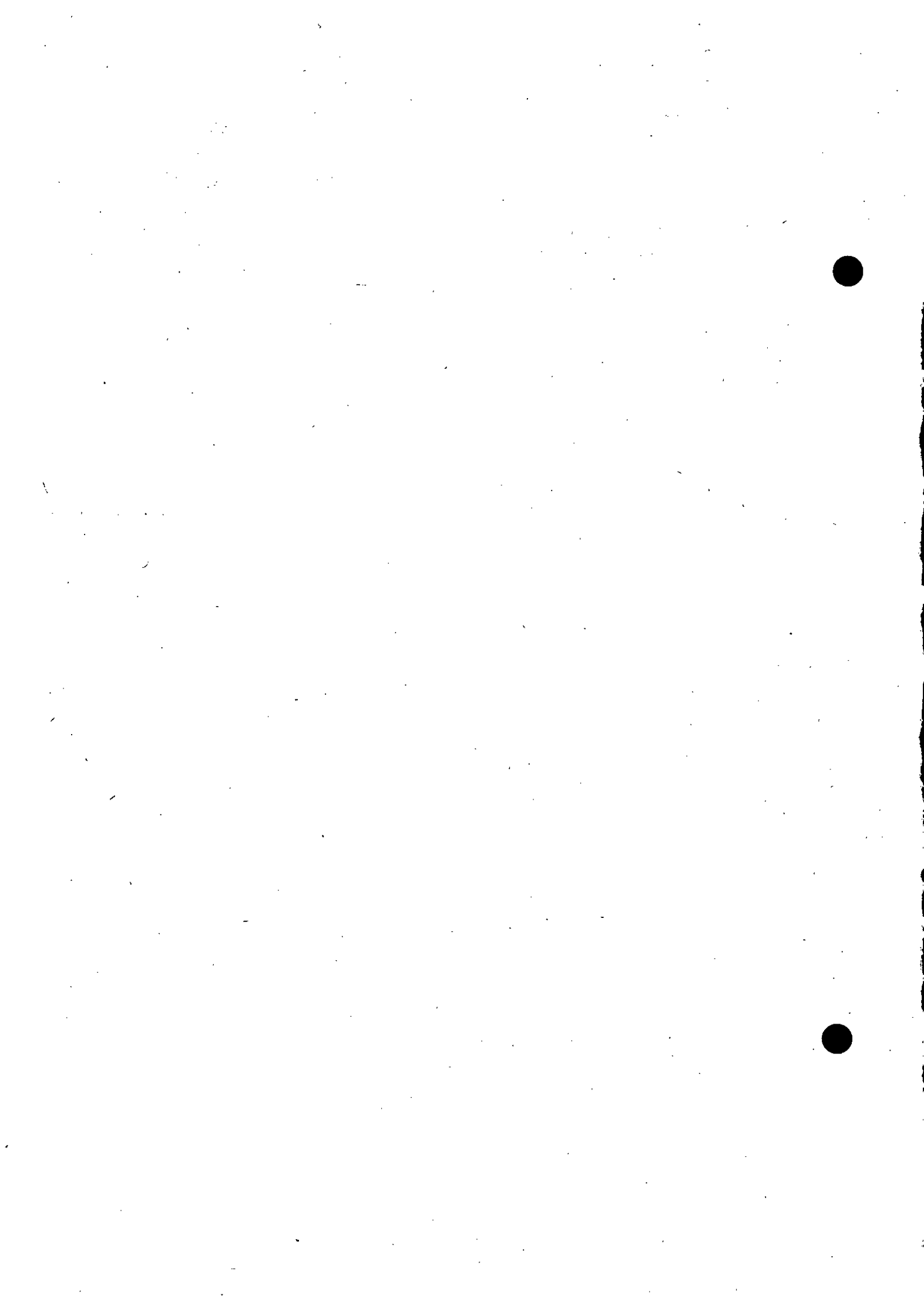

DEPARTMENTAL EXAMINATIONS

May 2016

DEPARTMENTAL TEST FOR DRAUGHTSMAN GRADE-III
IN THE FOREST DEPARTMENT EXAMINATIONS
IN OFFICE PROCEDURES AND ACCOUNTS

(With Books)

Time—Three hours.

(Maximum Marks: 100)

- [N.B.—(1) Answer **any five** questions only.
- (2) Candidates are allowed the option to answer the paper either in English or in Tamil or even to answer the paper partly in English and partly in Tamil.
- (3) Answers should be brief and to the point and need not be a verbatim reproduction of printed pages.
- (4) Marks will be deducted for bad handwriting.
- (5) Answers to whole questions in excess of the prescribed number of questions appearing at the end of the answer book will not be valued.
- (6) All questions carry equal marks.]

I. Write a short notes on the following :—

- (a) Schedule Timber
(b) Register of Works
(c) Running Account Bill
(d) Eviction process in case of unauthorized occupation of Government land
(e) Suspension.

II. Write short notes on—

- (a) Number Statement
(b) Vouchers
(c) Form-V
(d) Censure
(e) First and Final Bill.

III. Write short notes on—

- (a) Tottenham Office System
(b) Procedure on opening of Tapals in District Offices
(c) Destruction of Office Records
(d) Bar of accrual in the process of Section 16 Notification of an area
(e) Dismissal and Removal.

- IV. Explain the salient features of Timber Transit Rules within the State and outside the State.
- V. Describe briefly the various stages adopted to constitute a Government land as Reserved Forest as per Tamil Nadu Forest Act, 1882.
- VI. What is a measurement book and how measurement books are maintained?

தமிழ் வடிவம்

- I. கீழ்க்கண்டவை பற்றி சிறுகுறிப்பு வரைக :—
- (அ) அட்டவணைத் தடிமரங்கள்
- (ஆ) வேலைகள் பதிவேடு
- (இ) தொடர் கணக்குப் பட்டியல்
- (ஈ) அரசு நிலத்தில் அதிகாரம் பெறாத குடியிருக்கையை அகற்ற கடைபிடிக்கப்படும் வழிமுறைகள்
- (உ) தற்காலிக பணி நீக்கம்.
- II. சிறுகுறிப்பு வரைக :—
- (அ) எண் விபர அறிக்கை
- (ஆ) செலவுச் சீட்டு
- (இ) படிவம்-5
- (ஈ) கண்டனக் குறிப்பு.
- III. சிறுகுறிப்பு வரைக :—
- (அ) டாட்டானம் அலுவலக நடைமுறை
- (ஆ) மாவட்ட அலுவலகங்களில் அஞ்சல் உறைகளை திறப்பதற்கான நடைமுறைகள்
- (இ) அலுவலக பதிவுருக்கள் அழித்தல்
- (ஈ) முதல் மற்றும் இறுதிப் பட்டியல்
- (உ) பணி அகற்றல் மற்றும் பணி நீக்கல்.
- IV. மாநிலத்திற்குள்ளும் மற்றும் மாநிலத்திற்கு வெளியேயும் மரப் போக்குவரத்து விதிகளின் சிறப்பியல்புகளை விளக்குக.
- V. தமிழ்நாடு வனச் சட்டத்தின் கீழ் அரசு நிலத்தினை காப்புக்காடாக மாற்ற கடைபிடிக்கப்படும் பல்வேறு நிலைகள் குறித்து விவரிக்கவும்.
- VI. அளவைப் புத்தகம் என்றால் என்ன? அவற்றை எவ்வாறு பராமரிக்க வேண்டும்?

301
DEPARTMENTAL EXAMINATIONS

May 2016

**DEPARTMENTAL TEST FOR FOREST SUBORDINATE SERVICE OFFICERS
FOREST LAW — FIRST PAPER**

(Without Books)

Time — Three hours

(Maximum Marks : 100)

- [N.B.— (1) Answer **all** questions.
(2) Candidates are allowed the option to answer the paper either in English or in Tamil or even to answer the paper partly in English and partly in Tamil.
(3) Marks will be deducted for bad handwriting.
(4) Quote relevant Sections of Acts and Rules.
(5) All questions carry equal marks.]*

I. Describe various sections of Tamil Nadu Forest Act, 1882 in declaring an area notified as "Government land v/s 26 of Tamil Nadu Forest Act, 1882" in revenue records in to "Reserved Forest" under section 16 of Tamil Nadu Forest Act. Explain the role of Forest Settlement Officer in this process.

II. Write short notes on the following :—

- (a) Reserved Forest Cairns
- (b) Procedure involved in Eviction of encroachment in Reserved Forest area.
- (c) State board for wildlife.
- (d) Scheduled Timber.

III. Describe various sections of Wildlife (Protection) Act, 1972 (53/1972) dealing with declaring an area outside Reserved Forest as Wildlife Sanctuary. Explain the role of District Collector in this process.

IV. Describe Tamil Nadu Preservation of Private Forest Act, 1949 and various provisions available in this Act for the forest officer to prevent unauthorized felling. Give a brief note on important judgment delivered in Writ Petition No.202/95 of Hon'ble Apex court in protection of forest wealth.

V. Write short notes on **any four** of the following :—

- (a) Search warrant and Non-bailable warrant.
- (b) Reserved Land and Reserved Forest,
- (c) Central Zoo Authority.
- (d) Conservation Reserve and Community reserve.
- (e) Explain procedure involved in confiscation of a Maruti Van involved in illicit transport of 200 kg of Red Sandal wood from Reserved Forest of Thiruvallur District.

தமிழ் வடிவம்

- I. தமிழ்நாடு வனச்சட்டம் 1882-ன்படி பிரகடணப்படுத்தப்பட்டு வருவாய்த்துறை ஆவணங்களின்படி அறிவிக்கை செய்யப்பட்ட அரசு நிலம் மற்றும் தமிழ்நாடு வனச்சட்டம் பிரிவு 26-ன்படி அறிவிக்கை செய்யப்பட்ட நிலமானது தமிழ்நாடு வனச்சட்டம் பிரிவு 16-ன்படி காப்புக்காடாக அறிவிக்கை செய்யப்பட்ட வனங்களில் படிப்படியான நிலைகளை விபரமாக விளக்கவும். இதில் வன நிர்ணய அலுவலர் (Forest Settlement Officer) அதிகாரங்கள் என்ன என்பதையும் விவரிக்கவும்.
- II. கீழ்க்கண்டவற்றைப் பற்றி சிறுகுறிப்பு வரைக :—
 - (அ) காப்புக் காட்டின் எல்லை கற்குட்டான்கள்
 - (ஆ) காப்புக் காட்டினால் ஆக்கிரமிப்புகளை அகற்றுதல்.
 - (இ) மாநில வன விலங்கு வாரியம் அமைத்தல்.
 - (ஈ) அட்டவணப்படுத்தப்பட்ட பெருமரங்கள்.
- III. வன உயிரினங்கள் பாதுகாப்புச் சட்டம் 1972 (53/1972)-ன்படி காப்புக்காடு அல்லாத பகுதியாகவோ கரையாட்சிக் கடலின் ஒரு பகுதியாகவோ இல்லாமல் இருக்கும் பட்சத்தில் அந்தப் பகுதியினை வன உயிரின உய்விடமாக அமைத்து உருவாக்கவிருக்கும் பல்வேறு வன உயிரின பாதுகாப்புச் சட்டப் பிரிவுகளை விளக்கவும். அதில் மாவட்ட ஆட்சித்தலைவர் அவர்களின் அதிகாரங்கள் பற்றி குறிப்பிடவும்.
- IV. தமிழ்நாடு தனியார் வனங்கள் பாதுகாப்பு (பேணுகை) சட்டம் 1949-ன்படி தனியார் வனங்களில் அனுமதியின்றி மரங்கள் வெட்டப்படுவதை தடுக்க வன அலுவலர்களுக்கான வழிவகை அதிகாரங்கள் வகுக்கப்பட்டுள்ளதை விளக்கவும். வனத்தினை பாதுகாக்கும் பொருட்டு உச்சநீதிமன்ற ஆணை எண் 202/95-ன்படி வழங்கப்பட்ட தீர்ப்பினை குறித்து சுருக்கமாக விளக்கவும்.
- V. கீழ்க்கண்டவைப் பற்றி ஏதேனும் நான்கிற்கு சிறுகுறிப்பு வரைக :—
 - (அ) தேடுதலுக்கான இசைவாணை (Search Warrant) மற்றும் ஜாமீனில் வெளிவராத பிடி ஆணை (Non-bailable Warrant)
 - (ஆ) அரசின் ஆளுகைக்கு உட்பட்ட நிலங்கள் மற்றும் பாதுகாக்கப்பட்ட வனம் அல்லது காப்புக்காடு.
 - (இ) மத்திய மிருககாட்சிச் சாலை அதிகாரக் குழு
 - (ஈ) பாதுகாப்பு ஒதுக்குப் பகுதிகள் மற்றும் சமுதாய ஒதுக்குப் பகுதிகள்.
 - (உ) திருவள்ளூர் மாவட்டத்தில் உள்ள காப்புக்காட்டில் இருந்து மாருதி வேன் ஒன்றில் 200 கி.கி. சிகப்பு சந்தன மரத்துண்டுகளை கள்ளத்தனமாக கடத்தியபோது பிடிபட்ட கடத்தல் வாகனத்தை அரசுடமையாக்கும் விதிமுறைகளை விளக்கவும்.

233

DEPARTMENTAL EXAMINATIONS

May 2016

DEPARTMENTAL TEST FOR FOREST SUBORDINATE SERVICE OFFICERS
FOREST LAW — SECOND PAPER

(With Books)

Time — Three hours

(Maximum Marks : 100)

- [N.B.— (1) Answer **any five** questions only.
(2) Candidates are allowed the option to answer the paper either in English or in Tamil or even to answer the paper partly in English and partly in Tamil.
(3) Answers should be brief and to the point and need not be a verbatim reproduction of printed pages.
(4) Marks will be deducted for bad handwriting.
(5) Answers to whole questions in excess of the prescribed number of questions appearing at the end of the answer book will not be valued.
(6) All questions carry equal marks.]

- I. Write brief notes on (**any four**) of the following :—
(a) Section 27 of Wildlife Protection Act, 1972
(b) Section 38-O of Wildlife Protection Act, 1972
(c) Write a brief note on Forest Conservation Act, 1980
(d) Section 3 of Scheduled Tribes and other traditional forest dwellers Act, 2006.
(e) Recruitment procedure for Forest Guard.
- II. Describe the forms of reporting forest offences (A to I) and the instructions for using those forms.
- III. Write a note on Tamil Nadu Preservation of Private Act, 1949.
- IV. Described in detail the power of entry, search, arrest and detention, penalties and power to compound offences embodied in Wildlife Protection Act, 1972.
- V. Write in details about the procedure to declare reserve forest.
- VI. Section 36-A, 36-B, 36-C, 36-D, 36-E and 35-F of Tamil Nadu Forest Act, 1882.

தமிழ் வடிவம்

- I. கீழ்க்கண்டவற்றுள் ஏதேனும் நான்கிற்கு விடையளிக்கவும் :-
 - (அ) பிரிவு 27 - வனஉயிரின பாதுகாப்புச் சட்டம், 1972
 - (ஆ) பிரிவு 38 (O) - வனஉயிரின பாதுகாப்புச் சட்டம், 1972
 - (இ) வனப் பாதுகாப்புச் சட்டம், 1980
 - (ஈ) பிரிவு 3 - பழங்குடியினர் மற்றும் இதர பாரம்பரிய காட்டுவாழ் மக்கள் உரிமைச் சட்டம், 2006
 - (உ) வனக்காப்பாளர் தேர்ந்தெடுக்கும் முறை.
- II. வனக்குற்ற படிவங்கள் (A to I) பற்றியும், அதை பதிவுசெய்யும்பொழுது பின்பற்றவேண்டிய நடைமுறைகளைப் பற்றியும் விரிவாக எழுதுக.
- III. தமிழ்நாடு தனியார் காடுகள் சட்டம், 1949 பற்றி விவரிக்கவும்.
- IV. வனஉயிரின பாதுகாப்புச் சட்டம், 1972-ன்படி நுழைதல், தேடுதல், கைது, உள்ளிருப்பு, தண்டனை மற்றும் இணக்கக் கட்டணம் வசூலிப்பது பற்றி சுருக்கமாக எழுதுக.
- V. தமிழ்நாடு வனச்சட்டம், 1882-ன்படி ஒதுக்கு காடு அறிவிக்கப்படுதலின் நடைமுறைகள் குறித்து விரிவாக எழுதுக.
- VI. தமிழ்நாடு வனச்சட்டம், 1882-ல் பிரிவு 36-A, 36-B, 36-C, 36-D, 36-E மற்றும் 35-F பற்றி சுருக்கமாக எழுதவும்.

DEPARTMENTAL EXAMINATIONS

May 2016

DEPARTMENTAL TEST FOR FOREST SUBORDINATE SERVICE OFFICERS
OFFICE PROCEDURE AND ACCOUNTS — FIRST PAPER

(Without books)

Time — Three hours

(Maximum marks : 100)

- [N.B.— (1) Answer **any five** questions only.
 (2) Candidates are allowed the option to answer the paper either in English or in Tamil or even to answer the paper partly in English and partly in Tamil.
 (3) Marks will be deducted for bad handwriting.
 (4) Answers to whole questions in excess of the prescribed number of questions appearing at the end of the answer book will not be valued.]

1. Explain the following:- (Any four)

Marks

4x5=20

- a) Measurement book
- b) Joining time
- c) Provisional Pension
- (d) Different Disposal of records:
- e) Appointments on compassionate grounds

2. Differentiate :- (Any four)

4x5=20

- a) Voluntary retirement and compulsory retirement
- b) Major punishment and minor punishment
- c) Subsistence allowance and Compensatory allowance
- d) Lapsed cheque and canceled cheque
- e) earnest money deposit and security deposit

3. Define the following :- (Any four)

4x5=20

- a) Last pay certificate
- b) Forest depot
- c) Check measurement
- d) Additional charge allowance
- e) honorarium

4. What do you mean by "Plan of Operation". Has in any relation to budget of a Forest Division. Mention the time of preparation and authority to review this?

10

5. Explain forest working plan its necessity prescriptions and deviation of working plan?

10

6. What are the main point to be observed in a disciplinary case resulting in the reversion of a Forester as Forest guard ?

10

7. (a) Is there any limit fixed in respect of the number of days to be toured by a) Chief Conservator of Forests b) Conservator of Forests c) Divisional Forest Officer d) Forest Ranger e) Forester How are tour Statements of District Forest Officer dealt with?

(b) Write the educational qualification and physical qualification of direct recruitment of forest apprentice?

தமிழ் வாடிவம்

i. கீழ்க்கண்டவற்றுள் ஏதேனும் நான்கிற்கு விளக்கம் அளிக்கவும்

1. அளவுத்தணிக்கை புத்தகம்
2. பணி ஏற்பிடைக் காலம்
3. தற்காலிக ஓய்வூதியம்
4. கோப்புகளை முடிவு செய்தல்
5. கருணை அடிப்படையில் பணியமர்த்தல்

ii. கீழ்க்கண்டவற்றுள் ஏதேனும் நான்கினை வேறுபடுத்திக்காட்டவும்

1. விருப்ப ஓய்வு மற்றும் கட்டாய ஓய்வு
2. பெருந்தண்டனை மற்றும் சிறு தண்டனை
3. பிழைப்பு ஊதியம் மற்றும் ஈட்டுப்புடி
4. காலாவதியான காசோலை மற்றும் ரத்து செய்யப்பட்ட காசோலை
5. முன்வைப்புத் தொகை மற்றும் காப்புத்தொகை

iii. கீழ்க்கண்டவற்றுள் ஏதேனும் நான்கிற்கு குறிப்பு வரைக.

1. முன்னதியச் சான்று
2. வனக்கிடங்கு
3. அளவுத்தணிக்கை
4. கூடுதல் பொறுப்புப்புடி
5. மதிப்பு ஊதியம்

iv. திட்டப்பணிகள் செயல் முறை என்றால் என்ன? இதற்கும் Budget-க்கும் என்ன தொடர்பு அந்த சமயத்தில் எதை யாருக்கு அனுப்ப வேண்டும்? யார் இதனை திருத்தி அமைப்பார்?

v. வனச்செயல் திட்டம் பற்றி விரிவாக எழுதவும்? அதன் தேவை மற்றும் அதில் உள்ள குறிப்புகளை பற்றி எழுதவும் அதிலிருந்து மாறுபடும் போது யார் அதற்கு அனுமதி வழங்குவார்?

vi. வனவர் ஒருவர் வனக்காப்பாளராக பதவியிறக்கம் செய்யும் பொழுது கவனிக்க வேண்டிய ஒழுங்கு முறை நடவடிக்கைகளை எழுதவும்?

vii. (அ) கீழ்க்கண்ட அலுவலர்கள் எத்தனை நாட்கள் வெளியூர் பயணங்கள் மேற்கொள்ளப்பட வேண்டும்?

1. தலைமை வனப்பாதுகாவலர்
2. வனப்பாதுகாவலர்
3. மாவட்ட / கோட்ட வனஅலுவலர்
4. வனச்சரகர் அலுவலர்
5. வனவர்

(ஆ) வனச்சரக அலுவலராக நேரடி நியமனத்திற்கான கல்வித்தகுதி மற்றும் உடல் தகுதியை எழுதவும்?

DEPARTMENTAL EXAMINATIONS

May 2016

DEPARTMENTAL TEST FOR FOREST SUBORDINATE SERVICE OFFICERS—
OFFICE PROCEDURE AND ACCOUNTS —
SECOND PAPER

(With Books)

Time — Three hours

(Maximum Marks : 100)

- [N.B.—(1) Answer **any five** questions.
 (2) Candidates are allowed the option to answer the paper either in English or in Tamil or even to answer the paper partly in English and partly in Tamil.
 (3) Answers should be brief and to the point and need not be a verbatim reproduction of printed pages.
 (4) Marks will be deducted for bad handwriting
 (5) Answers to whole questions in excess of the prescribed number of questions appearing at the end of the answer book will not be valued.]

	Marks
I. Write short notes on the following :—	5 x 4 = 20
(a) Government Servant	
(b) Bench Marks	
(c) Personal Register	
(d) Petty Contract	
(e) State Forest Atlas.	
II. Brief the maintenance of Forest Offence Registers and various Forms used in Booking Forest Offence Cases.	20
III. Explain in detail preparing and checking of Forms 2,3,4,5,6,7,8,9.	20
IV. Explain in detail "Suspension" as per Tamil Nadu Civil Services (Discipline and Appeal) Rules.	20
V. Explain various kinds of Leave admissible to a Government Servant other than casual leave.	20
VI. Explain in detail the Direct Recruitment, promotion from Foresters, Recruitment by transfer from members of Ministerial Services in respect of Forest Range Officers.	20

தமிழ் வடிவம்

- I. கீழ்க்கண்டவைகளுக்கு சிறுகுறிப்பு வரைக :— 5 x 4 = 20
- (அ) அரசு ஊழியர்
 (ஆ) பெஞ்ச் மார்க்ஸ் / இருக்கை குறியீடு
 (இ) தன் பதிவேடு
 (ஈ) சிறு ஒப்பந்தம்
 (உ) மாநில வன அட்டலஸ்.
- II. வனக்குற்ற பதிவேடுகள் பராமரிக்கும் முறை பற்றியும் வனக்குற்ற அறிக்கை தொடர்பான பல்வேறு படிகள் குறித்தும் விரிவாக விளக்கவும். 20
- III. படிகள் 2,3,4,5,6,7,8,9 தயாரித்தல் மற்றும் சரிபார்க்கும் முறையினை விளக்கமாக விவரிக்கவும். 20
- IV. தமிழ்நாடு குடிமைப்பணி (ஒழுங்குமுறை மற்றும் மேல் முறையீடு) விதியின் கீழ் 'தற்காலிக பணி நீக்கம்' குறித்து விரிவாக விளக்கவும். 20
- V. அரசு ஊழியருக்கு வழங்கக்கூடிய வெவ்வேறு வகையான விடுப்புகள் (தற்செயல் விடுப்பு நீங்கலாக) குறித்து விவரிக்கவும். 20
- VI. வனச்சரக அலுவலர் நேரடி நியமனம், வனவர் நிலையிலிருந்து பதவி உயர்வு மற்றும் தமிழ்நாடு அமைச்சுப் பணியிலிருந்து பணி மாறுதல் மூலம் நியமனம் போன்றவற்றை விரிவாக விளக்கவும். 20

329

DEPARTMENTAL EXAMINATIONS

May 2016

THE ACCOUNTS TEST FOR EXECUTIVE OFFICERS

(With Books)

Time — Three hours

(Maximum Marks : 100)

- [N.B.— (1) Answer **all** questions.
 (2) Candidates are allowed the option to answer the paper either in English or in Tamil or even to answer the paper partly in English and partly in Tamil.
 (3) Answers should be brief and to the point and need not be a verbatim reproduction of printed pages.
 (4) Marks will be deducted for bad handwriting.]

Marks

I. Write short notes on the following :—

5 x 3 = 15

- (a) Number Statement
- (b) Lapsed Deposit
- (c) Letter of Credit
- (d) Earnest Money Deposit
- (e) Chalans.

II. Distinguish between the following :—

5 x 4 = 20

- (a) Last Pay Certificate and Payslip
- (b) Permanent advance and Temporary advance
- (c) Family Pension and Invalid Pension
- (d) Single Tender and Limited Tender
- (e) Voluntary Retirement and Compulsory Retirement.

III. Comment on the following :—

5 x 4 = 20

- (a) Pay and other items of expenditure which were directly credited to staff into their bank accounts through Electronic Clearance System (E.C.S.) are not accounted for in the UDP Register.
- (b) A Government Servant who have put in 31 years of Service men with an accident while returning from duty on 25-1-2014 and died on the same day. His salary was claimed in full for whole month of January 2014, as a special case, as he died out of an accident while returning from office.
- (c) Difference of Grade Pay has to be added to the pay on the date of promotion for the pay fixation under 22(1) (a) (i).

- (d) A Drawing Officer asked his office bill Accountant to prepare and present of permanent advance recouperment bill for the third time during a month.
- (e) A Government Servant was transferred and after joining in the new station he applied for pay advance and it was refused.
- IV. (a) What are the various classes of Deposits? 7
 (b) What are the periods of service that do not qualify for Pension. 3
- V. (a) What are the steps to be taken by the Controlling Officers to ensure proper Control of Expenditure? 7
 (b) Mention the important points to be observed while auditing the Contingent Expenditure. 3
- VI. Calculate the Net Qualifying Service, Pension, DCRG, Family Pension, Commutation, Enhanced Family Pension in respect of Accounts Officer in Treasuries and Accounts Department on the basis of the following particulars :— 25
- (a) Date of Birth : 02-9-1955
 (b) Date of entry into : 05-11-1980
 Govt. Service
 (c) Suspension treated as penalty 2 months
 (d) Earned leave for 90 days
 (e) Unearned leave with MC 2 years
 (f) EOL without MC 1 year 30 days
 (from 01-6-2009 to 31-7-2010)
- He was drawing Pay of Rs. 17,860 + GP Rs.5,700 in the Pay Band of Rs.15,600-39,100 + G.P. 5,700 as on 01-7-2012.
- D.A. 01-7-2013 90%.
- Age next birth day commutation value expressed as number of years purchase 8-371.

தமிழ் வடிவம்

மதிப்பெண்கள்

I. கீழ்க்கண்டவற்றின் மீது சிறுகுறிப்பு எழுதுக :—

5 x 3 = 15

- (அ) எண் அறிக்கை
- (ஆ) காலாவதியான வைப்புத் தொகை
- (இ) கடன்பற்றுச் சான்று
- (ஈ) முன்வைப்புத் தொகை
- (உ) செலுத்துச் சீட்டுகள்.

II. வேறுபடுத்தி எழுதுக :—

5 x 4 = 20

- (அ) முன்சம்பள சான்றிதழ் மற்றும் ஊதியச் சீட்டு
- (ஆ) நிரந்தர முன்பணம் மற்றும் தற்காலிக முன்பணம்
- (இ) குடும்ப ஓய்வூதியம் மற்றும் இயலாமை ஓய்வூதியம்
- (ஈ) ஒற்றை விலைப் புள்ளி மற்றும் குறுகிய விலைப்புள்ளி
- (உ) விருப்பார்ந்த ஓய்வு மற்றும் கட்டாய ஓய்வு.

III. கீழ்க்கண்டவற்றிற்கு விளக்கக் குறிப்பு எழுதுக :—

5 x 4 = 20

- (அ) சம்பளம் மற்றும் இதர செலவினங்கள் மின்மாற்றல் (ECS) மூலம் பணியாளர்களின் வங்கி கணக்குகளுக்கு மாற்றப்படும் இனங்களை, கொடுபடா பதிவேட்டில் கொண்டு வரப்படவில்லை.
- (ஆ) ஒரு அரசு பணியாளர், 31 வருடங்கள் பணிமுடித்து, பணிகளை முடித்து திரும்ப வரும்பொழுது ஒரு விபத்து (accident) மூலம் 25-1-2014 அன்றே இறந்து விடுகிறார். பணிகளை முடித்து திரும்ப வரும்பொழுது விபத்தினால் இறந்துவிட்டதால், சிறப்பு இனமாக, அவருடைய சம்பளம் ஜனவரி மாத முழுமைக்கும் கேட்புரிமை செய்யப்பட்டது.
- (இ) அடிப்படை விதி 22(1) (a) (i)ன்படி, ஊதியம் நிர்ணயிக்கும்போது, தர ஊதியத்தின் வித்தியாசத்தினை சம்பளத்துடன் சேர்த்துக் கொள்ள வேண்டும்.
- (ஈ) பணம் பெறும் அலுவலர் தன்னுடைய எழுத்தரை கூப்பிட்டு, ஒரே மாதத்தில் நிரந்தர முன்பணம் பட்டியல் மூன்றாவது முறையாக தயாரித்து சமர்ப்பிக்க சொன்னார்.
- (உ) ஒரு அரசு ஊழியர் பணியிடம் மாற்றப்பட்டு, புதிய பணியிடத்தில் சேர்ந்தார். புதிய பணியிடத்தில், அவர் சம்பள முன்பணம் கோரிய பொழுது, அது மறுக்கப்பட்டது.

IV. (அ) வைப்புத் தொகைகளின் விவரங்களை விவரிக்கவும்.

7

(ஆ) ஓய்வூதியம் பெற கணக்கிடப்படாத காலங்கள் (Periods) என்னவென்று கூறவும்?

3

V. (அ) என்னஎன்ன நடவடிக்கைகளை, செலவினத்தை கட்டுப்படுத்த, கட்டுப்பாட்டு அலுவலர் மேற்கொள்ளப்பட வேண்டும்?

7

(ஆ) செலவினப் பட்டியலை தணிக்கை செய்யும் பொழுது என்ன என்ன செயல்களை (Points) கடைபிடிக்க வேண்டும்?

3

VI. கீழ்க்கண்ட விவரங்களின் அடிப்படையில் கருவூல கணக்குத் துறையில் 25
 பணிபுரிந்த கணக்கு அலுவலரின் நிகர தகுதிப் பணிக்காலம், ஓய்வூதியம்,
 குடும்ப ஓய்வூதியம், ஒப்படைப்பு ஓய்வூதியம் தொகுத்து பெறல், தொகுத்து
 பெற்றபின் ஓய்வூதியம் ஆகியவற்றை கணக்கிடுக :—

- (அ) பிறந்த தேதி : 02-9-1955
 (ஆ) அரசுப் பணியில் சேர்ந்த நாள் : 05-11-1980
 (இ) தண்டனையால் பிறப்பிக்கப்பட்ட : 2 மாதங்கள்
 தற்காலிக பணிக்காலம்
 (ஈ) ஈட்டிய விடுப்பு : 90 நாட்கள்
 (உ) மருத்துவ சான்றிதழ் பேரில் ஈட்டா : 2 வருடங்கள்
 விடுப்பு
 (ஊ) மருத்துவ சான்றிதழ் பேரில் : ஒரு வருடம் 30 நாட்கள்
 ஊதியமில்லா விடுப்பு (01-6-2009 முதல்
 31-7-2010)

1-7-2012 அன்று ரூ.15,600-39,100 + தர ஊதியம் ரூ.5,700 என்ற
 ஊதிய விகிதத்தில் ரூ. 17,860+தர ஊதியம் ரூ.5,700 பெற்றுள்ளார். இவருடைய
 அடுத்த ஊதிய உயர்வு 01-7-2013.

01-7-2013 அகவிலைப்படி 90% (சதவீதம்).

அடுத்த பிறந்த தினத்தில் வயது 59. தொகுத்து பெறும் ஓய்வூதியம்
 ஆண்டு எண்ணிக்கையில் அட்டவணைப்படி விகிதம் 8-371.

DEPARTMENTAL EXAMINATIONS

May 2016

THE REVENUE TEST — PART I — FIRST PAPER

THE REVENUE ACTS AND REGULATIONS SPECIFIED IN ANNEXURE—B
THE STANDING ORDERS OF THE BOARD OF REVENUE BEARING ON THEM
AND CHAPTER XIII OF THE CHAIN SURVEY MANUAL

(With Books)

Time—Three hours
(Maximum Marks: 100)

- [N.B.—(1) *“Answer Questions No. 1 is compulsory and any eight questions from the rest.”*
- (2) *Candidates are allowed the option to answer the paper either in English or in Tamil or even to answer the paper partly in English and partly in Tamil.*
- (3) *Answers should be brief and to the point and need not be a verbatim reproduction of printed pages.*
- (4) *Marks will be deducted for bad handwriting.*
- (5) *Answers to whole questions in excess of the prescribed number of questions appearing at the end of the answer book will not be valued.]*

Marks

- | | |
|--|------------|
| I. Write short notes on any five of the following :— | 5 x 4 = 20 |
| (a) Betterment Levy | |
| (b) Adangal | |
| (c) Manavari Lands | |
| (d) Water Cess | |
| (e) Kist Bandhi | |
| (f) Punishment for unlawful entry. | |
| II. How is the Patta transfer effected? | 10 |
| III. Describe briefly about rectification of Survey errors. | 10 |
| IV. Who is bound to give information of the birth of a child and within what time? Who can give extracts of birth and death register and within what time limit? | 10 |
| V. Write items of work to be taken up under Kudimaramathu. | 10 |
| VI. Write a brief note about the touring and duties of the Revenue Inspector. | 10 |
| VII. What are the matters considered by the Court in determining compensation for the land acquired? | 10 |
| VIII. What are the duties of the Revenue Officers in protecting and maintaining Survey Marks? | 10 |

	Marks
IX. How the property attached under Revenue Recovery Act should be managed?	10
X. When can an arrear of land Revenue be considered as irrecoverable?	10
XI. What is the object of Jamabandhi? Who may be a Jamabandhi Officer? Where the Jamabandhi is to be conducted?	10
XII. What are the powers of the Collector under the Land Acquisition Act?	10

தமிழ் வடிவம்

I. சிறுகுறிப்பு வரைக (ஏதேனும் ஐந்து வினாக்களுக்கு மட்டும்) :—	5 x 4 = 20
(அ) மேலாண்மை வரி விதிப்பு	
(ஆ) அடங்கல்	
(இ) மானாவாரி நிலம்	
(ஈ) தண்ணீர் வரி	
(உ) நிலத்தீர்வை தவணை முறை (Kist Bandhi)	
(ஊ) சட்டத்திற்கு புறம்பாக நுழைவதற்கான தண்டனை.	
II. பட்டா மாற்றம் எவ்வாறு செய்யப்படுகிறது?	10
III. சர்வே பிழையை எவ்வாறு திருத்தம் செய்வது என்பதை பற்றி விவரிக்கவும்.	10
IV. குழந்தை பிறப்பைப் பற்றி தகவல் தரவேண்டியவர் யார்? எவ்வளவு காலத்திற்குள் கொடுக்க வேண்டும்? பிறப்பு இறப்பு பதிவேட்டின் நகலை யார் வழங்கலாம்?	10
V. குடிமராமத்து முறையின்கீழ் மேற்கொள்ளக்கூடிய பணிகளை குறிப்பிடுக.	10
VI. வருவாய் ஆய்வாளர்களின் சுற்றுப்பயணம் மற்றும் அலுவல்கள் குறித்து சிறுகுறிப்பு வரைக.	10
VII. நில எடுப்பு இழப்பீட்டுத் தொகை நிர்ணயம் செய்யும் பொழுது நீதிமன்றம் எந்தெந்த விவரங்களை கருத்தில் கொள்கிறது?	10
VIII. நில அளவை அடையாளங்களை பாதுகாப்பதற்கு வருவாய்த்துறை அலுவலர்கள் பின்பற்ற வேண்டிய நடைமுறை என்ன?	10
IX. ஜப்தி செய்யப்பட்ட பொருள்களை எவ்வாறு பராமரிக்க வேண்டும்?	10
X. ஒரு நிலவரி நிலுவை வசூலிக்கப்பட இயலாதென எப்போது கருதலாம்?	10
XI. ஜமாபந்தியின் நோக்கம் என்ன? யாரால் ஜமாபந்தி எப்போது நடத்தப்படும்? ஜமாபந்தி நடத்தப்படும் இடம் யாது?	10
XII. நில எடுப்பு சட்டத்தின்கீழ் மாவட்ட ஆட்சியரின் அதிகாரங்கள் எவை?	10

DEPARTMENTAL EXAMINATIONS

May 2016

THE REVENUE TEST – PART-I – SECOND PAPER
 THE REST OF THE STANDING ORDERS OF THE BOARD OF REVENUE
 AND THE DISTRICT OFFICE MANUAL

(With Books)

Time — Three hours
 (Maximum Marks : 100)

- [N.B.— (1) Answer to **Question No.1 is compulsory and any other five** from the rest.
 (2) Candidates are allowed the option to answer the paper either in English or in Tamil or even to answer the paper partly in English and partly in Tamil.
 (3) Answers should be brief and to the point and need not be a verbatim reproduction of printed pages.
 (4) Marks will be deducted for bad handwriting.
 (5) Answers to whole questions in excess of the prescribed number of questions appearing at the end of the answer book will not be valued.]

	Marks
I. Write short notes on the following :—	5 x 5 = 25
(a) Record issue Register	
(b) Stock Files	
(c) Reminder Diary	
(d) Importance of Attendance Register	
(e) Register of Writ Petition.	
II. Explain the power of Revenue Divisional Officers.	15
III. Describe the procedure for placing indents for Stationary Items.	15
IV. What are the duties of Revenue Officers summoned by Court?	15
V. Explain the procedure for Destruction of Records.	15
VI. What are all the arrangements to be made for preparation of records in a Government Office?	15
VII. Describe the procedure for the Disposal of unused copy-Stamped Paper.	15
VIII. Discuss about the Forest Panchayats.	15

தமிழ் வடிவம்

மதிப்பெண்கள்
5 x 5 = 25

- I. சிறுகுறிப்பு வரைக :—
 (அ) பதிவுறு வழங்கும் பதிவேடு
 (ஆ) இருப்புக்கோப்பு
 (இ) நினைவூட்டு நாட்குறிப்பு
 (ஈ) வருகைப் பதிவேட்டின் முக்கியத்துவம்
 (உ) ரிட் மனுக்கள் பதிவேடு.
- II. வருவாய் கோட்ட அலுவலர்களின் அதிகாரங்களை விளக்குக. 15
- III. எழுதுபொருட்களுக்கான தேவைப்பட்டியலை அனுப்புவதற்கான நடைமுறை குறித்து விளக்குக. 15
- IV. நீதிமன்றத்தால் சம்மன் செய்யப்படும் போது வருவாய் அலுவலர்களின் கடமைகள் என்னென்ன? 15
- V. ஆவணங்களை அழிப்பதற்காக நடைமுறைகள் குறித்து விளக்குக. 15
- VI. ஒரு அரசு அலுவலகத்தில் ஆவணங்களை பராமரிப்பதற்கு கடைபிடிக்க வேண்டிய ஏற்பாடுகள் என்ன? 15
- VII. உபயோகப்படுத்தாத நகல் வில்லை காகிதங்களை முடிவு செய்வதற்கான நடைமுறைகளை விளக்குக. 15
- VIII. வன ஊராட்சிகள் குறித்து விவரிக்கவும். 15

397

120/DM/16

DEPARTMENTAL EXAMINATIONS

May 2016

THE REVENUE TEST — PART-II

MANUAL OF VILLAGE AND TALUK ACCOUNTS AND SPECIAL FUNDS CODE

(With Books)

Time — Three hours

(Maximum Marks : 100)

- [N.B.— (1) *Answer all questions.*
(2) *Candidates are allowed the option to answer the paper either in English or in Tamil or even to answer the paper partly in English and partly in Tamil.*
(3) *Answers should be brief and to the point and need not be a verbatim reproduction of printed pages.*
(4) *Marks will be deducted for bad handwriting.*

Marks

- I. Write short notes on — **(any two)** 2 x 5 = 10
- (a) Taluk Account No.14
- (b) Village Account No.5
- (c) Explain permanent Register "A" maintained in Taluk Office.
- II. Explain Taluk Account No.12 15
- III. What is Village Account No.3 ? How it is maintained ? 15
- IV. Explain Village Account No.14. 15
- V. Explain the responsibilities of Revenue Inspector while doing azmoish. 15
- VI. In Which account the daily collections are recorded by Village Administrative Officer ? Explain. 15
- VII. In which account the abstract of the settlement for the whole village is maintained ? Explain. 15

தமிழ் வடிவம்

மதிப்பெண்கள்

2 x 5 = 10

- I. கீழ்க்கண்டவைகளில் இரண்டிற்கு மட்டும் சிறுகுறிப்பு வரைக:—
- (அ) வட்டக் கணக்கு எண் 14
- (ஆ) கிராமக் கணக்கு எண் 5
- (இ) வட்ட அலுவலகத்தில் பராமரிக்கப்படும் நிலையான “அ பதிவேடு” பற்றி விவரி.
- II. வட்டக்கணக்கு எண் 12 பற்றி விளக்குக. 15
- III. கிராமக் கணக்கு எண் 3 என்றால் என்ன? அது பராமரிக்கப்படும் முறையை விவரி. 15
- IV. கிராமக் கணக்கு எண் 14 குறித்து விவரி. 15
- V. வருவாய் ஆய்வாளர் பயிராய்விற்போது மேற்கொள்ள வேண்டியவை குறித்து விளக்குக. 15
- VI. கிராமத்தின் தினசரி வசூலினை கிராம நிர்வாக அலுவலர் எந்தக் கணக்கில் பராமரிக்க வேண்டும்? விவரி. 15
- VII. கிராமம் முழுமைக்கும் உள்ள நிலவருவாய் இனங்களின் கருக்கத்தை காண்பிக்கும் கணக்கு எது? விளக்குக. 15

121 / DM / 16

DEPARTMENTAL EXAMINATIONS

May 2016

THE REVENUE TEST —PART- III

THE STAMP MANUAL AND THE REVENUE ACTS AND REGULATIONS

(With Books)

Time—Three hours.

(Maximum Marks: 100)

- [N.B.—(1) Answer **any five** questions only.
(2) Candidates are allowed the option to answer the paper either in English or in Tamil or even to answer the paper partly in English and partly in Tamil.
(3) Answers should be brief and to the point and need not be a verbatim reproduction of printed pages.
(4) Marks will be deducted for bad handwriting.
(5) Answers to whole questions in excess of the prescribed number of questions appearing at the end of the answer book will not be valued.
(6) All questions carry equal marks.]

- I. Write short notes on the following :—
(a) Revenue Summons
(b) Royalty
(c) Revenue malversation
(d) Tasdic Allowance
(e) Irrigation Cess.
- II. Describe the procedure on finding Treasure Trove.
- III. What are the duties of (a) Chairman (b) Commissioner of Panchayat Union.
- IV. Explain the procedure to be adopted by a person who is not accepting the award of the Collector under Land Acquisition Act to seek remedy.
- V. What are the statutory procedures for attaching the immovable property for arrears of Land Revenue under Tamil Nadu Revenue Recovery Act, 1864 ?
- VI. What is Jamabandhi ? How far is Jamabandhi helpful in maintaining Village Accounts property ?

தமிழ் வடிவம்

- I. கீழ்க்கண்டவைகளுக்கு சுருக்கமாக குறிப்பு தருக:—
- (அ) வருவாய் அழைப்பாணை (Revenue Summons)
- (ஆ) அரசரிமைப் பணம் (Royalty)
- (இ) வருவாய் கையாடல் (Revenue malversation)
- (ஈ) தஸ்திக் கொடை (Tasdic Allowance)
- (உ) பாசனவரி (Irrigation Cess).
- II. புதைபொருள் கண்டெடுத்தால் கையாள வேண்டிய முறைகள் - விளக்குக.
- III. ஊராட்சி ஒன்றிய (அ) தலைவர் (ஆ) ஆணையாளர் ஆகியோரது அதிகாரங்கள் என்ன?
- IV. நிலமெடுப்பு அலுவலர் அளிக்கும் தீர்ப்பாணை மீது கருத்தொருமிக்காத நில உடமையாளர் நிவாரணம் பெற செய்ய வேண்டியவை என்ன? அதன் அலுவலக நடைமுறையை விளக்குக.
- V. நில வருவாய்ப் பாக்கிக்காக ஒருவருடைய அசையாச் சொத்துக்களை ஜப்தி செய்வதற்கு தமிழ்நாடு வருவாய் வசூல் சட்டம்-1864-ன் கீழ் மேற்கொள்ளப்பட வேண்டிய நடைமுறைகள் என்ன?
- VI. ஜமாபந்தி (வருவாய் தீர்வாயம்) என்றால் என்ன? கிராமக் கணக்குகளை முறையாகப் பராமரிக்க எவ்வாறு ஜமாபந்தி பயன்படுகிறது?

401

DEPARTMENTAL EXAMINATIONS

May 2016

THE CIVIL AND CRIMINAL JUDICIAL TEST
FOR MEMBERS OF THE JUDICIAL DEPARTMENT— PART-I

(With Books)

Time —Three hours
(Maximum Marks: 100)

- [N.B.—(1) Answer *all* questions.
(2) Candidates are allowed the option to answer the paper either in English or in Tamil or even to answer the paper partly in English and partly in Tamil.
(3) Answers should be brief and to the point and need not be a verbatim reproduction of printed pages.
(4) Marks will be deducted for bad handwriting.
(5) All questions carry equal marks.]

- I. Write short notes on the following :—
(a) Arrest without Warrant
(b) Anticipatory Bail
(c) Case Diary
(d) Final Report.
- II. Distinguish between Inquiry, Investigation and Inquest?
- III. Define Special Judicial Magistrate, Executive Magistrate and Public Prosecutor.
- IV. How arrest can be made ? Whether Woman can be arrested after Sun Set ?
- V. State the views of Malimath Committee on statements made in course of investigation ?
- VI. What are the basic rules as to territorial jurisdiction of Criminal Courts ?
- VII. Who may conduct summary procedure of trial ? Which offences may be tried summarily?
- VIII. How plea Bargaining is useful to reduce delay in disposal of Criminal Trial ?
- IX. When the Court can release on probation of good conduct ?
- X. Who may apply for withdrawal from prosecution ? How it differs from discharge ?

தமிழ் வடிவம்

- I. பின்வருவனவற்றிற்கு சிறுகுறிப்பு வரைக :—
 - (அ) பிடியாணையின்றி கைது செய்தல்
 - (ஆ) எதிர்நோக்குப் பிணையம்
 - (இ) வழக்கு நாட்குறிப்பேடு
 - (ஈ) இறுதி அறிக்கை.
- II. விசாரணை, புலன்ஆய்வு மற்றும் இறப்பாய்வு இவற்றை வேறுபடுத்திக் காட்டுக.
- III. சிறப்பு நீதித்துறை நடுவர், நிர்வாகத்துறை நடுவர் மற்றும் பொதுக் குற்ற வழக்கீட்டாளர் என்பதனை விளக்கவும்
- IV. கைது செய்தல் என்பது எவ்வாறு மேற்கொள்ளப்பட வேண்டும்? சூரிய அஸ்தமனத்திற்கு பின்னர் ஒரு பெண்ணை கைது செய்ய இயலுமா?
- V. புலன் ஆய்வின்போது பெறப்படும் வாக்குமூலங்கள் பற்றிய மாலிமத் குழுவின் பரிந்துரைகளைக் கூறுக.
- VI. குற்றவியல் நீதிமன்றங்களின் அதிகார வரம்பு பற்றிய அடிப்படை விதிகள் யாவை?
- VII. சுருக்குமுறை விசாரணையை யார் மேற்கொள்ளலாம்? எவ்விதமான குற்றங்களுக்கு சுருக்கு.
- VIII. குற்ற விசாரணைக்கு முந்தய பேரம் என்பது எவ்வாறு குற்ற வழக்குகளை முடிவு செய்வதில் உள்ள தாமதத்தைக் குறைக்க உதவுகிறது.
- IX. நீதிமன்றமரணது எப்பொழுது நன்னடத்தை கண்காணிப்பின்படி விடுவிக்க உத்தரவு செய்யலாம்?
- X. குற்ற வழக்கை திரும்பப் பெற யார் விண்ணப்பிக்கலாம்? குற்ற விடுவிப்பில் இருந்து இது எவ்வாறு வேறுபடுகிறது?

DEPARTMENTAL EXAMINATIONS

May 2016

THE CIVIL AND CRIMINAL JUDICIAL TEST
FOR MEMBERS OF THE JUDICIAL DEPARTMENT—PART-II
(With Books)

Time—Three hours
(Maximum Marks: 100)

- [N.B.—(1) Answer **any ten** questions only.
(2) Candidates are allowed the option to answer the paper either in English or in Tamil or even to answer the paper partly in English and partly in Tamil.
(3) Answers should be brief and to the point and need not be a verbatim reproduction of printed pages.
(4) Marks will be deducted for bad handwriting.
(5) Answers to whole questions in excess of the prescribed number of questions appearing at the end of the answer book will not be valued.
(6) All questions carry equal marks.]

- I. What is Set-off and Counter Claim ? What are the procedures to claim Set-off and Counter Claim? Discuss.
- II. Explain the procedure adopted for filing the suit by the indigent.
- III. Under what circumstances a plaint can be rejected ?
- IV. Write short notes on the following :—
 - (a) Review
 - (b) Reference
 - (c) Garnishee Order
 - (d) Summons
 - (e) Commissioner
- V. Examine the provisions relating to the transfer of Civil Suit.
- VI. Write short notes on :—
 - (a) Issues
 - (b) Decree
 - (c) Judgment debtor
 - (d) Remand.
- VII. What is meant by Res-Subjudice ? What are the conditions for its application?
- VIII. What are the circumstances in which a Court may appoint a receiver ? What are his powers and functions ?

- IX. What are the powers of Appellate Court ?
- X. What are the procedure to be followed in case of Discovery and inspection of Documents ?
- XI. Explain the particulars to be mentioned in the execution petition.
- XII. What are the procedures to be followed when one person can sue for or defend for minors and unsound person ?

தமிழ் வடிவம்

- I. எதிரிடை வாதம் மற்றும் எதிர் வாத்தியம் என்றால் என்ன ?
- II. வரியவர் வழக்கை தாக்கல் செய்ய உண்டான நடைமுறைகளை விவரிக்கவும்.
- III. எந்தெந்த சூழ்நிலைகளில் ஒரு வழக்குரை நிராகரிக்கப்படலாம்.
- IV. பின்வருவனவற்றிற்கு சிறு குறிப்பு வரைக:—
- (அ) மறு ஆய்வு
- (ஆ) மேற்கோள் விசாரணை
- (இ) பொருள் பற்றுக்கை கட்டளை
- (ஈ) அழைப்பாணை
- (உ) ஆணையர்.
- V. ஒரு உரிமையியல் வழக்கு விசாரணை இடமாற்றத்திற்கான வகையங்களை ஆராய்க.
- VI. பின்வருவனவற்றிற்கு சிறுகுறிப்பு வரைக:—
- (அ) வழக்கு எழுவினா
- (ஆ) தீர்ப்பாணை
- (இ) தீர்ப்புக் கடனாளி
- (ஈ) திருப்பி அனுப்புதல்.
- VII. நீதிமுறை விசாரணையிலிருந்து வரும் விஷயம் என்ற கோட்பாட்டின் பொருள் என்ன ? அதை எடுத்தாளப்படுவதற்கான நிபந்தனைகள் யாவை ?
- VIII. ஒரு பேணுநரை எந்த சூழ்நிலைகளில் ஒரு நீதிமன்றம் நியமிக்கலாம் ? அவரது அதிகாரங்களும் பணிகளும் யாவை ?
- IX. மேல்முறையீடு நீதிமன்றத்தின் அதிகாரங்கள் யாவை ?
- X. வெளிப்படுத்துகை மற்றும் ஆய்வு செய்கை போது பின்பற்றப்பட வேண்டிய நடைமுறைகள் என்ன ?
- XI. நிறைவேற்று மனுவில் குறிப்பிடப்பட வேண்டிய சங்கதிகளை கூறுக.
- XII. இளவர் மற்றும் மனநலம் குன்றிய நபர்களுக்காக வழக்கு தாக்கல் செய்ய, எதிர் கொள்ள பின்பற்றப்பட வேண்டிய சங்கதிகள் என்ன ?

A05

DEPARTMENTAL EXAMINATIONS

May 2016

THE CIVIL AND CRIMINAL JUDICIAL TEST FOR MEMBERS OF
THE JUDICIAL DEPARTMENT — PART-III
THE CHENNAI COURT FEES AND SUITS VALUATION ACTS, 1955
(TAMIL NADU ACT XIV OF 1955) AND THE LIMITATION ACT, 1963
(GENERAL PRINCIPLES AND DETAILED APPLICATIONS)

(With Books)

Time — Three hours

(Maximum Marks : 100)

- [N.B.—(1) Answer **any five** questions in **Part-A** and **any five** questions in **Part-B**.
- (2) Candidates are allowed the option to answer the paper either in English or in Tamil or even to answer the paper partly in English and partly in Tamil.
- (3) Answers should be brief and to the point and need not be a verbatim reproduction of printed pages.
- (4) Marks will be deducted for bad handwriting.
- (5) Answers to whole questions in excess of the prescribed number of questions appearing at the end of the answer book will not be valued.
- (6) All questions carry equal marks.]

PART-A

- I. State the provisions relating to suit for declaration.
- II. How the Court Fee is calculated in suits for partition?
- III. What is the relief when too low a Court Fee has been paid?
- IV. Explain the determination of Market Value under the suit Valuation Act, 1955.
- V. Write short notes on the following :—
 - (a) Set off and Counter Claim
 - (b) Suits relating to Easements.
- VI. Explain the provisions relating to suits between the Landlord and Tenant.

PART-B

- I. State the general rule as to calculation of limitation periods.
- II. Discuss the object and purpose of the Law of Limitations.
- III. Explain the scope and object of Section 5 of the Limitation Act, in the matter of condoning the delay in the judicial process.

- IV. What are the essentials of an acknowledgement in extending the period of limitation?
- V. Short notes on the following :—
 (a) Effect of fraud or mistake on computation of the Limitation period.
 (b) Effect of substituting or adding new plaintiff or defendant in calculating the period of limitation.
- VI. Describe the provisions of Limitation Act for Computation of the period of Limitation in the case of persons under legal disability.

தமிழ் வடிவம்

பகுதி - அ

- I. விளம்புகை தொடர்புறும் வழக்குகள் குறித்த விதிகளைப் பற்றி நீதிமன்ற கட்டணங்கள் சட்டத்தில் கூறுவது யாது?
- II. பாகப்பிரிவினை வழக்குகளில் நீதிமன்ற கட்டணம் எவ்வாறு கணக்கிடப்படுகிறது?
- III. நீதிமன்ற கட்டணம் மிகக் குறைவாக செலுத்தியிருக்கும் பொழுது பரிகாரம் என்ன?
- IV. நீதிமன்ற கட்டணங்கள் சட்டத்தில் சந்தை மதிப்பு எவ்வாறு நிர்ணயிக்கப்படுகிறது என்பதை விளக்குக.
- V. பின்வருவன பற்றி சிறுகுறிப்பு வரைக :—
 (அ) எதிரிடை வாதமும் எதிர்பாத்தியமும்
 (ஆ) வசதியுரிமை தொடர்பான வழக்குகளை விவரி.
- VI. நிலச்சுவான்தார் மற்றும் வாடகைதாரர்களுக்கிடையே உள்ள வழக்கு தொடர்பான விதியை விளக்குக.

பகுதி - ஆ

- I. வரையறைக் காலத்தை கணக்கிடுவது பற்றிய பொது விதிகளை எடுத்துரைக்க.
- II. கால வரையறைச் சட்டத்தின் குறிக்கோள் மற்றும் தேவையை விளக்குக.
- III. நீதிமுறை நடவடிக்கை எடுப்பதில் காலதாமதம் ஏற்பட்டு அதை மன்னிக்கும் பொருட்கூறில் காலவரையறை சட்டத்தின் 5-வது பிரிவின் நோக்கெல்லையையும் நோக்கத்தையும் விவரி.
- IV. கால வரையறை நீடிக்கும் ஒப்புக்கையின் இலக்கணம் என்ன?
- V. பின்வருவன பற்றி சிறுகுறிப்பு வரைக :—
 (அ) வரையறைக் காலத்தை கணக்கெடுப்பதில் மோசடி அல்லது தவற்றின் விளைவு
 (ஆ) நிலுவையில் இருக்கும் ஒரு வழக்கில் புதிய வாதி ஒருவரையோ அல்லது பிரதிவாதியை மாற்றுதல் அல்லது சேர்த்தல் ஆகியவற்றின் போது காலவரையறையைக் கணக்கிடுதலில் ஏற்படும் விளைவுகளை எடுத்துரைக்க.
- VI. சட்டத்தகுநிலை இல்லாத நபர்கள் வழக்கிடுவதற்கென்று துணியும்போது அவர்களுக்கு கை கொடுக்கும் சட்டப்பிரிவு என்ன? அவர்களுக்குக் காலவரையறை எவ்வாறு கணக்கிடப்படுகின்றது?

DEPARTMENTAL EXAMINATIONS

May 2016

THE CRIMINAL JUDICIAL TEST — PART - I
THE INDIAN PENAL CODE — GENERAL PRINCIPLES*(Without Books)**Time — Three hours**(Maximum Marks : 100)*

- [N.B.— (1) *Answer any ten questions only.*
 (2) *Candidates are given the option to answer the paper either in English or in Tamil or even to answer the paper partly in English and partly in Tamil.*
 (3) *Marks will be deducted for bad handwriting.*
 (4) *Answers to whole questions in excess of the prescribed number of questions appearing at the end of the answer book will not be valued.*
 (5) *All questions carry equal marks.]*

- I. Explain the provisions of the Indian Penal Code regarding "Offences against Marriage".
- II. State the offences relating to elections as enumerated under Indian Penal Code.
- III. What are the defences available to an accused prosecuted for the Offence of Defamation?
- IV. Define :—
 - (a) Insanity
 - (b) Mistake of Fact
 - (c) Joint Liability.
- V. Distinguish between—
 - (a) Kidnapping and Abduction
 - (b) Trade Mark and Property Mark
 - (c) Criminal Misappropriation and Criminal Breach of Trust.
- VI. Examine the scope of—
 - (a) Extradition
 - (b) Extra-Territorial Jurisdiction.
- VII. Explain the offences affecting life under Indian Penal Code.
- VIII. State the essential ingredients that are to be established for obtaining conviction in Cheating.
- IX. Discuss the provisions of the Indian Penal Code regarding "Offences relating to Coin and Government Stamps".
- X.
 - (a) Explain Robbery and Dacoity.
 - (b) Explain the statement that "in all robbery there is theft" or "extortion".
- XI. State the facts and rule laid down in Nanavathi-Vs.-State of Maharashtra with relevant Sections.

XII. Explain Legal Maxim with relevant Section—

- (a) "actus non-facit reum nisi mens sit rea"
- (b) "quod necessitatus non habet legam"
- (c) "De menimis non curat lex"
- (d) Delirum tremens.

தமிழ் வடிவம்

- I. திருமணத்திற்கு எதிரான குற்றங்களை பொறுத்து இந்திய தண்டனை சட்டத்தில் உள்ள வகைமுறைகளை விவரிக்க.
- II. இந்திய தண்டனை சட்டத்தில் கூறப்பட்டுள்ள தோர்தல் குறித்த குற்றங்களை எடுத்துரைக்க.
- III. அவதூறு குற்றத்திற்காக குற்ற வழக்கிடப்பட்ட குற்றஞ்சாட்டப்பட்டவர் ஒருவருக்கு கிடைக்கும் எதிர் வாதங்கள் யாவை?
- IV. வரையறு :—
 - (அ) பித்து நிலைமை
 - (ஆ) பொருண்மை தவறு
 - (இ) கூட்டுப் பொறுப்பு.
- V. வேறுபடுத்தி காட்டுக :—
 - (அ) ஆட்கவர்தல் மற்றும் ஆட்கடத்தல்
 - (ஆ) வணிக குறி மற்றும் சொத்து அடையாள குறி
 - (இ) குற்றமுறு கையாடல் மற்றும் குற்றமுறு நம்பிக்கை மோசடி.
- VI. பின்வரும் வார்த்தைகளின் தன்மையை ஆராய்க :—
 - (அ) மீட்டொப்படைத்தல்
 - (ஆ) புறநிலை எல்லை அதிகார வரம்பு.
- VII. இந்திய தண்டனைச் சட்டத்தின் கீழ் உயிரைப் பாதிக்கும் குற்றங்களை விளக்குக.
- VIII. ஏமாற்றுதல் என்னும் குற்றத்திற்காக தண்டனை பெறுவதற்காக என்ன முக்கிய உட்கூறுகளை மெய்ப்பிக்க வேண்டும் என்பதைக் கூறுக.
- IX. நாணயம் மற்றும் அரசு முத்திரைகள் சம்பந்தமான குற்றங்களை பொறுத்து இந்திய தண்டனை சட்டத்திலுள்ள வழிவகைகளை சுருங்கக் கூறுக.
- X. (அ) கொள்ளை மற்றும் கூட்டு கொள்ளையை விவரிக்க.
 - (ஆ) "எல்லாவிதமான கொள்ளையிலும் திருட்டோ அல்லது அச்சுறுத்திப் பறித்தலோ அடங்கியுள்ளது" என்ற கூற்றை விளக்கவும்.
- XI. நானாவதி—எதிர்—மகாராஷ்டிரா அரசு என்ற வழக்கின் பொருண்மைகளையும் கூறப்பட்ட விதிகளையும் பொருத்தமான பிரிவுகளுடன் விளக்குக.
- XII. சட்ட பழமொழிகளை பிரிவுகளுடன் விளக்குக :—
 - (அ) "குற்ற மனமில்லாச் செயல் குற்றமாவதில்லை"
 - (ஆ) "தேவையின்பாற் செய்யப்படுவது குற்றமாவதில்லை"
 - (இ) "சட்டத்திற்கில்லை அற்பத்தில் அக்கறை"
 - (ஈ) "மட்டற்ற குடியினால் ஏற்படுகிற பித்து".

4009

DEPARTMENTAL EXAMINATIONS

May 2016

THE CRIMINAL JUDICIAL TEST — PART-I
INDIAN PENAL CODE — DETAILED APPLICATIONS

(With Books)

Time — Two hours

(Maximum Marks : 100)

- [N.B.—(1) Answer **any two** questions from **Part-A** and **any four** questions from **Part-B**.
- (2) Each question in **Part-A** carries **20 Marks** and each question in **Part-B** Carries **15 Marks**.
- (3) Candidates are allowed the option to answer the paper either in English or in Tamil or even to answer the paper partly in English and partly in Tamil.
- (4) Answers should be brief and to the point and need not be a verbatim reproduction of printed pages.
- (5) Answers to whole questions in excess of the prescribed number of questions appearing at the end of the answer book will not be valued.
- (6) Marks will be deducted for bad handwriting.]

PART - A

[Answer **any two** questions only]

(Marks 2 x 20 = 40)

I. Define —

- (a) Sedition
- (b) Abetment
- (c) Criminal Trespass
- (d) Unlawful Assembly.

II. (a) 'A' falsely represented himself to be 'B' in a University Examination got the hall ticket also in 'B's name and wrote the examination also in 'B's name. Discuss the liability of 'A'.

- (b) Doctrine of Mensrea
- (c) Define wrongful restraint and wrongful Confinement.
- (d) 'A' for the purpose of inducing 'B' to desist from prosecuting a Civil Suit, threatens to burn B's house. What is the liability of 'A'.

III. Define —

- (a) Harboursing of offenders
- (b) Fabricating false evidence
- (c) Criminal breach of trust
- (d) Robbery.

PART - B

[Answer any four questions only]

(Marks 4 x 15 = 60)

- IV. Explain the offences relating to Marriage under the Indian Penal Code.
- V. Explain - Defamation
- VI. Distinguish murder and culpable Homicide.
- VII. Explain - Offences relating to Public Servant,
- VIII. Explain the Law relating to right of Private defence and State the limitations to the same.

தமிழ் வடிவம்

பகுதி - அ

[ஏதேனும் இரண்டு வினாக்களுக்கு மட்டும் விடையளிக்கவும்.]

(மதிப்பெண்கள் 2 x 20 = 40)

- I. விளக்குக —
- (அ) அரசுத் துரோகம்
- (ஆ) குற்ற உடந்தை
- (இ) குற்றமுறு அத்துமீறல்
- (ஈ) சட்ட விரோதக் கூட்டம்.
- II. (அ) 'அ' என்னும் நபர் தன்னை 'ஆ' என்று பொய்யாக அடையாளம் கூறி பல்கலைக்கழகத் தேர்வு ஒன்றில் 'ஆ' என்பவர் பெயரில் தேர்வு அனுமதிச் சீட்டு வாங்கி 'ஆ' என்பவர் பெயரில் தேர்வு எழுதினார். 'அ' என்பவரின் பொறுப்பு நிலையை விவாதிக்க.
- (ஆ) குற்ற மனக் கோட்பாடு
- (இ) முறைகேடான தடுப்பும், முறைகேடான சிறை வைப்பும் - வரையறு.
- (ஐ) 'அ' தன் மீது 'ஆ' என்பவர் ஓர் உரிமை இயல் வழக்கைப் போடாமல் தடுப்பதற்காக அவருடைய வீட்டை எரித்து விடுவேன் என்று 'ஆ' வை மிரட்டுகிறார். 'அ' வின் பொறுப்புநிலை என்ன?
- III. விளக்குக —
- (அ) குற்றம் செய்தாரை மறைத்தல்
- (ஆ) பொய் சாட்சியம் புனைதல்
- (இ) நம்பிக்கை மோசடிக் குற்றம்
- (ஈ) கொள்ளை.

பகுதி - ஆ

[ஏதேனும் நான்கு வினாக்களுக்கு மட்டும் விடையளிக்கவும்.]

(மதிப்பெண்கள் 4 x 15 = 60)

- IV. இந்திய தண்டனைச் சட்டத்தில் குறிப்பிட்டுள்ளபடி திருமணம் தொடர்பான குற்றங்களை விளக்குக.
- V. அவதூறை விளக்குக.
- VI. கொலைக் குற்றமும், மரணம் விளைவிக்கும் குற்றமும் - வேறுபடுத்திக் காட்டுக.
- VII. பொது ஊழியர் குறித்த குற்றங்களை விளக்குக.
- VIII. தற்காப்புரிமை தொடர்பான சட்டத்தினை விளக்கி, அதன் மீதான வரம்புகளை குறிப்பிடுக.

DEPARTMENTAL EXAMINATIONS

May 2016

THE CRIMINAL JUDICIAL TEST — PART-II
THE CODE OF CRIMINAL PROCEDURE — GENERAL PRINCIPLES

(Without Books)

Time—Three hours

(Maximum Marks: 100)

- [N.B.—(1) Answer **any ten** Questions only.
(2) Candidates are allowed the option to answer the paper either in English or in Tamil or even to answer the paper partly in English and partly in Tamil.
(3) Marks will be deducted for bad handwriting.
(4) Answers to whole questions in excess of the prescribed number of questions appearing at the end of the answer book will not be valued.
(5) All questions carry equal marks.]

- I. Write short notes on—
 - (a) Executive Magistrate
 - (b) First Information Report
 - (c) Admonition
 - (d) Arrest by Private Person
 - (e) Inquest.
- II. Write about the various functionaries who exercise powers and discharge duties under the Code of Criminal Procedure.
- III. Who is a Public Prosecutor? Discuss his powers and functions.
- IV. What is Search Warrant? Under what circumstances search warrant can be issued by the Criminal Courts?
- V. What are the defences open to a husband in an application for maintenance by his wife?
- VI. State the special powers of the High Court Regarding Bail.
- VII. Write about the provisions relating to the trial before a Court of Sessions.
- VIII. What is Charge? When a charge can be altered?
- IX. What are the rights available to an arrested person?
- X. What are the particulars that are to be entered by the Magistrate in his judgement when a case is tried summarily?
- XI. Discuss about appeal against Conviction.

தமிழ் வடிவம்

- I. சிறுகுறிப்பு வரைக :—
 - (அ) நிர்வாகத் துறை நடுவர்
 - (ஆ) முதல் தகவல் அறிக்கை
 - (இ) மன்னித்து விடுதலை செய்தல்
 - (ஈ) தனிநபர் செய்யும் கைது
 - (உ) இறப்பு ஆய்வு.

- II. குற்றவியல் நடைமுறைச் சட்டத்தின் கீழ் தங்களது கடமைகளையும், அதிகாரங்களையும் செயல்படுத்தும் செயலாக்குநர்களைப் பற்றி எழுதுக.

- III. அரசு குற்ற வழக்குரைஞர் என்பவர் யார்? அவருடைய அதிகாரங்களையும், பணிகளையும் விளக்குக.

- IV. சோதனை ஆணை என்றால் என்ன? எத்தகைய சூழ்நிலைகளில் குற்றவியல் நீதிமன்றத்தால் சோதனை ஆணை வழங்கப்படலாம்?

- V. மனைவியின் வாழ்க்கை பொருளுதவி கோரும் மனுவில் கணவர் எத்தகைய எதிர்வாதங்களை மேற்கொள்ளலாம்?

- VI. பிணையத்தை பொறுத்த வரையில் உயர்நீதிமன்றங்களின் சிறப்பு அதிகாரங்களைக் கூறுக.

- VII. அமர்வு நீதிமன்றத்தின் விசாரணை சம்பந்தமான வகையங்கள் பற்றி எழுதுக.

- VIII. குற்றச்சாட்டுரை என்றால் என்ன? எப்போது குற்றச்சாட்டுரை திருத்தப்படலாம்?

- IX. கைது செய்யப்படுபவருக்கு வழங்கப்பட்டுள்ள உரிமைகள் யாவை?

- X. சுருக்கு முறையில் விசாரணை செய்யப்படும் வழக்குகளில் நடுவர் தீர்ப்பில் பதிவு செய்யப்பட வேண்டிய விபரங்கள் யாவை?

- XI. தண்டனைத் தீர்ப்புகளிலிருந்து மேல்முறையீடு குறித்து விவாதிக்க.

H/13

DEPARTMENTAL EXAMINATIONS

May 2016

THE CRIMINAL JUDICIAL TEST — PART-II
CODE OF CRIMINAL PROCEDURE (DETAILED APPLICATION)*(With Books)**Time — Two hours**(Maximum Marks: 100)*

- [N.B.—(1) Answer **any ten** questions only.
- (2) Candidates are allowed the option to answer the paper either in English or in Tamil or even to answer the paper partly in English and partly in Tamil.
- (3) Answers should be brief and to the point and need not be a verbatim reproduction of printed pages.
- (4) Marks will be deducted for bad handwriting.
- (5) Answers to whole questions in excess of the prescribed number of questions appearing at the end of the answer book will not be valued.
- (6) All questions carry equal marks.]

- I. Write short notes on :—
- (a) Contents of Charge
- (b) Case Diary
- (c) Legal aid
- (d) Search Warrant
- (e) Conclusion of Trial.
- II. Describe the procedure which a Judicial Magistrate is expected to follow in recording confession made in the Course of Investigation.
- III. Explain various kinds of Criminal Courts and its Jurisdiction.
- IV. When Sessions Court may transfer cases and appeals to another Court?
- V. What are the provisions for the disposal of Unlawful Assemblies?
- VI. Who is Public Prosecutor? Explain the mode of a Public Prosecutor.
- VII. What is Anticipatory Bail? Under what circumstances and by which Court can such bail be granted?
- VIII. State the procedure for confirmation of Death Sentence.
- IX. Explain the circumstances in which two or more persons may be charged and tried together at one Trial.

- X. What is a Judgement? Explain generally the form and contents of a Judgement in a Criminal Trial.
- XI. What are the defence open to a husband in an application for maintenance by his wife?
- XII. Discuss briefly about appeal against Acquittal.

தமிழ் வடிவம்

- I. சிறுகுறிப்பு வரைக :—
 (அ) குற்றச்சாட்டின் உள்ளடக்கம்
 (ஆ) வழக்கு குறிப்பேடு
 (இ) சட்ட உதவி
 (ஈ) தேடுதல் பற்றாணை
 (உ) வழக்கு விசாரணையின் முடிவு.
- II. புலன் விசாரணை நடைபெறும் போது ஒரு நீதித்துறை நடுவர் ஒப்புதல் வாக்குமூலத்தை பதிவு செய்கையில் பின்பற்ற வேண்டிய நடைமுறைகளை விளக்குக.
- III. பல்வேறு வகையான குற்றவியல் நீதிமன்றங்களையும் அதன் அதிகார வரம்பினையும் விளக்கவும்.
- IV. அமர்வு நீதிமன்றம் எப்பொழுது வழக்கையும் மேல்முறையீட்டையும் வேறு நீதிமன்றத்திற்கு மாற்றும் செய்யும்?
- V. சட்ட விரோத கூட்டங்களை கலைப்பதற்கான வகையங்கள் யாவை?
- VI. குற்றவியல் அரசு வழக்கறிஞர் என்பவர் யார்? குற்றவியல் அரசு வழக்கறிஞரின் நியமன முறையை விளக்குக.
- VII. எதிர் நோக்கு பிணை என்றால் என்ன? எந்த சூழ்நிலைகளில், எந்த நீதிமன்றத்தால் அப்படிப்பட்ட பிணை வழங்க முடியும்?
- VIII. மரண தண்டனை உறுதி செய்யப்படுவதற்கான நடைமுறை பற்றி கூறவும்.
- IX. இரண்டு அல்லது இரண்டுக்கு மேற்பட்ட ஒன்றாக குற்றம்சாட்டப்பட்டு ஒரே வழக்கு விசாரணையில் சேர்த்து விசாரிக்கக்கூடிய சூழ்நிலைகளை விளக்கவும்.
- X. தீர்ப்புரை என்றால் என்ன? ஒரு குற்றவியல் வழக்கு விசாரணையில் அளிக்கப்படும் தீர்ப்புரை பொதுவாக எந்த படிவத்தில் இருக்க வேண்டும்? அதில் என்ன அடங்கியிருத்தல் வேண்டும்?
- XI. மனைவி, வாழ்க்கைப் பொருளுதவிக் கேட்டு மனு செய்யும் போது கணவர் எந்த எதிர்வாதங்களை மேற்கொள்ளலாம்?
- XII. விடுதலை தீர்ப்பிற்கு எதிரான மேல்முறையீடு குறித்து சுருக்கமாக விவாதிக்கவும்.

415

DEPARTMENTAL EXAMINATIONS

May 2016

**THE CRIMINAL JUDICIAL TEST—PART-III
THE INDIAN EVIDENCE ACT**

(With Books)

Time — Three hours.

(Maximum Marks: 100)

[N.B.—(1) *Answer all questions.*

(2) *Candidates are allowed the option to answer the paper either in English or in Tamil or even to answer the paper partly in English and partly in Tamil.*

(3) *Answers should be brief and to the point and need not be a verbatim reproduction of printed pages.*

(4) *Marks will be deducted for bad handwriting.*

(5) *All questions carry equal marks.]*

- I. Write short notes on —
 - (a) Res Gestae
 - (b) Relevancy of Custom
 - (c) Hostile Witness
 - (d) Parol Evidence Rule
 - (e) Circumstantial Evidence.
- II. (a) Impeaching the credit of a witness
 - (b) Expert Opinion
 - (c) Ancient Document
 - (d) Conclusive Proof
 - (e) Leading Question.
- III. (a) Burden of Proof
 - (b) Chief Examination
 - (c) Refreshing Memory
 - (d) Court Question
 - (e) Secondary Evidence.
- IV. (a) State the kinds of evidence admissible in Indian Evidence Act.
 - (b) Define fact, fact in issue and relevant fact.
- V. Explain the "Golden Rules of Evidence"
- VI. Distinguish between —
 - (a) Public Documents and Private Documents
 - (b) Patent ambiguity and Latent ambiguity.
- VII. (a) Explain Primary and Secondary evidence when a Secondary evidence is admissible ?
 - (b) What is Confession and admission.
- VIII. Distinguish between —
 - (a) Estoppel and Resjudicata
 - (b) Cross Examination and Re-examination.

- IX. Explain the following :—
 (a) What is translation of Documents
 (b) What are Privileged Communication.
- X. When are Judgments of Courts relevant in Civil and Criminal Proceedings.

தமிழ் வடிவம்

- I. சிறுகுறிப்பு வரைக :—
 (அ) ஒன்றிய செயல்
 (ஆ) வழக்காறு பற்றிய தொடர்புடமை
 (இ) பிறழ் சாட்சி
 (ஈ) பரோல் சாட்சிய கோட்பாடு
 (உ) சூழ்நிலை சாட்சியம்.
- II. (அ) சாட்சியத்தின் நாணயத்தை பழித்தல்
 (ஆ) வல்லநர் கருத்துரை
 (இ) புரதானப் பத்திரம்
 (ஈ) அறுதியான சான்று
 (உ) விடையமை வினா.
- III. (அ) நிரூபிக்கும் பொறுப்பு
 (ஆ) தலைமை விசாரணை
 (இ) ஞாபகம் ஏற்படுத்துதல்
 (ஈ) நீதிமன்ற கேள்விகள்
 (உ) சார்நிலைச் சான்று.
- IV. (அ) இந்திய சாட்சிய சட்டத்தில் ஏற்றுக்கொள்ளப்படும் சாட்சியின் வகைகளை கூறுக.
 (ஆ) பொருண்மை, தீர்வு தகு பொருண்மை மற்றும் தொடர்புடைய பொருண்மை ஆகியவற்றின் இலக்கணத்தை வரைக.
- V. சான்றின் பொன்விதிகள் பற்றி விளக்கவும்.
- VI. அ) பொது ஆவணம் மற்றும் தனி ஆவணம்.
 (ஆ) உட்கிடை மற்றும் வெளிப்படை பொருள் மயக்கம்.
- VII. (அ) முதல் நிலை மற்றும் இரண்டாம் நிலை சான்றுகளை விளக்குக. எப்போது ஒரு இரண்டாம் நிலை சான்று ஏற்படையதாகும்?
 (ஆ) குற்றம் அனுமதித்தல் மற்றும் குற்ற ஏற்புரை என்றால் என்ன?
- VIII. வேறுபடுத்துக —
 (அ) முரண்தடை மற்றும் முன்தீர்ப்பு தடை
 (ஆ) குறுக்கு விசாரணை மற்றும் மறு விசாரணை.
- IX. பின்வருவனவற்றை விளக்குக —
 (அ) ஆவண மொழிபெயர்ப்பு என்றால் என்ன?
 (ஆ) காப்புடை செய்திகள் யாவை?
- X. உரிமையியல் மற்றும் குற்றவியல் செயல்முறைகளில் எப்பொழுது நீதிமன்றங்களின் தீர்ப்புரைகள் தொடர்புடையவை ஆகலாம்?

447

DEPARTMENTAL EXAMINATIONS

May 2016

THE ACCOUNT TEST FOR HIGHWAYS AND RURAL WORKS
DEPARTMENT OFFICERS AND SUBORDINATES—FIRST PAPER

(With Books)

Time — Two hours
(Maximum Marks : 100)

- [N.B.— (1) Answer **any five** questions only.
(2) Candidates are allowed the option to answer the paper either in English or in Tamil or even to answer the paper partly in English and partly in Tamil.
(3) Answers should be brief and to the point and need not be a verbatim reproduction of printed pages.
(4) Marks will be deducted for bad handwriting.
(5) Answers to whole questions in excess of the prescribed number of questions appearing at the end of the answer book will not be valued.
(6) All questions carry equal marks.]

I. Write short notes on any five of the following:

- (a) Schedule of Rates
- (b) Custody of accepted tenders
- (c) Register of Miscellaneous properties
- (d) Measurement book
- (e) Deposit works
- (f) Check measurements

II. Quote the Authority on any five of the following:-

- (a) Completion statements or Reports should not be delayed for want of a Completion certificate.

- (b) Duplication of agreements should in no case be required that is to say an authority who has concluded an agreement shall not be required to draw up and sign again an agreement already executed.
- (c) Applications for house building advance will not be entertained from persons who will retire from service within five years from the date of application.
- (d) Entries should be recorded continuously in the Measurement Book. No pages should be blank or torn out. If a page is left blank inadvertently it should be cancelled by diagonal lines as soon as this is noticed and the cancellation should be attested by dated initials of the Government Servant concerned.
- (e) The Purchasing Officer shall purchase their requirements of such of those articles which are manufactured by the Government workshops such as jail, borstal schools of jail department, Industries Department and Industrial Co - operatives under the control of TN Khadi and Village Industries Board, arranged in order of priority in preference of articles produced by private manufacturers without calling for tenders and without reference to prices.
- (f) Every Government Servant should give proper attention to all objections and orders received from the Accountant General without any avoidable delay.
- (g) When a Government servant is permitted to occupy Government quarters during leave, rent should be recovered from him at the rate which he was allowed to pay while on duty.

III. Comment on any five of the following:-

- (a) The pay bills and acquittance rolls of all Government Servants can be destroyed then and there.
- (b) Whenever a measurement book is to be sent to another office it should be sent through an office assistant

- (c) No specific order is necessary for the repayment of security deposit to the contractor.
- (d) An officer withheld the increment of his subordinate without any specific order.
- (e) Pay due to Government servants whose whereabouts are unknown.
- (f) When a drawing officer receives a report that a cheque drawn by him was lost, he shall at once report the fact to the Treasury Officer and request him to stop payment of the cheque.

- IV. (a) What are the methods of execution of works?
- (b) What are the general items of expenditure that can be met under permanent advance?
- (c) What is the procedure to be followed when a damage to a immovable government property is noticed?

V. Answer any two of the following.

- (a) What is the procedure followed for starting a work in an emergency?
- (b) What are the instructions regarding the trees on road margins and cutting of avenue trees or their branches?
- (c) What are the records connected with accounts should on no account be destroyed?

VI. (a) Write a note on Completion Report.

- (b) Write briefly about invitation of tenders and acceptance of tenders for government works.

தமிழ் வடிவம்

I. கீழ்க்கண்டவற்றில் ஏதேனும் ஐந்திற்கு குறிப்பு வரைக .

(அ) செந்தார விலைப் பட்டியல் (Schedule of Rates)

(ஆ) ஏற்றுக் கொள்ளப்பட்ட ஒப்பந்தங்களின் பொறுப்பாளர்

(இ) பல்வகை சொத்துக்கள் பதிவேடு

(ஈ) அளவுச் சுவடி

(உ) வைப்பு தொகைப் பணிகள்

(ஊ) மேலளவு செய்தல்

II. கீழ்க்கண்டவற்றில் ஏதேனும் ஐந்திற்கு உரிய விதிகளை குறிப்பிடுக:

(அ) பணி நிறைவு சான்றிதழுக்காக வேலை முடிப்பறிக்கையினை காலதாமதம் செய்யலாகாது.

(ஆ) இரண்டாம் படி ஒப்பந்த உடன்படிக்கை எந்நிலையிலும் தேவை இல்லை. அவ்வாறு தெரிவிப்பது எனில் ஏற்கெனவே ஒப்பந்த உடன்படிக்கை மேற்கொண்ட அலுவலர் மீண்டும் ஒரு முறை அதே உடன்படிக்கையினை மேற்கொள்ள தேவையில்லை.

(இ) விண்ணப்பம் அளிக்கும் நாளில், ஐந்தாண்டுகளுக்குள் ஒய்வு பெறும் அரசு அலுவலரின் வீடு கட்டுவதற்கான முன்பணம் கோரும் விண்ணப்பம் ஏற்கலாகாது.

(ஈ) அளவுச்சுவடியில் பதிவுகள் தொடர்ந்து பதியப்படுதல் வேண்டும். எந்த ஒரு பக்கத்தினையும் விடுதலோ மற்றும் கிழித்தலோ கூடாது. ஏதாவது ஒரு பக்கம் தவறுதலாக விடுப்படுமேயாயின் அப்பக்கம் மூலவிட்டக் கோடுகள் இடப்பட்டு ரத்து செய்யப்படுவதுடன் அப்பக்கத்தில் சம்பந்தப்பட்ட அலுவலர் சுருக்கொப்பமும் இடுதல் வேண்டும்.

(உ) கொள்முதல் அலுவலர் தங்களுக்கு தேவையான பொருட்களை தனியர் தயாரிப்பு நிறுவனங்களை விட முன்னுரிமை அளித்து, அரசு பணிமனைகளான சிறைத்துறை, தொழில்துறை, தமிழ்நாடு காதி மற்றும் கிராமத் தொழில் வாரியத்தின் கட்டுப்பாட்டிலுள்ள தொழில் கூட்டுறவு நிறுவனங்களிடமிருந்து ஒப்பந்தப்புள்ளி கோராமலும், விலை நிர்ணயம் இல்லாமலும், கொள்முதல் செய்யலாம்.

(ஊ) ஒவ்வொரு அரசு அலுவலரும், மாநிலக் கணக்காயரின் தணிக்கை தடைகள் மற்றும் ஆணைகளுக்கு காலதாமதமின்றி உரிய கவனம் செலுத்துதல் வேண்டும்

(எ) ஒரு அரசு அலுவலர் அரசு குடியிருப்பில் குடியேற அனுமதிக்கப்பட்ட பின்னர், அவரது விடுப்பு காலத்தில் பணியில் இருந்த போது அனுமதிக்கப்பட்ட ஊதிய விகிதத்தில் வீட்டு வாடகை பிடித்தம் செய்யப்படுதல் வேண்டும்.

III. பின்வருவனவற்றின் ஏதேனும் ஐந்திற்கு கருத்துரை வழங்கவும்:

(அ) அரசு அலுவலரின் சம்பளப்பட்டியல் மற்றும் பற்றொப்பம் படிவங்கள் உடனுக்குடன் அளிக்கப்படுதல் வேண்டும்

(ஆ) அளவு புத்தகம் வேறொரு அலுவலகத்திற்கு அனுப்பப்படும் போது அலுவலக உதவிபாளர் மூலம் மட்டுமே அனுப்பப்படுதல் வேண்டும்

(இ) ஒப்பந்தக்காரருக்கு காப்பீட்டுத் தொகையினை திரும்ப வழங்கும் போது அதற்குண்டான தனிப்பட்ட ஆணை தேவையில்லை

(ஈ) ஒரு அரசு அலுவலர் தன்னுடைய சார்பு அலுவலரின் ஊதிய உயர்வினை எந்த ஒரு குறிப்பான ஆணையின்றி நிறுத்தி வைத்தல்

(உ) அரசு ஊழியர் எங்கு உள்ளார் என்ற அறிய இயலாத நிலையில் அவருக்கு வழங்கப்பட வேண்டிய ஊதியம்

(ஊ) காசோலை வழங்கும் அலுவலர் தான் வழங்கிய காசோலை காணாமல் போனது என அறிக்கை கிடைத்த உடன் மேற்படி காசோலைக்கு பணம் பட்டுவாடா செய்யலாகாது என்ற விவரத்தினை கருவூல அலுவலருக்கு தெரிவித்தல் வேண்டும்.

IV. (அ) பணிகள் செயலாகத்தின் வகைகள் எவை?

(ஆ) நிரந்தர முன்பண கணக்கில் பொதுவாக மேற்கொள்ளப்படும் செலவினங்கள் எவை?

(இ) அரசிற்கு சொந்தமான அசையா சொத்தில் ஏற்பட்ட சேதத்தை கண்டறிந்தவுடன் மேற்கொள்ளப்பட வேண்டிய நடவடிக்கை என்ன?

V. கீழ்க்கண்டவற்றில் ஏதேனும் இரண்டிற்கு பதில் எழுதுக.

(அ) அவசர காலத்தில் துவங்கப்படும் பணிகளுக்கு மேற்கொள்ளப்பட வேண்டிய நடவடிக்கைகள் என்ன?

(ஆ) சாலையோர மரங்கள் மற்றும் நிழல்தரு மரங்கள் மற்றும் கிளைகள் வெட்டுவது தொடர்பாக வழங்கப்பட்டுள்ள அறிவுரைகள் என்ன?

(இ) எந்நிலையிலும் அழிக்க கூடாத கணக்கு தொடர்பான ஆவணங்கள் என்ன?

VI. (அ) முடிவறிக்கை: ஒரு குறிப்பு வரைக.

(அ) அரசு பணிகளுக்கு ஒப்பந்தப்புள்ளி கோருதல் மற்றும் ஒப்பந்தப்புள்ளிக்கு ஒப்பளிப்பு வழங்குதல் தொடர்பாக சுருக்கமான குறிப்பு வரைக.

DEPARTMENTAL EXAMINATIONS

May 2016

THE ACCOUNT TEST FOR HIGHWAYS AND RURAL WORKS DEPARTMENT
OFFICERS AND SUBORDINATES — SECOND PAPER

(With books)

Time — Two hours
(Maximum marks : 100)

- [N.B.— (1) Answer to **question Nos. I and VIII are compulsory** and choose any **three** questions from the rest.
(2) Candidates are allowed the option to answer the paper either in English or in Tamil or even to answer the paper partly in English and partly in Tamil.
(3) Answers should be brief and to the point and need not be a verbatim reproduction of printed pages.
(4) Marks will be deducted for bad handwriting.
(5) Answers to whole questions in excess of the prescribed number of questions appearing at the end of the answer book will not be valued.]

- I. Post the following transactions in the Divisional Engineer's Cash Book for the month of March 2014 showing correct classification of accounts:

		(Marks-20)	
		Rs.	Rs.
01.03.2014	Opening balance:		1292
	Details:		
	(a) Undisbursed pay of work Charged establishment.	240	
	(b) Undisbursed wages of Gang Mazdoors.	252	
	(c) Cash from Treasury to meet Emergency expenses.	400	
	(d) Imprest with Assistant Engineer 'P'	100	
	(e) Imprest with Junior Engineer 'S'	200	
	(f) Imprest with Assistant Engineer 'M'.	100	

05.03.2014	Encashed contingent bill for menials	210
06.03.2014	Paid to the contractor by cheque Rs.4300	
	II Part Bill as detailed below:	
	Estimate value of work	20000
	Value of work done	6000
	Amount withheld for security	300
	Deduction for cost of cement	700
	Fine for slow progress	700
	By Cheque	4300
08.03.2014	Received remittance slip dated 07.03.2014 Towards sale proceeds of dead trees, by chalan.	148
12.03.2014	Assistant Engineer 'P' renders accounts for Rs.94 from his imprest and the imprest Account is recouped to Rs.100	100
17.03.2014	A temporary advance of Rs.2108 given to Junior Engineer 'S' by cheque 2/2 to pay the passed vouchers.	2108
20.03.2014	Junior Engineer 'S' renders account for Rs.54 Balance remitted in cash.	
23.03.2014	Assistant Engineer 'M' renders account for Rs.54 Balance remitted in cash.	

- II. Write short notes on:
- TNTC 70 Register
 - Transfer Entry.
 - Amanath.
 - Lost cheques

(Marks: 20)

- III. Distinguish between: (Marks : 20)
- (a) Repairs and Special Repairs.
 - (b) Measurement and Check Measurement.
 - (c) Administrative approval and Technical sanction.
 - (d) Time Expired cheque and Cancelled cheque.

- IV. Describe briefly: (Marks : 20)
- (a) Lapse of DCRG.
 - (b) Work charged Establishment.
 - (c) Lapsed and Confiscated Deposits.
 - (d) Temporary advance account.

- V. (a) Show the format of Contractor's Ledger. (Marks : 20)
- (b) Register of works. Define and explain with reference to rule.

- VI. (a) What is Compensation Pension? (Marks : 20)
- (b) What is Superannuation Pension?

(Marks : 20)

- VII. Explain the procedures to be followed for issuing a fresh cheque in case of a time barred/expired cheque.

(Marks : 20)

- VIII. Calculate the (a) Pension (b) Death cum Retirement Gratuity (c) Family Pension and (d) Commuted Value of Pension of a retired Government Employee whose details are given below:

(a) Date of birth	:	04.04.1956
(b) Date of Appointment on regular basis	:	05.04.1978 FN
(c) Date of Retirement	:	30.04.2014 AN
(d) Basic Pay + Grade Pay as on 30.04.2014 i.e. the date of retirement	:	17110 +4800 G.P
(d) Dearness Allowance as on 01.01.2014	:	100%
(e) Leave on loss of pay	:	32 days.

தமிழ் வடிவம்

1. கீழ்க்குறிப்பிட்டுள்ள நிகழ்வுகளை நெடுஞ்சாலைத்துறை கோட்டப் பொறியாளர் அலுவலக ரொக்க புத்தகத்தில் பதிவு செய்து முடிவு செய்க. (20 மதிப்பெண்கள்)

1.3.2014 ஆரம்ப இருப்பு		ரூ.1292
(அ) வே.நி.ஊ பெறும் நிறுவனப் பணியாளர்களுக்கான கொடுபடா ஊதியம்		ரூ. 240
(ஆ) சாலைப் பணியாளர்களின் கொடுபடா கூலி		ரூ. 252
(இ) அவசர செலவினங்களுக்காக கருவூலத்திலிருந்து பெற்ற தொகை		ரூ.400
(ஈ) உ.பொ. 'P' இடம் உள்ள முன்பணம்		ரூ.100
(உ) உ.பொ. 'S' இடம் உள்ள முன்பணம்		ரூ.200
(ஊ) இ.நி.பொ. 'M' இடம் உள்ள முன்பணம்		ரூ.100
5.3.2014 துப்பரவுப் பணியாளர்களுக்காக காசாக்கப்பட்ட சில்லரை செலவினத் தொகை	}	ரூ.210
6.3.2014 ஒப்பந்தக்காரருக்கு காசோலை மூலம் வழங்கிய தொகை	}	ரூ. 4300
கீழே விவரித்தபடியாக 2-ம் பகுதிப் பட்டியல் மதிப்பீட்டுத் தொகை	20,000/-	
செய்த வேலையின் மதிப்பு	6,000/-	
பிணை வைப்பிற்காக பிடித்தம்		
செய்த தொகை	} 300/-	
சிமெண்ட் வழங்கியதற்காக		
பிடித்தம் செய்த தொகை	} 700/-	
தாமத முன்னேற்றத்திற்கான		
அபராதத் தொகை	} 700/-	
காசோலை மூலம்	4300/-	
8.3.2014 காய்ந்து போன மரங்கள் விற்பனை செய்ததற்கான செலுத்தச் சீட்டு நாள் 7.3.2014	}	ரூ.148

12.3.2014 உ.பொ. 'P' கொடுத்த நிரந்தர முன்பணக் கணக்கிற்கு 94 ரூ-க்கு ஈடுசெய்யப்பட்ட தொகை } ரூ.100

17.3.2014 அங்கீகரிக்கப்பட்ட ரசீதுகளின் பேரில் உ.பொ.'S' முன்பணம் துவங்கி வழங்கப்பட்ட தொகை } ரூ. 2108

20.3.2014 உ.பொ. 'S' ரூ.54/-க்கு கணக்கு கொடுத்து மீதி தொகையை பணமாகக் கட்டினார்.

23.3.2014 இ.நி.பொ. 'M' ரூ.54/-க்கு கணக்கு கொடுத்து மீதி தொகையை பணமாக கட்டினார்.

2. சிறுகுறிப்பு வரைக:

(20 மதிப்பெண்கள்)

- அ) கருவூல கணக்கு விதித் தொகுப்பு 70 பதிவேடு.
- ஆ) மாறுதல் பதிவு
- இ) கொடுபடா ஊதியம்
- ஈ) தொலைந்து போன காசோலை

3. வேறுபடுத்தி காட்டுக:

(20 மதிப்பெண்கள்)

- அ) பழுது பார்த்தல் / சிறப்பு பழுதுபார்த்தல்.
- ஆ) அளவுகள் / மேலளவுகள்
- இ) நிர்வாக அங்கீகாரம் / தொழில்நுட்ப ஒப்புதல்
- ஈ) காலாவதியான காசோலை / ரத்து செய்யப்பட்ட காசோலை

4. சுருக்கமாகக் குறிப்பு வரைக:

(20 மதிப்பெண்கள்)

- அ) காலாவதி ஆன இறப்பு / ஓய்வகால பணிக்கொடை
- ஆ) வேலை நிதியில் ஊதியம் பெறும் நிறுவனம்
- இ) காலாவதி ஆன மற்றும் பறிமுதல் செய்யப்பட்ட வைப்புத் தொகை.
- ஈ) தற்காலிக முன்பணக் கணக்கு.

5.

(20 மதிப்பெண்கள்)

- அ) ஒப்பந்தக்காரர் பேரேட்டின் படிவத்தினை தெரிவித்து பராமரித்தலைப் பற்றி சுருக்கமாகக் குறிப்பிடவும்.
- ஆ) வேலைகளின் பதிவேடு: உரிய விதிகளுடன் சுருக்கமாக விளக்குக.

6. விளக்குக

(20 மதிப்பெண்கள்)

- அ) ஈடு செய்யும் ஓய்வூதியம்
- ஆ) வயது முதிர்வினால் பெறும் ஓய்வூதியம்.

7. காலாவதியான காசோலைக்கு பதிலாக புதிய காசோலை வழங்குவதற்கு பின்பற்றப்பட்ட வேண்டிய நடைமுறைகளை தெரிவிக்க.

(20 மதிப்பெண்கள்)

8. கீழ்க் குறிப்பிட்டுள்ள விவரங்களின் அடிப்படையில் ஓய்வு பெற்ற அரசு ஊழியரின் (1) ஓய்வூதியம் (2) பணிக் கொடை (3) குடும்ப ஓய்வூதியம் (4) ஓய்வூதியம் தொகுத்து பெறல் மதிப்பு ஆகியவற்றை கணக்கிடுக.

பணியாளரின் பிறந்த தேதி	04.04.1956
முறையாக பணியமர்வு செய்யப்பட்ட நாள்	05.04.1978 மு.ப.
பணியிலிருந்து ஓய்வு பெற்ற நாள்	30.04.2014 பிப
ஓய்வு பெறும் நாளில் அடிப்படை சம்பளம் } மற்றும் தரஊதியம்	17110 + 4800 தர ஊதியம்
1.1.2014-ல் அகவிலைப்படி	
ஊதியமில்லா விடுப்புக் காலம்	32 நாட்கள்

DEPARTMENTAL EXAMINATIONS

May 2016

TAMIL NADU WAKF BOARD DEPARTMENTAL TEST
FIRST PAPER — (DETAILED APPLICATION)*(With books)*

Time — Three hours

(Maximum marks : 100)

- [N.B.— (1) Answer **any ten** questions only.
 (2) Candidates are allowed the option to answer the paper either in English or in Tamil or even to answer the paper partly in English and partly in Tamil.
 (3) Answers should be brief and to the point and need not be a verbatim reproduction of printed pages.
 (4) Marks will be deducted for bad handwriting.
 (5) Answers to whole questions in excess of the prescribed number of questions appearing at the end of the answer book will not be valued.
 (6) All questions carry equal marks.]

- I. Write short notes on :—
 - (a) Person interested in the Wakf
 - (b) Sunni Wakf
 - (c) Wakf Fund
 - (d) Shia Wakf.
- II. On what matters the Board can make regulations ?
- III. How the property transferred in contravention of the Wakf Act can be recovered ?
- IV. Under what circumstances and how a "Muthawalli" of a Wakf can be removed ?
- V. What are the conditions for transfer of immovable properties of Wakfs.
- VI. Explain the Establishment and Constitution of Central Wakf Council.
- VII. What is Wakf Fund ? For what purposes the fund can be utilized ?
- VIII. What are the categories of persons appointed as members of Board.
- IX. Explain the registration of Wakfs at the office of the Board by the Muthawalli.
- X. Explain the procedure of preparation of Budget of Wakfs under direct management of the Board.
- XI. Can a Board be superseded ? If so under what circumstances ?

தமிழ் வடிவம்

- I. சிறுகுறிப்பு வரைக —
 - (அ) வக்பில் ஈடுபாடுடைய நபர்
 - (ஆ) கன்னி வக்பு
 - (இ) வக்பு நிதி
 - (ஈ) ஷியா வக்பு
- II. எந்தெந்த நேரங்களில் வாரியம் விதிமுறைகள் அமைக்கலாம்?
- III. வக்பு சட்டத்திற்கு மாறாக விற்பனை செய்யப்பட்ட வக்பு சொத்துக்களை எப்படி மீட்கலாம்?
- IV. எந்தெந்த காரணங்களுக்காக முத்தவல்லிகள் நீக்கப்படலாம்?
- V. வக்பின் அசையாச் சொத்துக்களை பரிமாற்றம் செய்ய ஏற்படுத்தப்பட்ட நிபந்தனைகள் யாவை?
- VI. மத்திய வக்பு கழகம் எவ்வாறு அமைக்கப்படுகிறது என்பதை விவரி.
- VII. வக்பு நிதி என்பது யாது? எந்தெந்த காரணங்களுக்காக வக்பு நிதியை பயன்படுத்தலாம்?
- VIII. எந்த இனத்தை சேர்ந்தவர்கள் வாரியத்தின் உறுப்பினர்களாக நியமிக்கப்படுகின்றனர்?
- IX. வக்புகளை முத்தவல்லி வாரியத்தில் பதிவு செய்யும் முறையை விவரி.
- X. வக்பு வாரியத்தின் நேரடி நிர்வாகத்தின் கீழ் உள்ள வக்பு நிறுவனங்களின் பட்ஜெட் எவ்வாறு தயாரிக்கப்படுகிறது?
- XI. வாரியத்தை கலைக்கலாமா? காரணம் கூறுக.

431

DEPARTMENTAL EXAMINATIONS

May 2016

TAMIL NADU WAKF BOARD DEPARTMENTAL TEST
SECOND PAPER — (GENERAL PRINCIPLES)

(Without Books)

Time — Two hours

(Maximum Marks : 100)

- [N.B.— (1) Answer **any ten** questions only.
(2) Candidates are allowed the option to answer the paper either in English or in Tamil or even to answer the paper partly in English and partly in Tamil.
(3) Marks will be deducted for bad handwriting.
(4) Answers to whole questions in excess of the prescribed number of questions appearing at the end of the answer book will not be valued.
(5) All questions carry equal marks.]

I. Write short notes on :—

- (a) Grants
- (b) Budget of the Board
- (c) Person interested in Wakf
- (d) Reserve Fund.

II. Explain the registration of Wakfs at the office of the Board by the Muthawalli.

III. Explain the powers of the Board in case of failure of Muthawalli to discharge his duties.

IV. If any property donated by person not professing Islam for support of certain Wakf how it has to be dealt with?

V. What are the remedies available to a Muthawalli who has been removed by the Board?

VI. Under what circumstances the State Government can remove the Chairman of the Board or any member thereof?

VII. Who is Chief Executive Officer and how he is appointed?

VIII. Discuss the powers of Wakf Board to appoint Executive Officer.

IX. For what purposes the Board may establish special committee.

X. Explain how the audit of accounts of Wakfs is conducted.

XI. Explain the procedure of preparation of Budget of Wakfs under direct management of the Board.

தமிழ் வடிவம்

- I. சிறுகுறிப்பு வரைக :—
 - (அ) மான்யம்
 - (ஆ) வாரியத்தின் வரவு செலவு கணக்கு
 - (இ) வக்பில் ஈடுபாடுடைய நபர்
 - (ஈ) ஒதுக்கப்பட்ட நிதி.
- II. வக்புகளை முத்தவல்லி வாரியத்தில் பதிவு செய்யும் முறையை விவரி.
- III. ஒரு முத்தவல்லி தன்னுடைய பணிகளை நிறைவேற்ற தவறினால் மேல் நடவடிக்கை எடுக்க வக்பு வாரியத்திற்குள்ள அதிகாரங்களை விவரி.
- IV. இஸ்லாம் மார்க்கத்தைச் சாராதவர்கள் வக்பிற்கு சொத்துக்களை தானம் செய்யும்போது அவற்றை எவ்வாறு நடைமுறைப்படுத்த வேண்டும்?
- V. வாரியம் நீக்கம் செய்யப்பட்ட முத்தவல்லிக்கு என்ன பரிகாரங்கள் உள்ளன?
- VI. எந்த சூழ்நிலையில் மாநில அரசு வக்பு வாரியத்தின் தலைவரையோ அல்லது உறுப்பினர்களையோ நீக்கலாம்?
- VII. முதன்மை நிர்வாக அலுவலர் யார்? அவர் எவ்வாறு நியமிக்கப்படுகிறார்?
- VIII. வக்புகளுக்கு நிர்வாக அலுவலர்களை நியமிக்க வக்பு வாரியத்திற்கு உள்ள அதிகாரத்தை விவரி.
- IX. வாரியம் எந்த தேவைகளுக்கு முக்கிய குழுக்களை அமைக்கலாம்?
- X. வக்புகளின் கணக்குகள் எவ்வாறு தணிக்கை செய்யப்படுகிறது?
- XI. வக்பு வாரியத்தின் நேரடி நிர்வாகத்தின் கீழ் உள்ள வக்பு நிறுவனங்களின் பட்ஜெட் எவ்வாறு தயாரிக்கப்படுகிறது?

433

DEPARTMENTAL EXAMINATIONS

May 2016

THE JAIL TEST
PART-I (A)—THE INDIAN PENAL CODE*(With Books)*

Time — Two hours.

(Maximum Marks : 100)

- [N.B.— (1) *Answer all questions.*
 (2) *Candidates are allowed the option to answer the paper either in English or in Tamil or even to answer the paper partly in English and partly in Tamil.*
 (3) *Answers should be brief and to the point and need not be a verbatim reproduction of printed pages.*
 (4) *Marks will be deducted for bad handwriting.*]

- | | Marks |
|--|------------|
| I. Define the following :— | 5 x 3 = 15 |
| (a) Public | |
| (b) Gender | |
| (c) Movable Property | |
| (d) Judge | |
| (e) Life. | |
| II. Explain Solitary Confinement and limits of Solitary Confinement. | 10 |
| III. What is meant by "Public Servant"? — Explain. | 15 |
| IV. When does the right of private defence extends to causing death to the Offender? | 15 |
| V. How far judicial acts are protected by the Indian Penal Code? Discuss. | 15 |
| VI. "Consent cannot be taken as a good defence in Criminal Law" Discuss. | 15 |
| VII. How far drunkenness has been accepted as a defence under the Indian Penal Code? | 15 |

தமிழ் வடிவம்

- I. கீழ்க்கண்டவற்றிற்கு வரை விளக்கம் தருக:— 5 x 3 = 15
- (அ) பொது மக்கள்
 (ஆ) 'பால்'
 (இ) அசைவியல் சொத்து
 (ஈ) 'நீதிபதி'
 (உ) 'உயிர்'.
- II. சிறையில் தனித்து அடைத்து வைத்தல் மற்றும் தனிமை சிறைவாசி வாசத்துக்கான காலவரம்பு விவரி. 10
- III. 'பொது ஊழியர்' என்றால் என்ன? விவரிக்கவும். 15
- IV. தற்காப்பு உரிமை, குற்றம் விளைவிப்பவருக்கு மரணம் விளைவிக்கும் அளவிற்கு எப்போது நீடிக்கும்? 15
- V. நீதிமுறைச் செயல்கள் எந்த அளவிற்கு இந்திய தண்டனைச் சட்டத்தால் பாதுகாக்கப்பட்டுள்ளன? விவாதிக்க. 15
- VI. 'சம்மதம் என்பது குற்றவியல் சட்டத்தில் ஒரு சிறந்த எதிர்வாதமாக கொள்ள இயலாது' - விவாதிக்க. 15
- VII. இந்திய தண்டனை சட்டத்தில் எந்த அளவிற்கு 'குடிபோதை ஒரு எதிர்வாதமாக ஏற்றுக் கொள்ளப்படுகிறது'? 15

DEPARTMENTAL EXAMINATIONS

May 2016

THE JAIL TEST — PART-I (B)
THE CODE OF CRIMINAL PROCEDURE
(With Books)

Time — Two hours

(Maximum Marks : 100)

- [N.B.— (1) Answer **all** questions.
(2) Candidates are allowed the option to answer the paper either in English or in Tamil or even to answer the paper partly in English and partly in Tamil.
(3) Answers should be brief and to the point and need not be a verbatim reproduction of printed pages.
(4) Marks will be deducted for bad handwriting.]

Marks

I. Write short notes on the following :—

8 x 5 = 40

- (a) Bailable Offence
- (b) High Court
- (c) Form of Summons
- (d) Notification of Substance of Warrant
- (e) Prison
- (f) Court not to alter Judgement
- (g) Procedure when appellant in Jail
- (h) Trials before High Court.

II. Write answers briefly—

6 x 10 = 60

- (a) Court of Sessions
- (b) When Police may arrest without Warrant
- (c) Officer-in-Charge of Prison to abstain from carrying out order in certain contingencies.
- (d) Power to examine the accused
- (e) Delivery of lunatic to care of relative or friend
- (f) High Court's powers of revision.

தமிழ் வடிவம்

மதிப்பெண்கள்

8 x 5 = 40

I. கீழ்க்கண்டவற்றிற்கு சுருக்கமாக விளக்கம் தருக :-

- (அ) பிணையில் விடுங்குற்றம்
- (ஆ) உயர்நீதிமன்றம்
- (இ) அழைப்பாணையின் வடிவம்
- (ஈ) பிடிக்கட்டளையின் சாராம்சத்தை அறிவித்தல்
- (உ) சிறைச்சாலை
- (ஊ) நீதிமன்றம் தீர்ப்பை மாற்றுதல் கூடாது
- (எ) மேல்முறையீட்டாளர் சிறையிலிருக்கும்போது நடைமுறை
- (ஏ) உயர்நீதிமன்றங்களின் முன் நடக்கும் விசாரணைகள்.

II. விரிவான விடையளி :-

6 x 10 = 60

- (அ) அமர்வு நீதிமன்றம்
- (ஆ) காவல்துறையினர் எப்போது பிடிக்கட்டளையின்றி கைது செய்யலாம்
- (இ) சிறைச்சாலைப் பொறுப்பு அலுவலர் சில எதிர்பாரா நிகழ்ச்சிகளின் போது கட்டளையை நிறைவேற்றாமலிருத்தல்
- (ஈ) எதிரியை விசாரிப்பதற்கான அதிகாரம்
- (உ) பித்தரை உறவினர் அல்லது நண்பர் கவனிப்பில் ஒப்படைத்தல்
- (ஊ) உயர்நீதிமன்றத்தின் சீராய்வு அதிகாரங்கள்.

DEPARTMENTAL EXAMINATIONS

May 2016

THE JAIL DEPARTMENT TEST
PART-I (C)—LAWS, RULES, REGULATIONS AND ORDERS
RELATING TO JAIL MANAGEMENT

(With Books)

Time — Two hours

(Maximum Marks : 100)

- [N.B.— (1) Answer **all** questions.
(2) Candidates are allowed the option to answer the paper either in English or in Tamil or even to answer the paper partly in English and partly in Tamil.
(3) Answers should be brief and to the point and need not be a verbatim reproduction of printed pages.
(4) Marks will be deducted for bad handwriting.]

Marks

- I. Write short notes on the following : — 5 x 4 = 20
- (a) Duties and privileges of 'A' class prisoners.
 - (b) Change of religion in prison.
 - (c) Disposal of keys and their use in night.
 - (d) Forfeiture of remission.
 - (e) Duties of convicts on hearing alarm.
- II. Describe **any five** questions out of the following :— 5 x 5 = 25
- (a) Prohibited articles in prison.
 - (b) Calculation of the date of release on re-arrest and re-capture of a prisoner who was on bail or who escaped.
 - (c) Describe sleeping berths.
 - (d) Classify the prison punishments.
 - (e) In which cases remission is not eligible.
 - (f) Method to be followed on quelling disturbances
 - (g) Cases in which superintendent's permission is required for interview.
 - (h) A remand prisoner is convicted to under go Rigorous Imprisonment for 9 months for the offence under section 379 IPC on 10-5-2013. The remond period from 04-02-2012 to 20-05-2012 will be set off under section 428 Crpc. Calculate the release date.

III. Discuss in details **any five** of the following :—

5 x 7 = 35

- Procedures to be adopted to release prisoner in danger of death.
- Procedure regarding disposal of warrants of escaped prisoners.
- Explain power and duties of visitors.
- Procedure to be followed if the warrant is irregular.
- A remand prisoner was convicted with 1½ years of conviction on 01-03-2010 and on the same day he was released on bail by Court Order. The conviction was conformed and he was re-admitted in prison on 04-05-2011. The remand period from 06-02-2008 to 05-01-2009 will be set-off under section 428 Crpc. Calculate release date, Remand period and period on bail.
- Explain termination of Interview and duration of Interview.
- Explain Discharged Prisoners Aid-Society
- Measures to relieve over-crowding.

IV. Answer *all* questions —

10 x 2 = 20

- Explain provision and contents of History Ticket, Medical Sheet and Weighment Chart.
- A Prisoner was convicted Rigorous Imprisonment 6 months on 25-11-2012. Calculate his release date. Further he was ordered Kitchen duty from 29-11-2012. Hence calculate his release taking into account of remission.

தமிழ் வடிவம்

I. கீழ்க்கண்டவைகளின் மீது சிறுகுறிப்பு வரைக —

5 x 4 = 20

- 'ஆ' பிரிவு சிறைவாசிகளின் பணிகள் மற்றும் சலுகைகள்.
- சிறையில் மத மாற்றம்.
- இரவு நேரங்களில் சாவிகளின் பயன்பாடு மற்றும் அவற்றின் உபயோகம்.
- தண்டனை குறைப்பு - இழப்பு
- எச்சரிக்கை ஒலி எழுப்பும்போது தண்டனை சிறைவாசிகளின் பணி.

II. கீழ்க்கண்டவற்றில் ஏதேனும் ஐந்து கேள்விகளுக்கு விரிவான பதில் தருக :—

5 x 5 = 25

- சிறையில் தடை செய்யப்பட்ட பொருட்கள்
- பிணை அல்லது தப்பி சென்ற சிறைவாசி மீள சிறையில் அனுமதி அல்லது மீள சிறை பிடிக்கப்பட்ட நேர்வில் விடுதலை நாள் கணக்கீட்டு முறை.
- தூங்கும் பகுதி (Sleeping berth) விவரி
- சிறை தண்டனை வகைப்படுத்துக.
- தண்டனை குறைப்புக்கு தகுதியில்லாத நேர்வுகளை விவரி.
- சிறையில் அமைதி குலைவு ஏற்படும்பொழுது கையாளும் அடக்குமுறையை விவரி.
- நேர்காணல் புரிய கண்காணிப்பாளரின் அனுமதி பெறப்பட வேண்டிய நேர்வுகளை விவரி.

(ஏ) விசாரணை சிறைவாசி ஒருவருக்கு இ.த.ச 379 பிரிவின்படி 10-05-2013 அன்று 9 மாத கடுங்காவல் தண்டனை விதிக்கப்பட்டது. மேலும் 428 Crpc. ன்படி ஏற்கனவே சிறையில் இருந்த விசாரணைக் காலம் 04-02-2012 முதல் 20-05-2012 முடிய உள்ள காலத்தை தண்டனை காலத்திலிருந்து கழித்துக் கொள்ள ஆணையிடப்பட்ட நேர்வில் விடுதலை தேதியை கணக்கிடுக.

III. கீழ்க்கண்ட ஏதேனும் ஐந்து கேள்விகளுக்கு விவாதித்து விடை எழுதுக :— 5 x 7 = 35

(அ) ஆபத்தான இறக்கும் தருவாயில் உள்ள சிறைவாசியை விடுதலை செய்திட கையாள வேண்டிய நடைமுறைகளை விவரி.

(ஆ) தப்பித்த சிறைவாசியின் தண்டனை சான்றாணையை தீர்வு செய்திட வேண்டிய நடைமுறையை விவரி.

(இ) பார்வையாளர்களின் அதிகாரம் மற்றும் பணிகளை விவரி.

(ஈ) விசாரணை சிறைவாசி ஒருவருக்கு 1½ வருடம் தண்டனை 01-03-2010 அன்று விதிக்கப்பட்டது. தண்டனை வழங்கிய அன்றே நீதிமன்ற ஆணைப்படி பிணையில் விடுதலை செய்யப்பட்டு, 04-05-2011 அன்று தண்டனை மேல்முறையீட்டில் உறுதி செய்யப்பட்டு சிறையில் அனுமதிக்கப்பட்டார். மேலும் 428 Crpc. ன்படி விசாரணை காலம் 06-02-2008 முதல் 05-01-2009 முடிய தண்டனை காலத்திலிருந்து கழித்துக் கொண்டு விடுதலை தேதியை கணக்கிடுக. மற்றும் விசாரணை காலம் பிணைக் காலம் போன்றவற்றை கணக்கிடுக.

(உ) நேர்காணல் முடிவுறுதல் (termination) மற்றும் நேர்காணல் கால அளவு விவரி.

(ஊ) விடுதலையடைந்த சிறைவாசிகளின் உதவிகுழு (சிறை மீண்டேன் நல சங்கம்) -- விவரி.

(எ) சிறையினுள் கூடுதல் கூட்டத்தை குறைத்திட கையாள வேண்டிய முறையை விவரி.

IV. அனைத்து வினாக்களுக்கும் விடையளி—

(அ) வரலாற்று அட்டை, மருத்துவ தாள் மற்றும் எடை அட்டையின் பொருள் மற்றும் உள்ளடக்கத்தை விவரி. 2 x 10 = 20

(ஆ) 25-11-2012 அன்று சிறைவாசி ஒருவருக்கு 6 மாத காலம் கடுங்காவல் தண்டனை வழங்கப்பட்டது. மேலும் அச்சிறைவாசிக்கு சிறையில் சமையல் கூட பணி 29-11-2012 முதல் வழங்கப்பட்டது எனில் தண்டனை குறைப்புடன் விடுதலை தேதியை குறிப்பிடுக.

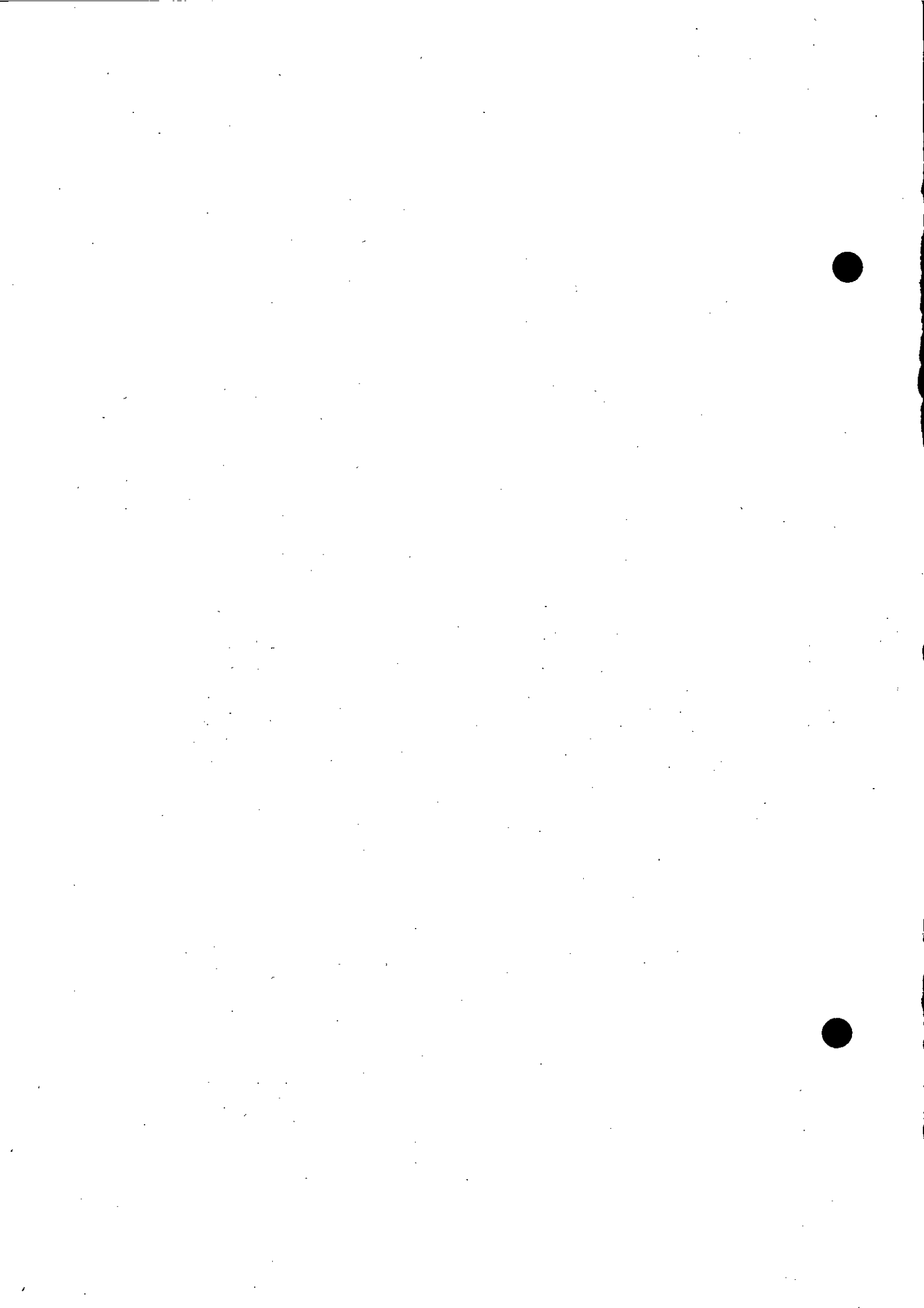

DEPARTMENTAL EXAMINATIONS

May 2016

THE JAIL DEPARTMENT TEST — PART-II
THE TAMIL NADU JUVENILE JUSTICE
(CARE AND PROTECTION OF CHILDREN) ACT, 2000
(CENTRAL ACT 56 OF 2000)

(With Books)

Time — Two hours

(Maximum Marks: 100)

- [N.B.—(1) Answer **all** questions.
(2) Candidates are allowed the option to answer the paper either in English or in Tamil or even to answer the paper partly in English and partly in Tamil.
(3) Answers should be brief and to the point and need not be a verbatim reproduction of printed pages.
(4) Marks will be deducted for bad handwriting.]

- | | Marks |
|--|-------|
| I. Explain the following :— | 25 |
| (a) What are the process of Rehabilitation and Social Reintegration of a Child? | |
| (b) Whom should the Police Officer inform as soon as he arrest a Juvenile? | |
| (c) What is the process of inquiry in respect of juvenile who has ceased to be a juvenile. | |
| (d) 'Shelter Homes'. | |
| (e) What are the powers of Juvenile Justice Board? | |
| II. What is the procedure of reporting regarding a juvenile involved in a Crime? | 10 |
| III. Explain the procedure in Apprehension of Juvenile in conflict with law. | 10 |
| IV. Discuss about the punishment for cruelty to Juvenile or Child. | 10 |
| V. Discuss in detail about the legal formalities of 'Adoption'. | 15 |
| VI. Explain Order that may be passed regarding Juvenile in conflict with law. | 15 |
| VII. Discuss about the establishment and functioning of 'After-Care Organization'. | 15 |

தமிழ் வடிவம்

- I. விளக்குக :— 25
- (அ) ஒரு குழந்தையின் மறுவாழ்வு மற்றும் மீள்சீராக்கத்திற்கான நடைமுறைகள் யாவை?
- (ஆ) சட்டத்துடன் முரண்பட்ட சிறுவர் கைது செய்யப்பட்டவுடன், காவல் அதிகாரி எவரெருவருக்கு தகவல் கொடுக்க வேண்டும்?
- (இ) சிறுவர் தன்மை முடிவுற்ற சிறுவரின் விசாரணை மேற்கொள்ளப்பட வேண்டிய நடைமுறை என்ன?
- (ஈ) 'புகலிடங்கள்'
- (உ) சிறுவர் நீதிக் குழுமத்தின் அதிகாரங்கள் யாவை?
- II. குற்ற வழக்கில் ஈடுபட்ட சிறுவர் தொடர்பான அறிக்கை வெளியிடுதல் குறித்த நடைமுறைகள் யாவை? 10
- III. சட்டத்துடன் முரண்படும் சிறுவர் கைது தொடர்பான நடைமுறைகளை விளக்குக. 10
- IV. சிறுவன் அல்லது குழந்தையை கொடுமைப்படுத்துவதற்கான தண்டனை— அலசுக. 10
- V. 'தத்து' தொடர்பான சட்ட ரீதி வழிமுறைகளை தெளிவாக அலசுக. 15
- VI. சட்டத்துடன் முரண்படும் சிறுவர் சம்பந்தமாகப் பிறப்பிக்கப்படும் கட்டளைகளை விளக்குக. 15
- VII. விடுவிப்பதற்குப் பிந்தைய பராமரிப்பு நிறுவனம் குறித்து அலசுக. 15

DEPARTMENTAL EXAMINATIONS

May 2016

THE ACCOUNT TEST FOR
PUBLIC WORKS DEPARTMENT OFFICERS AND SUBORDINATES — PART-I
THE TAMIL NADU PUBLIC WORKS DEPARTMENT CODE AND
THE TAMIL NADU FINANCIAL CODE — VOLUMES I AND II

(With Books)

Time — Three hours
(Maximum Marks : 100)

- [N.B.— (1) Answer *all* questions.
(2) Candidates are allowed the option to answer the paper either in English or in Tamil or even to answer the paper partly in English and partly in Tamil.
(3) Answers should be brief and to the point and need not be a verbatim reproduction of printed pages.
(4) Marks will be deducted for bad handwriting.]

Marks

10 x 2 = 20

I. Quote the Authority of the following :—

- (a) In the data accompanying the Schedule of rate for the works, the Contractor's profit should not be added as a separate item.
- (b) Executive Engineer can appoint a watchman or caretaker in the case of government residences in his charge are expected to be vacant.
- (c) Deposits on account of one work cannot, in any circumstances be utilized for another.
- (d) The Government does not insure government motor car.
- (e) No religious edifice should be destroyed or injured in the execution of works without the full and free consent of the persons interested in it nor without the concurrence of the Civil or Political authority or the government.
- (f) Sub Division officers can approve the sale of dead and fallen trees in the compound of public buildings, Irrigation works etc., upto Rs.500(increased from Rs.20 to Rs.500) subject to certain conditions.
- (g) Every departmental authority should verify periodically and atleast once in a year in the month of May all securities in various forms and report the result to immediate superior authority.
- (h) Public works department is responsible for the assessment of revenue on account of water supply from any irrigation work in its charge to a town etc.,

- (i) No work should be started until both administrative approval and Technical sanction have been accorded.
- (j) The fact that a Government servant has been misled or deceived by a subordinate will in no way mitigate his personal responsibility.

II. Write short notes on the following:-

4 x 4 = 16

- (a) Measurement Book.
- (b) Log Book
- (c) Permanent advance.
- (d) Inspection of Public buildings.

III. Distinguish between the following:-

4 x 6 = 24

- (a) Limited Tender and Open Tender.
- (b) Ordinary repair and Special repair.
- (c) Earnest Money deposit and Security deposit.
- (d) Reserve stock and Surplus stock.

IV. Comment the following:-

4 x 5 = 20

- (a) An Executive Engineer issues mamuties and pick axes to a contractor free of hire charges for a breach closing work.
- (b) One Executive Engineer terminated the contract for the work which was half way through since the progress was not satisfactory and entrusted the balance work to some other agency at higher rates than the original contract. The action of Executive Engineer is regular or irregular?
- (c) A Government servant expired on 15.01.2016 at 5.00am. His pay was claimed upto 14.01.2016.
- (d) Sanction for an estimate for a Major work lapses at the close of the financial year.

V. Answer the following:-

4 x 5 = 20

- (a) Circumstances under which corrections can be made in the accepted agreement.
- (b) Different methods of Execution of works.
- (c) Execution of emergent work.
- (d) What action to be taken when there is serious accident and death occurred in worksite?

தமிழ் வடிவம்

மதிப்பெண்கள்

I. கீழ்க்காண்பனவற்றிற்கு உரிய விதிமுறைகளைக் குறிப்பிடுக :- 10 x 2 = 20

- (அ) ஒரு ஒப்பந்தக்காரருக்கு துறையின் மூலம் பொருட்கள் வழங்கும் பட்சத்தில் அந்த பொருட்கள் மூலம் ஒப்பந்தக்காரருக்கு லாபம் வராத வகையில் பொருட்களின் விலையானது நிர்ணயிக்கப்பட வேண்டும்.
- (ஆ) செயற்பொறியாளர் அவர்களின் கட்டுப்பாட்டில் காலியாக உள்ள அரசு குடியிருப்பு கட்டடங்களை பாதுகாக்க ஒரு காவலாளியை அமர்த்தலாம்.
- (இ) ஒரு வேலைக்காக ஒதுக்கப்பட்ட வைப்பு நிதியை எந்தக் காரணத்தை முன்னிட்டும் வேறு வேலைக்குப் பயன்படுத்தக் கூடாது.
- (ஈ) அரசு, அரசின் சீருந்துகளை காப்பீடு செய்வதில்லை.
- (உ) அரசு வேலைக்காக மதம் சார்ந்த வழிபாட்டுக் கட்டடங்களை அப்புறப்படுத்த, உரிய மக்களிடம் முழு சம்மதம் பெற்ற பின்னரே அல்லது சிவில் மற்றும் அரசியல் சார்ந்தவரிடமோ அல்லது அரசாங்கத்திடமோ ஒப்புதல் பெறப்பட வேண்டும்.
- (ஊ) அரசு கட்டட வளாகத்தில் மற்றும் பாசன வேலை தளத்தில் சிதிலமடைந்து பட்டுப்போய் விழுந்த மரங்களை சில நிபந்தனைகளுக்கு உட்பட்டு உதவிச் செயற்பொறியாளர் ரூ.500 வரை விற்கலாம்.
- (எ) ஒவ்வொரு துறை அதிகாரியும் காலமுறை தோறும் அல்லது வருடத்தில் மே மாதத்தில் தவறாமல் தன் வசமுள்ள அனைத்து கடனீட்டு ஆவணங்களையும் தவறாமல் சரிபார்த்து அடுத்த நிலையில் உள்ள உயர் அதிகாரிக்கு அறிக்கை அனுப்ப வேண்டும்.
- (ஏ) பொதுப்பணித்துறையால் பராமரிக்கப்படும் நீர்ப்பாசனத் திட்டங்களினால் பயன் பெறுபவர்களிடமிருந்து பெற வேண்டிய வருவாயைக் கணக்கிட்டுச் சொல்லும் பொறுப்பு பொதுப்பணித்துறையையே சார்ந்தது.
- (ஐ) நிர்வாக அனுமதி மற்றும் தொழில்நுட்ப அனுமதி ஆகிய இரண்டும் ஒப்பளிக்கப்படாத வரை எந்தப் பணிகளையும் துவங்கக்கூடாது.
- (ஓ) ஓர் அரசுஅலுவலர் அவரது சார்நிலைப் பணியாளரால் தவறாக வழிநடத்தப்பட்டார் அல்லது ஏமாற்றப்பட்டார் என்பது அவரது தனிப்பட்ட பொறுப்பினை எந்த வகையிலும் குறைக்காது.

II. கீழ்க்காண்பனவற்றிற்கு சிறு குறிப்பு வரைக :-

4 x 4 = 16

- (அ) அளவுச் சுவடிகள்.
- (ஆ) ஊர்திக் குறிப்பேடு (Log Book).
- (இ) நிலை முன்பணம்.
- (ஈ) அரசுக் கட்டடங்களை ஆய்வு செய்தல்.

III. கீழ்க்காண்பனவற்றை வேறுபடுத்திக் காட்டுக :-

4 x 6 = 24

- (அ) வரையறுக்கப்பட்ட ஒப்பந்தப்புள்ளி மற்றும் திறந்தவெளி ஒப்பந்தப்புள்ளி.
- (ஆ) சாதாரண பழுது நீக்கல் மற்றும் சிறப்பு பழுது நீக்கல்.
- (இ) பிணை வைப்புத்தொகை மற்றும் பாதுகாப்புத் தொகை.
- (ஈ) காப்புச் சரக்கு இருப்பு மற்றும் உபரி சரக்கு இருப்பு.

IV. கீழ்க்காண்பனவற்றிற்கு கருத்துரை உரிய விதிமுறைகளுடன் வழங்குக:-

4 x 5 = 20

- (அ) செயற்பொறியாளர் நீர்நிலை உடைப்பைச் சரிசெய்யும் பணிக்காக ஒரு ஒப்பந்தக்காரருக்கு மண்வெட்டி மற்றும் கோடரிகளை வாடகைக் கட்டணமின்றி வழங்குகின்றார்.
- (ஆ) ஒரு ஒப்பந்தக்காரர் ஒரு வேலையில் போதிய முன்னேற்றம் காட்டவில்லை என்பதற்காக அவரது ஒப்பந்தத்தை ரத்து செய்து, முடிக்கப்பட வேண்டிய மீதிப் பணிகளை மற்றொரு ஒப்பந்தக்காரருக்கு முந்தைய ஒப்பந்த விலைப்புள்ளியை விடக்கூடுதலாக ஒப்பந்தப் புள்ளியை நிர்ணயம் செய்தது.
- (இ) ஓர் அரசு ஊழியர் 15.01.2016 அன்று காலை 5.00 மணியளவில் இறந்து விட்டார். அவருக்கு இறப்பிற்கு முந்தைய நாள் வரை (14.01.2016 முடிய) ஊதியம் கோரப்பட்டது.
- (ஈ) ஒரு பெரிய வேலையின் மதிப்பீட்டுக்கான ஒப்பளிப்பு, அவ்வருட நிதியாண்டு முடிவில் காலாவதியாகிறது.

V. கீழ்க்காண்பனவற்றிற்கு விடை தருக :-

4 x 5 = 20

- (அ) ஒப்பளிக்கப்பட்ட உடன்படிக்கைகளில் எந்த சூழ்நிலையில் திருத்தங்கள் மேற்கொள்ளலாம்?
- (ஆ) கட்டுமானப் பணிகள் நிறைவேற்றலின் பல்வேறு முறைகளை விவரி.
- (இ) நெருக்கடி கால பணி நிறைவேற்றம் (Emergent works) பற்றி எழுதுக.
- (ஈ) வேலைத் தளத்தில் நிகழும் விபத்து மற்றும் இறப்பிற்கு எடுக்கப்பட வேண்டிய நடவடிக்கைகளை குறிப்பிடவும்.

DEPARTMENTAL EXAMINATIONS

May 2016

THE ACCOUNT TEST FOR PUBLIC WORKS DEPARTMENT OFFICERS
AND SUBORDINATES — PART II

THE TAMIL NADU PUBLIC WORKS ACCOUNTS CODE, VOLUME - I

THE TAMIL NADU TREASURY CODE VOLUME - I

THE TAMIL NADU ACCOUNTS CODE, VOLUMES - I AND III
AND THE TAMIL NADU PENSION CODE*(With Books)*

Time — Three hours

(Maximum Marks : 100)

- [N.B.— (1) Answer **all** questions.
 (2) Candidates are allowed the option to answer the paper either in English or in Tamil or even to answer the paper partly in English and partly in Tamil.
 (3) Answers should be brief and to the point and need not be a verbatim reproduction of printed pages.
 (4) Marks will be deducted for bad handwriting.]

- | | |
|--|-------|
| I. Write short notes on the following :— | Marks |
| (a) Cash Chest | 5 |
| (b) Government Account | 5 |
| (c) Materials at Site | 5 |
| (d) Provisional Pension. | 5 |
| II. Distinguish between the following briefly :— | |
| (a) Note of Error and Suspense Account | 5 |
| (b) Super annuation Pension and Retiring Pension. | 5 |
| (c) Service Departments and Commercial Departments or undertakings. | 5 |
| (d) Refunds of Revenue and Remission of Revenue. | 5 |
| III. Describe about the procedure to be followed in maintenance of cheque books and Receipt Books in a Sub-Division. | 10 |
| IV. Describe briefly the procedure for withdrawal of moneys from the Government Account. | 15 |
| V. Write briefly about the procedure in maintenance of "Transfer Entry Orders" of Accounts in Division and Sub-Division. | 15 |

- VI. Calculate the Net Qualifying Services, Pension, Death cum Retirement Gratuity, Commutation, Family Pension in respect of a Government Servant on the basis of particulars given below :—
- (a) Date of birth : 02-05-1951
- (b) Date of entry into service : 22-10-1972
- (c) Date of Retirement on Superannuation : 31-05-2009
- (d) Leave availed —
- (i) Earned Leave : 140 days
- (ii) Un Earned Leave on Medical Certificates : 8 months
- (iii) Extra ordinary Leave without Medical Certificate : 1 year 6 months
- (iv) Suspension : 8 Months
- (v) Scale of Pay Band 2 : Rs.9,300-34,800 + Grade Pay Rs.4,600
- Pay drawn as on 1-10-2007 : Rs.20,410 + 4,600 Pay + Grade Pay
- Dearness Allowance as on 01-01-2009 : 22%
- Table value of Commutation : 8.371 for 59 years

தமிழ் வடிவம்

- I. கீழ்க்கண்டவைகளுக்கு சிறுகுறிப்பு எழுதுக :—
- (அ) பணப் பேழை 5
- (ஆ) அரசு கணக்கு 5
- (இ) களப் பொருட்கள் 5
- (ஈ) தற்காலிக ஓய்வூதியம். 5
- II. கீழ்க்கண்டவற்றிலுள்ள வேறுபாட்டினை சுருக்கமாக கூறுக :—
- (அ) பிழைக்குறிப்பு மற்றும் தனிக் கணக்கு 5
- (ஆ) அகவை முதிர்வு ஓய்வூதியம் மற்றும் சுய ஓய்வூதியம் 5
- (இ) பணித்துறை மற்றும் வணிகத்துறை 5
- (ஈ) வருவாய் திருப்பிக் கொடுத்தல் மற்றும் வருவாய் குறைப்பு. 5
- III. உபகோட்டத்தில் காசோலைப் புத்தகம் மற்றும் வரவுசீட்டு புத்தகம் ஆகியவற்றை பராமரித்தல் தொடர்பான நடைமுறைகளை சுருக்கமாக கூறுக. 10
- IV. அரசு கணக்கிலிருந்து தொகை எடுக்கப் பெறுவதற்கான நடைமுறைகளை சுருக்கமாக கூறுக. 15
- V. கோட்டம் மற்றும் உபகோட்டத்தில் மாற்றல் குறிப்பானை கணக்குகள் பராமரித்தல் தொடர்பாக சுருக்கமாக எழுதுக. 15

VI. கீழ்க்கண்ட விவரங்களின் அடிப்படையில் அரசு அலுவலரின் ஓய்வுக்கு, தேர்ச்சி பெறும் பணிக்காலம், ஓய்வூதியம், குடும்ப ஓய்வூதியம், இறப்பு மற்றும் பணிக் கொடைத் தொகை, ஓய்வூதியத்தை தொகுத்து பெறும் தொகை ஆகியவற்றை கணக்கிடுக.:— 20

(அ) பிறந்த தேதி	:	02-05-1951
(ஆ) அரசுப் பணியில் சேர்ந்த நாள்	:	22-10-1972
(இ) வயது முதிர்வு காரணமாக ஓய்வு பெற்ற நாள்	:	31-05-2009

கீழ்க்காணும் விடுப்புகளை அனுபவித்து உள்ளார்.:

ஈட்டிய விடுப்பு	:	140 நாட்கள்
மருத்துவ சான்றின் பேரில் ஈட்டா விடுப்பு	:	8 மாதம்
மருத்துவ சான்றில்லாத அசாதாரண விடுப்பு	:	1, வருடம் 6 மாதம்
பணியிடை நீக்கம்-தண்டனை	:	8 மாதம்

இவர் புதிய சம்பள விகிதத்தில் ஊதிய கட்டு ரூ.9,300-34,800 + கிரேடு சம்பளம் ரூ.4,600

இவர் 1-10-2007 முதல் ரூ.20,410 + 4,600 கிரேடு சம்பளம் பெற்று வந்தார்.

இவர் 01-09-2009 முதல் பஞ்சப்படி 22% பெற்று வந்தார்.

தொகுப்பு பெறும் ஓய்வூதியம் ஆண்டு எண்ணிக்கை அட்டவணைப்படி 59 வருடங்களுக்கு 8.371.

The first part of the document discusses the importance of maintaining accurate records of all transactions. It emphasizes that every entry should be supported by a valid receipt or invoice to ensure transparency and accountability.

Furthermore, it is noted that the records should be kept for a minimum of seven years, as required by the relevant tax authorities. This period allows for thorough audits and the resolution of any potential disputes.

In addition, the document highlights the need for regular reconciliation of accounts. By comparing the internal records with bank statements and other external sources, any discrepancies can be identified and corrected promptly.

It is also stressed that the records should be organized in a clear and logical manner. This will facilitate the retrieval of information and make the process of preparing financial statements significantly easier.

Finally, the document concludes by stating that maintaining accurate records is not only a legal requirement but also a best practice for any business. It ensures that the company's financial health is always well-documented and understood.

The second part of the document provides a detailed overview of the company's financial performance over the past year. It includes a comprehensive analysis of revenue, expenses, and profit margins, along with a comparison to the previous year's figures.

The analysis shows that the company has achieved a steady increase in revenue, primarily driven by the growth in its core product lines. However, there has been a corresponding increase in operating expenses, which has resulted in a narrower profit margin than in the previous year.

Despite these challenges, the company remains optimistic about its future prospects. It believes that by implementing cost-saving measures and focusing on high-growth areas, it can improve its financial performance in the coming year.

The document also includes a section on the company's capital structure and debt obligations. It details the terms of the existing loans and the company's plans to manage its debt effectively, ensuring that it remains in a strong financial position.

Overall, the document provides a clear and concise summary of the company's financial situation. It offers valuable insights into the company's strengths and weaknesses, and serves as a key tool for management and investors alike.

The document is prepared in accordance with the requirements of the relevant accounting standards and regulations. It is intended to provide a transparent and accurate view of the company's financial performance.

The information presented in this document is confidential and should be used only for the purposes intended. It is not to be distributed to any other parties without the express written consent of the company's management.

The document is prepared by the Finance Department and is subject to review and approval by the Board of Directors. It is dated as of the end of the reporting period.

DEPARTMENTAL EXAMINATIONS

May 2016

THE ACCOUNT TEST FOR SUBORDINATE OFFICERS — PART-I

(With Books)

Time — Three hours
(Maximum Marks : 100)

[N.B.—(1) Answer **all** questions.

- (2) Candidates are allowed the option to answer the paper either in English or in Tamil or even to answer the paper partly in English and partly in Tamil.
- (3) Answers should be brief and to the point and need not be a verbatim reproduction of printed pages.
- (4) Marks will be deducted for bad handwriting.
- (5) Marks will be deducted for not quoting rules clearly.]

- | | Marks |
|---|------------|
| I. Write short notes on the following :— | 5 x 3 = 15 |
| (a) Invalid Pension. | |
| (b) Suspense Account. | |
| (c) Rectification of misclassification. | |
| (d) Revenue Account | |
| (e) Subsistence Grant | |
| II. Distinguish between the following :— | 5 x 4 = 20 |
| (a) Voted Expenditure and Charged Expenditure. | |
| (b) Fees and Honorarium | |
| (c) Compensation Pension and Provisional Pension. | |
| (d) Extension of Service and Re-employment. | |
| (e) Administrative approval and Technical Sanction. | |
| III. Comment on the following :— | 5 x 3 = 15 |
| (a) An advance of pay to a Government Servant on his transfer is sanctioned at the new station within one month on his arrival there. | |
| (b) A new office was opened and the Treasury admitted the bills presented by the new officer without insisting upon express Pay Order since the Treasury already knew all the officials in the newly opened office. | |
| (c) One Government Servant on his way to his office at 09.30 a.m. by bicycle met with an accident and he died on the spot. The drawing officer claimed his pay and allowances upto the previous day of death. | |

- (d) Pay and Accounts Officer authorized the drawal of increment to a self drawing officer without consulting the head of department and Accountant General.
- (e) Foreign Service will not count for Pension.
- IV. (a) What are the recoveries that can be made from the subsistence allowance ? 5
- (b) Explain the Standards of Financial Propriety. 5
- V. (a) Work out the joining time admissible to an officer who was relieved on 07-02-2014 A.N. (Friday) at Trichy on his transfer to Chennai — 5
- (i) Distance by rail 336k.m.
17-2-2014 is a Government Holiday.
- (ii) A Selection Grade Assistant is promoted as Superintendent on 05-08-2014. His normal increment falls due on 01-10-2014. He has opted to fix the pay on 01-10-2014 after getting one increment in the lower post. 10
- Fix his pay in the Superintendent Post—
- | | |
|---|----------------------------------|
| (1) His basic pay | Rs.10,420 + GP Rs.4,200 |
| (2) Scale of pay in Selection Grade Assistant post. | Rs.9,300—34,800+GP
Rs.4,200 |
| (3) Scale of Pay in Superintendent Post | Rs.9,300—34,800+G.P.
Rs.4,800 |
- VI. (a) Discuss in detail non-qualifying services for the purpose of calculating pension of Government Servant. 5
- (b) Calculate the Date of Retirement, Net Qualifying Service, Pension, Enhanced, Ordinary Family Pension, Reduced Pension, D.C.R.G. and Commuted value of Pension with the given details :— 20
- (i) Date of Birth — 01-09-1956
- (ii) Date of entry into Service — 03-08-1979
- (iii) He has retired on attaining the age of Superannuation.
- (iv) He has taken the following Leaves :—
- (1) Earned Leave for 100 days.
 - (2) Unearned Leave on MC for 120 days.
 - (3) Extraordinary Leave without Mc 25 days.
 - (4) Overstayal of joining time 3 days.

The Government Servant was drawing a pay of Rs.20,600+Grade Pay Rs.7,600 as on 01-01-2014 in the eligible payband. His increment is due on 1st July.

தமிழ் வடிவம்

மதிப்பெண்கள்

I. சிறுகுறிப்பு வரைக :—

5 x 3 = 15

- (அ) இயலாமை ஓய்வூதியம்
 (ஆ) தனிக் கணக்கு
 (இ) தவறாக வகைப்படுத்தப்பட்டதை சீர்செய்தல்
 (ஈ) வருவாய் கணக்கு
 (உ) பிழைப்பூதியம்.

II. வேறுபாடுகளை விவரி:—

5 x 4 = 20

- (அ) வாக்களிப்புச் செலவு மற்றும் பொறுப்பேற்ற செலவு
 (ஆ) கட்டணம் மற்றும் மதிப்பூதியம்
 (இ) இழப்பீட்டு ஓய்வூதியம் மற்றும் தற்காலிக ஓய்வூதியம்
 (ஈ) பணிநீட்டிப்பு மற்றும் மறுவேலைவாய்ப்பு
 (உ) நிர்வாக ஒப்புதல் மற்றும் தொழில்நுட்ப ஒப்புதல்

III. கீழ்க்கண்டவை குறித்து கருத்து கூறுக :—

5 x 3 = 15

- (அ) ஒரு அரசு அலுவலரை மாறுதல் செய்யும்போது சம்பள முன்பணம் புதிய அலுவலகத்தில் பதவியேற்ற ஒரு மாத காலத்திற்குள் ஒப்பளிப்பு செய்யப்பட வேண்டும்.
- (ஆ) புதிதாக திறக்கப்பட்ட அலுவலகம் ஒன்றில் பணிபுரியும் அனைத்து அலுவலர்களும் கருவூலத்திற்கு ஏற்கனவே அறிமுகமானவர்கள் என்பதால் புதிதாகத் திறக்கப்பட்ட அலுவலகத்திலிருந்து பெறப்பட்ட பட்டியல்கள் விரைவு வழங்கல் ஆணைகளின்றி கருவூலத்தில் ஏற்றுக்கொள்ளப்பட்டது.
- (இ) ஓர் அரசு அலுவலர் காலை 09.30 மணிக்கு தன் சைக்கிளில் தான் பணிபுரியும் அலுவலகத்திற்கு செல்கையில் விபத்து ஏற்பட்டு, தலத்திலேயே உயிர் துறந்தார். அந்த மாத இறுதியில் அவருக்கு ஊதியம் கோருகையில் பட்டியலில் ஒப்பமிடும் அலுவலர் மேற்படி ஊழியருக்கு மரணத்திற்கு முதல் நாள் வரை மட்டும் ஊதியம் அனுமதிக்கிறார்.
- (ஈ) தானே பணம் பெறும் அலுவலருக்கு (Self Drawing Officer) ஊதிய உயர்வுபெற சம்பளக் கணக்கு அலுவலர் துறைத் தலைவரை கலந்தாலோசிக்காமல் அதிகாரம் அளித்தார்.
- (உ) ஓய்வூதியம் கணக்கிடுவதற்கு அயற்பணி கணக்கில் எடுத்துக் கொள்ளப்பட மாட்டாது.

IV. (அ) பிழைப்பூதியப் படியில் என்னென்ன பிடித்தங்கள் செய்யலாம்? 5

(ஆ) நிதி ஒழுங்கு முறைமை குறித்த தரங்கள் பற்றி கருக்கமாக விடை அளிக்கவும். 5

V. (அ) திருச்சியிலிருந்து சென்னைக்கு மாறுதலாகி செல்லும் அலுவலர் ஒருவர் 07-02-2014 வெள்ளிக் கிழமை பிற்பகல் பணியில் இருந்து விடுவிக்கப்படுகிறார். அவருக்கு அனுமதிக்கத்தக்க பணியேற்பு இடைக்காலத்தை கணக்கிடுக. திருச்சியில் இருந்து சென்னைக்கு இரும்பூர்தி தூரம் 336 கி.மீ. 17-02-2014 அரசு விடுமுறை நாள். 5

10

(அ) கீழ்க்கண்ட அலுவலர்க்கு ஊதியம் நிர்ணயம் செய்யவும்.

அடிப்படை சம்பளம் ரூ.10,420 + தர ஊதியம் ரூ.4,200 பெறும் தேர்வுநிலை உதவியாளர் ஒருவர் 05-08-2014 அன்று கண்காணிப்பாளராக பதவி உயர்வு பெறுகிறார். தேர்வு நிலை உதவியாளர் பதவியில் ஊதிய உயர்வு நாள் 01-10-2014.

அவர் 1-10-2014 அன்று கீழ்நிலை பதவியில் திரளும் ஆண்டு ஊதிய உயர்வை பெற்ற பிறகு கண்காணிப்பாளர் பதவியில் ஊதிய நிர்ணயம் கோரியுள்ளார். அவரது ஊதியத்தை கண்காணிப்பாளர் பதவியில் நிர்ணயம் செய்யவும்.

தேர்வுநிலை உதவியாளர் ஊதிய விகிதம் - ரூ.9,300—ரூ.34,800 + Grade Pay ரூ.4,200
கண்காணிப்பாளர் ஊதிய விகிதம் - ரூ.9,300—ரூ.34,800 + Grade Pay ரூ.4,800

VI. (அ) அரசு ஊழியரின் ஓய்வின் போது கணக்கில் எடுத்துக்கொள்ளத்தக்க தகுதியற்ற பணிக்காலங்களைப் பற்றி விரிவாக எழுதவும். 5

(ஆ) கீழ்க்காணும் விவரங்களிலிருந்து ஓய்வு பெறும் நாள், நிகரபணிக்காலம், ஓய்வூதியம், உயர்த்தப்பட்ட குடும்ப ஓய்வூதியம், குடும்ப ஓய்வூதியம், பணிக்கொடை மற்றும் ஓய்வூதிய கொடுப்புத் தொகை மற்றும் குறைக்கப்பட்ட ஓய்வூதியம் ஆகியவற்றினைக் கணக்கிடுக. 20

(i) பிறந்த தேதி - 01-09-1956

(ii) அரசு பணியில் சேர்ந்த நாள் - 03-08-1979

(iii) வயது முதிர்வின் காரணமாக பணி ஓய்வு பெற்றார்.

(iv) தனியர் கீழ்க்காணும் விடுப்பினை துய்த்துள்ளார்

(அ) ஈட்டிய விடுப்பு - 100 நாட்கள்

(ஆ) ஈட்டா விடுப்பு - 120 நாட்கள்
(மருத்துவச் சான்றின் பேரில்)

(இ) அசாதாரண விடுப்பு - 25 நாட்கள்
(மருத்துவச் சான்றில்லாமல்)
(without Mc)

(ஈ) அதிகப்படியாக துய்த்துள்ள பணியேற்பு இடைக்காலம் - 3 நாட்கள்

(உ) அரசு அலுவலர் 01-01-2014 அன்று திருத்திய ஊதியமாகிய ரூ.28,200 பெற்றுள்ளார். (ரூ.20,600 + தர ஊதியம் ரூ.7,600)

(ஊ) தனியாளரின் ஊதிய உயர்வு நாள் - ஜூலை 1.

455

DEPARTMENTAL EXAMINATIONS

May 2016

THE ACCOUNT TEST FOR SUBORDINATE OFFICERS — PART-II

(With Books)

Time — Three hours

(Maximum Marks : 100)

- [N.B.—(1) Answer **all** questions.
 (2) Candidates are allowed the option to answer the paper either in English or in Tamil or even to answer the paper partly in English and partly in Tamil.
 (3) Answers should be brief and to the point and need not be a verbatim reproduction of printed pages.
 (4) Marks will be deducted for bad handwriting.]

- | | Marks |
|--|------------|
| I. Write short notes on the following :— | 5 x 3 = 15 |
| (a) Transfer Slip | |
| (b) Average Emoluments | |
| (c) Contingency Fund | |
| (d) Pay Slip | |
| (e) Commutation of Pension. | |
| II. Distinguish between the following :— | 5 x 3 = 15 |
| (a) Main Cash Book and Subsidiary Cash Book | |
| (b) Banking Treasury and Non-Banking Treasury | |
| (c) Revenue Expenditure and Capital Expenditure | |
| (d) Life Certificate and Increment Certificate | |
| (e) Simple Endorsement and Joint Endorsement. | |
| III. Comment on the following :— | 5 x 3 = 15 |
| (a) A Gratuity Bill presented at Sub-Treasury after 9 months of its issue was audited by the Assistant Treasury Officer. | |
| (b) Commutation of Pension will have a corresponding deduction in the admissible Family Pension. | |
| (c) A Junior Assistant submits his January 2013 month travelling allowance bill during May 2013, but it was refused. | |
| (d) Pension of any Government Servant can be drawn at any Treasury of any State in India. | |
| (e) A private party remitted money in a Sub-Treasury and demanded stamped receipt for the remittance. | |

IV. Answer the following :—

4 x 5 =20

- Mention the articles which should be kept in the Treasury for safe custody.
- What are the documents to be accompanied with Pension Proposal?
- What are the procedures to be followed in the Periodical Verification of the balance in the Currency Chest in the Treasuries?
- Explain the term "Maximum Cash Balance". How and by whom is it fixed?

V. Answer the following :—

4 x 5 =20

- What are the returns and accounts to be sent to the Accountant General by the Treasury Officer?
- Briefly explain the different forms of Government Securities.
- What is Clearance Register? How its is prepared?
- Under what circumstances and condition can reduction in pension be effected?

VI. Find out the Date of Retirement, Net Qualifying Service, DCRG, Commuted value of Pension and Family Pension from the following information :—

15

Date of Birth	:	01-10-1950
Date of Appointment	:	15-10-1971
EOL without M.C.	:	08 months
Suspension treated as penalty	:	Eight months
U.E.L. on M.C.	:	180 days
Earned Leave	:	240 days
U.E.L. on Private Affairs	:	120 days
Pay last drawn on 30-9-2008 in the Pay Band of	Rs. 15,600-39,100 +	
G.P. Rs. 5,400 — Rs. 18,980 + G.P. 5,400.		
Date of Increment	:	1st April every year

தமிழ் வடிவம்

I. சிறுகுறிப்பு வரைக :—

5 x 3 =15

- மாற்றல் சீட்டு
- சராசரி ஊதியம்
- எதிர்பாரா செலவு நிதி
- சம்பளச் சீட்டு
- ஓய்வூதிய தொகுப்பு.

மதிப்பெண்கள்

II. கீழ்க்கண்டவற்றின் வேறுபாடுகளை குறிப்பிடுக :—

5 x 3 = 15

- (அ) ரொக்கப் பதிவேடு மற்றும் துணை ரொக்கப் பதிவேடு
- (ஆ) வங்கிக் கருவூலம் மற்றும் வங்கி சாரா கருவூலம்
- (இ) வருவாய் செலவினம் மற்றும் மூலதன செலவினம்
- (ஈ) வாழ்க்கைச் சான்று மற்றும் ஊதிய உயர்வுச் சான்று
- (உ) சாதாரண மேற்குறிப்பு மற்றும் கூட்டு மேற்குறிப்பு.

III. கீழ்க்கண்ட செயல்கள் மீது கருத்து தெரிவித்திடுக :—

5 x 3 = 15

- (அ) ஒரு பணம் எடுக்கும் அலுவலர் சமர்ப்பித்த பணிக்கொடை பட்டியலை பெற்ற எட்டு மாதங்களுக்குப் பிறகு கருவூல அலுவலர் தணிக்கை செய்தார்.
- (ஆ) ஒப்புதல் அளிக்கப்படும் குடும்ப ஓய்வூதியத்தில் தொகுப்பு ஊதியத்தின் அளவு குறைக்கப்படும்.
- (இ) ஒரு இளநிலை உதவியாளர் அவரது சனவரி 2013ம் மாத பயணப்படி பட்டியலை மே 2013ம் மாதம் அலுவலரிடம் சமர்ப்பித்தார். ஆனால் அது நிராகரிக்கப்பட்டது.
- (ஈ) எந்த ஒரு அரசு ஊழியரின் ஓய்வூதியம் இந்தியாவிலுள்ள எந்த ஒரு மாநிலக் கருவூலத்திலும் பெற்றுக் கொள்ளலாம்.
- (உ) தனிப்பட்ட ஒரு நபர் கருவூலத்தில் செலுத்திய பணத்திற்கு வரிவில்லை ஒட்டப்பட்ட பற்றுச்சீட்டு வழங்க கோரினார்.

IV. கீழ்க்கண்டவற்றை விவரி:—

4 x 5 = 20

- (அ) கருவூலத்தில் பாதுகாப்பிற்காக வைத்துக்கொள்ள அனுமதிக்கப்படும் பொருட்களின் விவரம் பற்றி குறிப்பிடவும்.
- (ஆ) ஓய்வூதிய பிரேரணையுடன் இணைத்து அனுப்பப்பட வேண்டிய ஆவணங்கள் யாவை?
- (இ) நாணயப் பெட்டகத்தில் கருவூலத்தில் பேணப்படும் பணப்பேழையை குறிப்பிட்ட காலங்களில் ஆய்வு செய்யும் பொழுது கடைபிடிக்க வேண்டிய நடைமுறைகள் யாவை?
- (ஈ) அதிகப்படியான ரொக்க இருப்பு என்றால் என்ன? அது யாரால் எவ்வாறு நிர்ணயம் செய்யப்படுகிறது?

V. கீழ்க்கண்டவற்றை விவரி:—

4 x 5 = 20

- (அ) கருவூல அலுவலரால் மாநில கணக்காய்வுக்கு அனுப்பப்பட்டு வரும் கணக்குகள் மற்றும் அறிக்கைகள் யாவை?
- (ஆ) வெவ்வேறு வகையான அரசுப் பத்திரங்கள் பற்றி சுருக்கமாக எடுத்துரைக்கவும்.
- (இ) தடை நீக்கப் பதிவேடு என்றால் என்ன? அது எவ்வாறு தயாரிக்கப்படுகிறது?
- (ஈ) எந்தச் சூழ்நிலையில் மற்றும் காரணங்களால் ஓய்வூதியக் குறைப்பு செய்ய இயலும்?

VI. கீழே வழங்கப்பட்டுள்ள விவரங்களின் அடிப்படையில் அலுவலரது பணி ஓய்வு பெறும் தேதி, நிகர தகுதியான பணிக்காலம், பணிக்கொடை, ஓய்வூதியத்தை தொகுத்துப் பெறும் தொகை மற்றும் குடும்ப ஓய்வூதியம் போன்றவற்றை கணக்கிடுக :—	15
பிறந்த தேதி	: 01-10-1950
அரசுப் பணியில் பணியில் சேர்ந்த நாள்	: 15-10-1971
மருத்துவச் சான்றில்லா அசாதாரண விடுப்பு	: 8 மாதங்கள்
தண்டனையாக கருதப்பட்ட தற்காலிக பணிநீக்கம்	: 8 மாதங்கள்
மருத்துவச் சான்றுடனான விடுப்பு	: 180 நாட்கள்
ஈட்டிய விடுப்பு	: 240 நாட்கள்
சொந்த காரணங்களுக்கான ஈட்டா விடுப்பு	: 120 நாட்கள்
30-9-2008 இல் இறுதியாக பெற்ற ஊதியம்	: ரூ.18,980 + தர ஊதியம் ரூ.5,400
ஊதியக் கட்டு	: ரூ.15,600 - ரூ.39,100+ தர ஊதியம் ரூ.5,400
ஊதிய உயர்வு நாள்	: ஏப்ரல் 1ஆம் தேதி (ஒவ்வொரு ஆண்டும்)

142/DM/16

DEPARTMENTAL EXAMINATIONS

May 2016

THE AGRICULTURAL DEPARTMENT TEST FOR MEMBERS OF THE
TAMIL NADU MINISTERIAL SERVICE IN THE AGRICULTURE DEPARTMENT
CHAPTERS I to IV, VII and IX — PARAGRAPHS 304 to 310, 312, 314 to 316, 329,
332 to 335 OF THE AGRICULTURAL DEPARTMENT MANUAL

(With Books)

Time — Three hours

(Maximum Marks : 100)

- [N.B.— (1) Answer **any ten** questions only.
(2) Candidates are allowed the option to answer the paper either in English or in Tamil or even to answer the paper partly in English and partly in Tamil.
(3) Answers should be brief and to the point and need not be a verbatim reproduction of printed pages.
(4) Marks will be deducted for bad handwriting.
(5) Answers to whole questions in excess of the prescribed number of questions appearing at the end of the answer book will not be valued.
(6) All questions carry equal marks.]

I. Write Short notes on the following:-

- a) Transfer of change certificate of A & B Group officers.
- b) Retirement
- c) Register of auction sales.
- d) Register of Immovable property.
- e) Advances for Travelling expenses for tours.

II. Explain Briefly:

- a) Register of Recoveries.
- b) Verification of Cash Balance
- c) Special Register of important references.

- d) Indexing
 - e) Preparation of list of Govt. Servants due to retire on Superannuation.
- III. What are all the procedures to be followed in the matter of issuing free transfer bills and watching Their acknowledgement.
- IV. Explain the procedure of preparation of monthly statement of charges and reconciliation.
- V. Explain the procedure for the maintenance of P.R.
- VI. Explain the procedure to deal with top secret communication.
- VII. Write brief notes about Call Book.
- VIII. Explain the procedure for dealing with petitions received against the staff of the Department Group A (or) B officers and Group c (or) D Officers.
- IX. Write brief notes on Inspection of Officers.
- X. Explain briefly about the preparation of Pension papers and sanction of pension.
- XI. Explain about the sanction of part final withdrawal / conversion of Temporary advance into that of Part final withdrawal.
- XII. Explain the activities of the Department of Agricultural Marketing.

தமிழ் வடிவம்

1. சிறு குறிப்பு வரைக:-

- அ) அ மற்றும் ஆ பிரிவு அலுவலர்களுக்கான பொறுப்பு மாற்று சான்றிதழ்.
- ஆ) பணி ஓய்வு
- இ) ஏல விற்பனை பதிவேடு
- ஈ) அசையா சொத்து பதிவேடு
- உ.) பயணச் செலவிற்கான முன்பணம்
2. கீழ் குறிப்பிட்டுள்ளவற்றை விவரி
- அ) பணப்பிடித்தப் பதிவேடு
- ஆ) பண இருப்பு சரிபார்த்தல்
- இ) முக்கியத்துவம் வாய்ந்த கடிதங்களுக்கான சிறப்புப்பதிவேடு
- ஈ) அட்டவணை இடுதல்
- உ.) வயது முதிர்வில் ஓய்வு பெறவிருக்கும் அரசு அலுவலர்களின் பட்டியல் தயாரித்தல்.
- 3) இலவச பொருள் மாற்றுப்பட்டியல் வழங்குதல் மற்றும் அதன் ஒப்புக்கையை பெறுதல் தொடர்பாக கடைப்பிடிக்க வேண்டிய வழிமுறைகளை விளக்குக.
- 4) மாதாந்திர செலவின அறிக்கை தயாரித்தல் மற்றும் ஒத்திசைவு செய்தல் தொடர்பாக பின்பற்ற வேண்டிய வழிமுறைகளை விளக்குக.

- 5) தன்பதிவேடு பராமரிப்பது தொடர்பான வழிமுறைகளை விவரிக்கவும்.
- 6) மிக முக்கிய மற்றும் ரகசிய கடிதங்களை கையாளும் போது கடைபிடிக்க வேண்டிய வழிமுறைகளை விளக்குக.
- 7) பதிவுகள் நினைவூட்டுப்பதிவேடு (Call Book) பற்றிய குறிப்புரை வரைக.
- 8) இலாகா பணியாளர்கள் பிரிவு A அல்லது B அலுவலர்கள் மற்றும் பிரிவு C அல்லது D அலுவலர்கள் அகியோர் மீது பெறப்படும் புகார் கடிதங்களை கையாளும் போது கடைபிடிக்க வேண்டிய வழிமுறைகள் பற்றிய விபரம் குறிப்பிடுக.
- 9) அலுவலக ஆய்வு தொடர்பாக சுட்டிக்காட்டப்பட்டுள்ள விபரங்களைக் குறிப்பிடுக.
- 10) ஓய்வூதிய படிவங்கள் தயாரித்தல் மற்றும் ஓய்வூதியம் ஒப்பளித்தல் தொடர்பான நெறிமுறைகளை விளக்குக.
- 11) பகுதி இறுதித் தொகை / தற்காலிக முன்பணத்தை பகுதி இறுதித் தொகையாக மாற்றியமைத்தல் ஆகியவற்றிற்கான ஒப்பளிப்பது வழங்குதல் தொடர்பான நெறிமுறைகளை விவரிக்கவும்.
- 12) வேளாண்மை விற்பனை இலாகாவின் செயல்பாடுகள் யாவை?

463

May 2016

THE AGRICULTURAL DEPARTMENTAL TEST FOR THE TECHNICAL
OFFICERS OF THE AGRICULTURAL DEPARTMENT
THE AGRICULTURAL DEPARTMENT MANUAL (ALL CHAPTERS)

(With Books)

Time — Three hours

(Maximum Marks : 100)

- [N.B.— (1) Answer **any ten** questions only.
(2) Candidates are allowed the option to answer the paper either in English or in Tamil or even to answer the paper partly in English and partly in Tamil.
(3) Answers should be brief and to the point and need not be a verbatim reproduction of printed pages.
(4) Marks will be deducted for bad handwriting.
(5) Answers to whole questions in excess of the prescribed number of questions appearing at the end of the answer book will not be valued.
(6) All questions carry equal marks.]

- I. Write about the functioning of Soil Testing Laboratory and Mobile Soil Testing Laboratory briefly.
- II. Write briefly about the functioning and advantages of Regulated Market.
- III. Write the duties and Responsibilities of Assistant Director of Agriculture (Seed Certification).
- IV. Write short notes on the following :—
 - (a) Indexing
 - (b) Tappals
 - (c) Arrear Claims
 - (d) Register of Action Sales
 - (e) Retirement.
- V. Write short notes on —
 - (a) Fair copy Register
 - (b) Cash Chest and verification of cash balance
- VI. Give a detailed General Instructions relating to Pension.
- VII. Write in detailed about the "Audit Objections".
- VIII. What are the precautions to be followed against fire for Government Buildings.
- IX. Write Short Notes on—
 - (a) Record Room
 - (b) Call note books Maintenance
 - (c) Cultivation Sheet
 - (d) Building Register and Permanent Works.
 - (e) Office Order Book.

- X. What are all the instructions to be followed while preparing Budget Estimates and Revised Estimates.
- XI. Narrate the General Rules governing purchase of stores and acceptance of tenders and agreements.

தமிழ் வடிவம்

- I. மண் பரிசோதனை ஆய்வகம் மற்றும் நடமாடும் மண் பரிசோதனை ஆய்வகப் பணிகள் பற்றி சுருக்கி வரைக.
- II. ஒழுங்கு முறை விற்பனைக் கூடங்களின் பணிகள் மற்றும் நன்மைகள் பற்றி சுருக்கமாக எழுதவும்.
- III. வேளாண்மை உதவி இயக்குநர் (விதைச் சான்று) பதவிக்குரிய கடமைகளும் பொறுப்புகளும் விரிவாக எழுதவும்.
- IV. சிறுகுறிப்பு வரைக—
 (அ) அட்டவணை
 (ஆ) தபால்கள்
 (இ) நிலுவைக் கேட்பு
 (ஈ) ஏல விற்பனைப் பதிவேடு
 (உ) ஓய்வு (பணி ஓய்வு).
- V. சிறுகுறிப்பு வரைக —
 (அ) சுத்த நகல் பதிவேடு
 (ஆ) பணப் பேழை மற்றும் ரொக்க இருப்பு சரிப்பார்த்தல்.
- VI. ஓய்வூதியப் பலன்கள் பெறுதல் தொடர்பான பொதுவான அறிவுரைகள் குறித்து விரிவாக எழுதவும்.
- VII. “தணிக்கைத் தடைகள்” பற்றி விரிவாக எழுதவும்.
- VIII. அரசுக் கட்டிடங்களில் தீ விபத்து ஏற்படும் முன்னர் கடைபிடிக்க வேண்டிய முன்னெச்சரிக்கை நடவடிக்கைகள் குறித்து விரிவாக எழுதவும்.
- IX. சிறுகுறிப்பு வரைக :—
 (அ) பதிவு அறை
 (ஆ) கவனிப்புப் பதிவேடு பராமரித்தல்.
 (இ) பயிரிடத்தக்க தாள் / (Cultivation Sheet) சாகுபடித் தாள்
 (ஈ) கட்டிடப் பதிவேடு மற்றும் நிலையானப் பணிகள் பதிவேடு.
 (உ) அலுவலக ஆணைக் குறிப்பேடு.
- X. திட்ட மதிப்பீடு, திருந்திய மதிப்பீடு தயாரிக்கும்போது பின்பற்ற வேண்டிய விதிமுறைகள் யாவை?
- XI. பண்டகங்கள் கொள்முதல், டெண்டர் ஏற்பு, ஒப்பந்தம் செய்தல் தொடர்பான பொதுவான விதிமுறைகள் கூறவும்.

DEPARTMENTAL EXAMINATIONS

May 2016

TRANSLATION TEST — FIRST PAPER — TRANSLATION OF ENGLISH PASSAGE
BEARING ON COURT JUDGEMENTS INTO LANGUAGE

(Without Books)

Time — Three hours

(Maximum Marks : 100)

- [N.B.— (1) Answer *all* questions.
(2) All questions carry equal marks
(3) Good handwriting will fetch you more marks.]

I. Translate the following into Tamil :—

MADRAS HIGH COURT

V. Dhanapalan J.

G. Chockalingam J.

T. Sathish Kumar alias sathish ... Petitioner
alias Kumar alias Mandapam Sathish

Vs.

State of Tamil Nadu, Represented ... Respondents
by Secretary to Government and others

On a careful scrutiny of the impugned order, it is seen that there was a representation by the detenu and the same was received by the Government. On receipt of the same, the Government immediately called for remarks from the detaining authority viz, Commissioner of Police on the same day. A reminder was made. However, remarks were received from the detaining authority belatedly. Learned Public Prosecutor through explained that the Commissioner had acted upon it on the very same day, the delay was unexplained. Therefore, it could be clearly seen that there is a delay in considering the representation of the detenu, which would deprive the detenu's rights under Article 22 of the Constitution of India and also the rights to consider the representation under Article 22(5).

II. Translate into Tamil :—

In the Supreme Court of India

Mr. Justice T.S. Thakur

Baskaran and Another ... Appellants

Vs.

State Bank of India ... Respondents

Although, there is no eye witness to this incidents, the confessional statement of the accused appellants fully corroborates circumstantial evidence, as the post mortem report revealed that the deceased had died of strangulation which matched with the confessional statement of the appellant accused. The sexual assault of rape is also established from the post mortem report, which establishing what the death of victim is homicidal and she was forcibly subjected to rape at the instance of

several persons. The evidence of PW-10 and PW-13, the then Village administrative Officer before whom the first and second accused gave their extra judicial confession, clearly unveils the case of the prosecution and this evidence was further corroborated. Even though they were treated as Hostile witness, they have not been able to establish the fact that the extra judicial confession had not been recorded in their presence.

III. *Translate into Tamil* :—

Madras High Court
Tmt. Pushpa Sathyanarayana J.

Nanjachary ... *Appellant*

Vs.

P. Chenna Veerachari and others ... *Respondents*

The plaintiff has taken unfair advantage of his position to compel the defendants 1 and 2 to sell the suit property to him under Exhibit A1. The plaintiff, who comes to the Court for the grant of equitable relief of specific performance, has to establish his readiness and willingness throughout from the date of agreement till the date of filing of the suit. The plaintiff also has not taken steps to deposit the remaining sale consideration in to Court at the time of filing of the suit. In these circumstances, it is safe to conclude that in the light of Section 16(c) of the Specific Relief Act, 1963, the plaintiff had not established his case that he was ready and willing to perform his part of Contract. Though the Order of Sub-Registrar was on 10-4-1995 directing him to resort to the Court of Law, the suit has been filed 15 months there after on 19-7-1996 and the suit was taken to file only on the end of 1998. Therefore the plaintiff cannot be entitled to a decree of Specific Performance.

IV. *Translate into Tamil* :—

Madras High Court
S. Tamil Vanan J.

B. Madhan ... *Petitioner*
N.S. Shanthakumari ... *Respondent*

There is no legal bar against any woman either on the ground that she is a divorcee or a widow to have a legally valid marriage and therefore, verginity of a woman is not a required qualification prescribed under law to have a valid Marriage. How ever impotency of the husband leading to non consummation of the Marriage is a ground to declare the Marriage a nullity. The Medical test conducted to decide whether the Marriage has not been consummated owing to the impotence of the husband could not be against his privacy. Infact, the Fundamental Rights guaranteed under Article 19(1)(a) towards freedom of speech and expression for telling the truth before the Court was in wife's favour, though the arguements of the wife were to be established by her. Article 21 relating to protection of life and personal liberty which includes the wife to live with human dignity, it is protecting her legal right available under Section 12(1)(a) and Section 25 of the Hindu Marriage Act, which has been guaranteed under Article 21 of the Constitution of India.

145 / DM / 16

DEPARTMENTAL EXAMINATIONS

May 2016

TRANSLATION TEST— SECOND PAPER
TRANSLATION OF NEWSPAPER REPORT FROM TAMIL LANGUAGE
INTO ENGLISH

(Without Books)

Time — Three hours
(Maximum Marks: 100)

- [N.B.—(1) Answer *all* Questions.
(2) Marks will be deducted for bad handwriting.]

I. Translate the following into English —

Marks
50

தேசியப் பட்டியலில் நதிநீர் சேரவேண்டும்

நீருக்கு ஆதாரம் மழை, மழைக்கு ஆதாரம் மேகம், மேகத்துக்கு ஆதாரம் கடல், கடலுக்கு ஆதாரம் நதி, நதிக்கு ஆதாரம் ஆறு, ஆற்றுக்கு ஆதாரம் அருவி, அருவிக்கு ஆதாரம் மீண்டும் மழை.

மனிதன் வாழ்வதற்கு முக்கியத் தேவை நீர்தான். 'நீரின்றி அமையாது உலகு' என்பது வாய்மை. பருக, குளிக்க, பயிர் செய்ய, உணவு சமைக்க, சுத்தம் செய்ய அனைத்துக்கும் அதுதான் முக்கியம்.

நீரில்லா நிலம்தான் பாலை. குறிஞ்சி, முல்லை, மருதம், நெய்தல் வளம் காண நீர்தான் முக்கியம். நீரைச் சேமித்துப் பாதுகாக்கத் தவறியதால்தான் தண்ணீர் பற்றாக்குறை ஏற்படுகிறது.

இது இயற்கையானது அல்ல; செயற்கையாக நாமே தேடிக் கொண்டது. நீர் நிலைகளை அசுத்தம் செய்தது, நீர்வழிகளையும் நீர் ஆதாரங்களையும் மறைத்து வீட்டடி மனை ஆக்கியது, மண் மற்றும் மணல் வளத்தைக் கொள்ளை அடித்தது எல்லாமே நாம் தான்.

மனிதனுக்குத் தேவைகள் உணவு, உடை, இருப்பிடம். உணவுக்கும் உடைக்கும் அடிப்படைத் தேவையான விவசாயத்தை அழித்துவிட்டு வீட்டடி மனையாக்கி இருப்பிடத்துக்கு முக்கியத்துவம் கொடுத்தால் உணவு, உடையின்றி எப்படி வாழ்வது?

நீரின்றி எப்படி விவசாயம் செய்ய முடியும்? மனித இனம் மட்டுமின்றி அனைத்து ஜீவராசிகளுக்கும் நீர் தேவை. இன்னும் ஐந்து ஆண்டுகள் இதே நிலை நீடித்தால் இந்தியாவின் பல பகுதிகள் பாலைவனம் ஆகப்போவது நிச்சயம்.

நதிகளை, நீர்நிலைகளை பவித்ரமானவை, புண்ணியமானவை என்று எண்ணிய காலம் இப்போது இல்லை. நீர்நிலைகளை ஆக்கிரமித்து வீட்டுமனை அமைப்பது, ஆற்றங்கரைகளை ஆக்கிரமித்து வீடு கட்டுவது. ஆற்றில் கழிவுகளை அழுக்குகளை ரசாயனங்களைக் கலக்கவிடுவது ஆகியவை தவறென்று மக்களும் கருதவில்லை, அரசுகளும் கவலைப்படுவதில்லை.

ஆற்றுக்கு நீர்வளத்தை பெருக்கச் செய்யும் மணலை லாரிலாரியாகக் கொள்ளையடிக்க அரசுகளே அரணாக இருந்து ஊக்குவிக்கின்றன. மணல் வளத்தைவிட அவைதரும் பண வளமே பெரியதென்று எல்லா அரசியல் கட்சிகளும் கருதுகின்றன.

(தினமணி 1-4-2013)

II. Translate the following into English —

50

சேது சமுத்திரக் கால்வாய்த் திட்டத்துக்கு எதிரான வழக்கு உச்ச நீதிமன்றத்தில் நீதிபதிகள் கே.எஸ். ராதாகிருஷ்ணன், தீபக் மிஸ்ரா ஆகியோர் அடங்கிய அமர்வு முன்பு திங்கள்கிழமை விசாரணைக்கு வருகிறது.

இந்த வழக்கு கடந்த பிப்ரவரி 24-ம் தேதி விசாரணைக்கு வந்த போது, 'இத்திட்டத்தை ஏற்கெனவே திட்டமிட்டபடி, ஆறாவது கடல் பாதையில் செயல்படுத்த விரும்புகிறோம்' என்று மத்திய அரசு சார்பில் பிரமாணப் பத்திரம் தாக்கல் செய்யப்பட்டது.

அதையடுத்து, 'திட்டத்தை எதிர்த்து வழக்கு தொடர்ந்துள்ள மனுதாரர்களில் ஒருவரான சுப்பிரமணிய சுவாமி, பிரமாணப் பத்திரம் தொடர்பாக மூன்று வாரங்களில் பதில் மனு தாக்கல் செய்ய வேண்டும்' என்று உச்ச நீதி மன்றம் கூறியது.

சுப்பிரமணிய சுவாமி தாக்கல் செய்யும் பதில் மனுவை நீதி மன்றம் திங்கள் கிழமையன்று பரிசீலிக்கும் என்றும் பிறகு வழக்கின் இறுதி விசாரணை தொடங்கும் என்றும் எதிர்பார்க்கப்படுகிறது.

'சேது சமுத்திரத் திட்டத்தை செயல்படுத்த திட்டமிடப்பட்டிருந்த ஆறாவது கடல் பாதையில் 'ராமர் பாலம்' இருப்பதாக ஹிந்துக்கள் நம்புகின்றனர். அதனால், அந்தப் பாதையில் திட்டத்தை செயல்படுத்தக்கூடாது' என்று ஜனதா கட்சித் தலைவர் சுப்பிரமணிய சுவாமி 2007-ம் ஆண்டில் வழக்கு தொடர்ந்தார்.

அதையடுத்து, ஆறாவது வழித்தடத்தில் சேதுத் திட்டத்தைச் செயல்படுத்த 2007 செப்டம்பரில் உச்ச நீதி மன்றம் தடை விதித்தது.

பின்னர் நீதிமன்ற உத்தரவின்படி, மாற்றுப் பாதையில் திட்டத்தைச் செயல்படுத்தும் சாத்தியக்கூறுகள் குறித்து ஆராய நோபல் பரிசு பெற்ற சுற்றுச்சூழல் வல்லுநர் ஆர்.கே பச்சௌரி தலைமையிலான குழுவை மத்திய அரசு அமைத்தது.

(தினமணி 1-4-2013)

469

146 / DM / 16

DEPARTMENTAL EXAMINATIONS

May 2016

TRANSLATION TEST — SECOND PAPER — TELUGU

(Without Books)

Time — Three hours

(Maximum Marks : 100)

- [N.B.— (1) Answer all questions.
- (2) Marks will be deducted for bad handwriting.
- (3) All questions carry equal marks.]

I. ఒక మనిషి గొప్ప విద్యావంతుడై ఉండవచ్చును. కాని అతడు సకలని ప్రవర్తన కలిగి యుండక పోవచ్చును. ఆ మనిషి తన విద్యను బట్టి గౌరవం బడవో గాని, ప్రవర్తనను బట్టి విమాత్రము గౌరవం బడడు. మరియొక ప్రకారం ఒక మనిషి సదువు తోని పాడుగా ఉండవచ్చును గాని అతడు మంచి ప్రవర్తన కలిగి యుండు వచ్చును. అట్టి చోకి మంచి ప్రవర్తన తోని విద్యావంతుని కన్నను మిక్కిలిగా గౌరవం బడును. సప్రవర్తన తోని విద్యావంతుడు మానవుడుగా గాక పశువుగా పరిగణం బడును. ఒకని మనిషిగా తీర్చుకొని

ప్రవర్తనయే గాని చదువు, సంపద, పదవి
 కన్నవి కావు. సద భావోపములను, సత్ప్రవర్తన
 మును శిశువు మొదట గొడవలి ఈ తరువాత
 బడిలి నేర్చుకొనును. దురభావోపములు, దుష్ప్రవర్త
 నము, సమాజమునకు పోటును తెచ్చును. కనుక
 పానిని మొగ్గలినే ప్రాణి వేయ వలయును.

II

శ్రమింబా పని చేయుట కను సారమును
 భారత దేశము నేర్చుకొన వలెను. భారతదేశమున
 సోమతితన మనునది ఒక జాతియ విఘాతముగా
 విచ్ఛిన్నమైనది. శ్రమ గౌరవ ప్రథమము తప్పదును
 మహాత్మా గాంధీ ఒక సిద్ధాంతముగా ప్రబోధిం
 చేను. మనుగడకు శ్రమ కన్నది ప్రణీతమైన
 విధిగా చెప్పెను. ప్రతిభ మహా తార్కారులను
 ప్రారంభించును. పానిని శ్రమ మాత్రమే పూర్తి
 చేయ గలుగును. ప్రతిభ కనునది లాంబది శత్రు
 శ్రమగా, పది శత్రువు రి పోషముగా వర్ణింప

బడినది. కౌరవ మార్గం క్రమ విలువలను
 ఒక సిద్ధాంతముగా ప్రతిపాదించెను. మానవుని
 రీతిగలక స్థితి నుండి పైకి తెచ్చిన తామెత్తు
 క్రమ. రిడి ఏదాదులను, పంటపొలములుగా
 మార్చినది. భూమిని పట్టణములలో, సముద్రము
 ఒడలలో కప్పి వైచినది క్రమంబు.
 క్రమంబు పూజ.

III ఒక మానవునికి ఈ లోకమున గల మంచి
 మిత్రుడు రిడిని కెనుడు తిరిగి వినియోగం మొరవచ్చు.
 రిడిని వాడనియిములో కంటి పాపవలె పెంచిన రిడిని
 పుత్రుడు గాని, పుత్రక గాని విశిష్టమనులుగా
 నిరూపించుకొనవచ్చును. మనకు దగ్గరైనవాడు, తిరుతైన
 వాడు, విశిష్ట పాత్రులైన వాడు మంచి పేరు గలవాడు
 నమరక ద్రోహులు కావచ్చును. సర్వార్థపూరితమైన ఈ
 లోకమున మానవుడు పొందగలగిన నిసర్వార్థ పరుడైన
 స్నేహితుడు శునకము, రిడి రిడిని ఎన్నడూని వదల
 పెట్టడు. విశిష్టము తిరిగిగా, ద్రోహిగా రిడి
 ఎన్నడూని నిరూపించుకొనడు.

విభోర్వము లీ గాని, వేదకము లీ గాని,
 స్వస్థత లీ గాని, కిన్విస్థత లీ గాని కుకరి తన
 మజమానిని కొంటపెట్టుకొనవేయి యుండును. నితుపద
 యగు తన మజమానిని ఒక యువరాజుగా భావించి
 శునకము కఠని నిదురయ భంగము రానీయక
 కనిపెట్టుకొని యుండును. తన మజమానిని కొందరు
 పరిత్యజించినను కుకరి కఠనిని ఎడబాయక
 యుండును.

IV

తేలి రువన యన్నది నిజ్జయముగా
 ఒక కళ. కొది కష్టమైనది కూడ. ప్రతి తేలి
 బ్రతమైన సమస్యను కఠని యున్నందున దీనిని
 ప్రాయము కళయగుచున్నది. స్థూలముగా తేలిలు
 కిణికాకములు, వస్త్రోగతములను భేదముచేరెండు
 వర్ణములకు చెందును. కిణికాకములైన తేలిలు
 ప్రజాసేవలకు, యజమానిక తేదా సంస్థ యొక్క
 కిణికారులకు తేదా వాణిజ్య సంస్థలకు ప్రాసెడి
 తేలిలు. పత్రకా సంపాదకులను ఉద్దేశించిన తేలిలు,
 సిఫారసులు కూడిన తేలిలు పై వర్ణమునకే చెందును.
 ఒక నిర్దిష్టమైన పద్ధతిలో ప్రాసెడు తేలి లన్నియు
 ఈ వర్ణమున చేరును. కిల్ల తేలిలు సంక్షిప్తముగా

సకలముఖాం నుండవలెను. విలన, శీతశీలను
 పదవ వలసిన వాడు నిరంతరము కార్మికుస్వరూపా
 నుండును. స్వీల్పకాలమున ఎఱుకవ వివరములను
 తెలిసికొనవలెనను తొలిక వాకిలి యుండును,
 కనుక రహయిత విభజనమునకు కల్పబడి
 యుండవలెను.

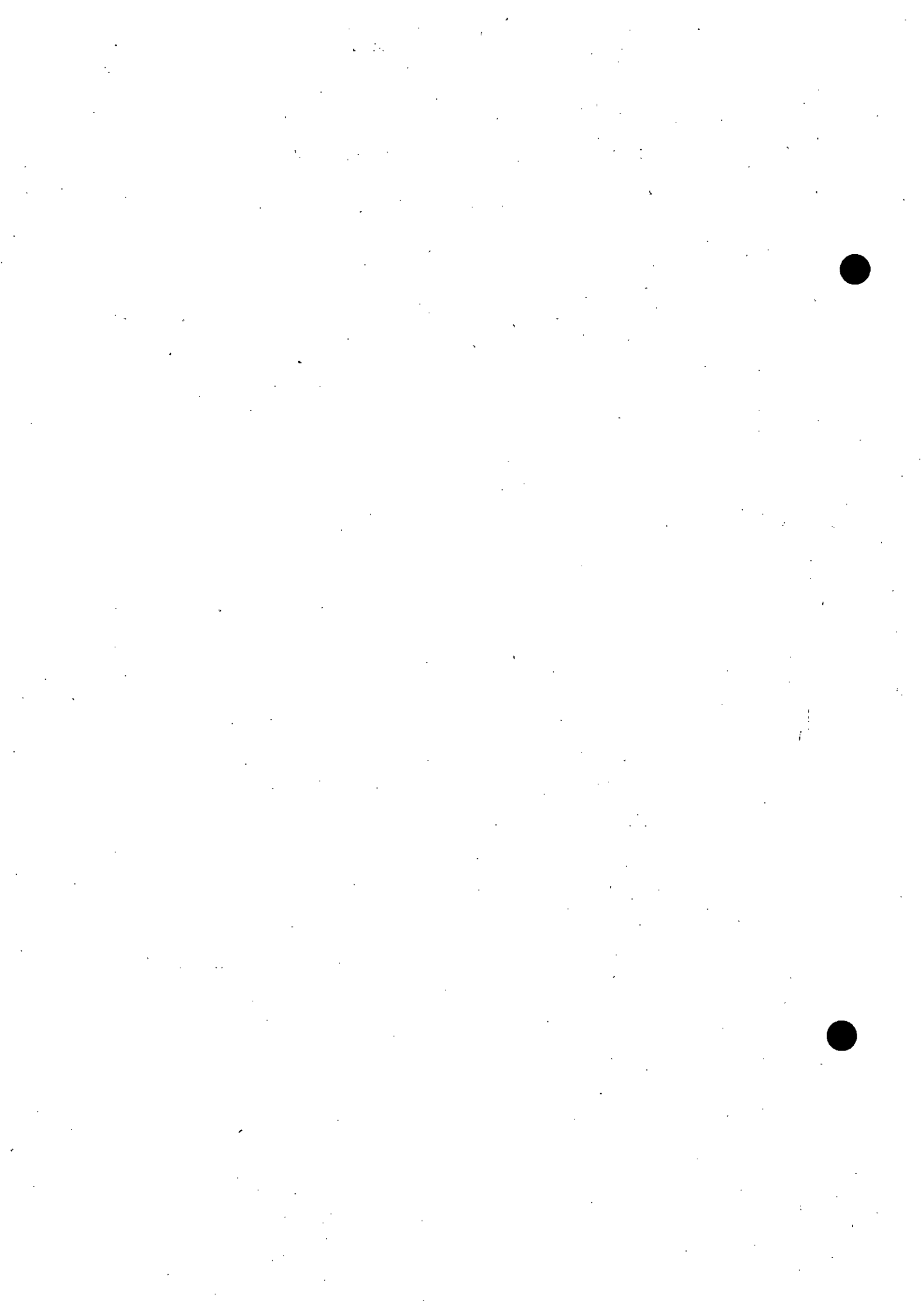

475

DEPARTMENTAL EXAMINATIONS

May 2016

TRANSLATION TEST — SECOND PAPER — MALAYALAM

(Without Books)

Time — Three hours

(Maximum Marks : 100)

- [N.B.— (1) Answer all questions.
- (2) Marks will be deducted for bad handwriting.]

Translate into English:

Marks

60

1 ചൊല്ലാം: തമിഴ്നാട്ടിൽ പരമ്പരാഗത മത്സ്യത്തൊഴിലാളി കുടുംബങ്ങൾക്ക് അജ്ഞാതകർമ്മങ്ങൾ വൻ വർദ്ധനവു. 2010 ൽ 1.92 ലക്ഷം കുടുംബങ്ങൾക്കായിരുന്നു ഇത്. ഇന്ന് 4.50 ലക്ഷം കുടുംബങ്ങൾ അർജ്ജുനത്തൊഴിലാളി ഭരണ സമിതിയിൽ അംഗീകരിച്ചിട്ടുണ്ട്. ദേശീയ നിയമങ്ങൾ വർദ്ധിപ്പിച്ച് നാണിപ്പ പ്രി-റേംഗ് മന്ദിരം അന്വേഷിക്കുകയും ഇത് നാശനഷ്ടമല്ലാതെ നല്ലൊരു പരിഹാരമായിത്തീരുന്നതിനും നിയമങ്ങൾ, അർജ്ജുന മത്സ്യത്തൊഴിലാളി നിധി ഭരണ സമിതിയിൽ വി. ലക്ഷ്മിദേവിയുടെ അഭിപ്രായം "മത്സ്യത്തൊഴിലാളി വർദ്ധിക്കുന്നതിൽ അനുകൂലമായ പരിഹാരമായിട്ട് ഇത്രയും വലിയ വർദ്ധനവു ഉണ്ടാകാതെ അനുഭവപ്പെടുന്നതിനായി. വിവിധ മത്സ്യത്തൊഴിലാളി പരിഹാരങ്ങളിൽ ഇത്രയും വലിയ ചെലവ് വെലുവാൻ കഴിയാതെ തീർന്നിട്ടുണ്ട്. ചെലവുകൾ കുറയ്ക്കുന്നതിൽ തീർച്ചപ്പെടുത്തിയ മത്സ്യത്തൊഴിലാളി കുടുംബങ്ങൾക്ക് മെമ്പർഷിപ്പ് അടയ്ക്കുന്നതിന് ഇത് മത്സ്യ പ്രവർത്തനങ്ങൾ സംസ്കരിക്കുന്നതിനായി ലക്ഷ്യമുണ്ട്."

അഞ്ച് വർഷത്തിലൊരിക്കൽ ഉത്സൃതത്വ പ്രഖ്യാപനങ്ങൾ മുടങ്ങാതെ
 നടന്നുവന്നു. 2010-ൽ
 നടന്നുവന്നു. അതിനുശേഷം തുടർച്ചയായുള്ള
 നടന്നുവന്നു. നവംബർ 2010-ൽ
 നടന്നുവന്നു. നവംബർ 2010-ൽ
 നടന്നുവന്നു. നവംബർ 2010-ൽ

മുൻപുപോലെയുള്ള നിലവാരം, ഉത്സൃതത്വ പ്രഖ്യാപനങ്ങൾ
 നടന്നുവന്നു. ഉത്സൃതത്വ പ്രഖ്യാപനങ്ങൾ
 നടന്നുവന്നു. ഉത്സൃതത്വ പ്രഖ്യാപനങ്ങൾ
 നടന്നുവന്നു. ഉത്സൃതത്വ പ്രഖ്യാപനങ്ങൾ
 നടന്നുവന്നു. ഉത്സൃതത്വ പ്രഖ്യാപനങ്ങൾ

മുൻപുപോലെയുള്ള നിലവാരം, ഉത്സൃതത്വ പ്രഖ്യാപനങ്ങൾ
 നടന്നുവന്നു. ഉത്സൃതത്വ പ്രഖ്യാപനങ്ങൾ
 നടന്നുവന്നു. ഉത്സൃതത്വ പ്രഖ്യാപനങ്ങൾ
 നടന്നുവന്നു. ഉത്സൃതത്വ പ്രഖ്യാപനങ്ങൾ
 നടന്നുവന്നു. ഉത്സൃതത്വ പ്രഖ്യാപനങ്ങൾ

മുൻപുപോലെയുള്ള നിലവാരം, ഉത്സൃതത്വ പ്രഖ്യാപനങ്ങൾ
 നടന്നുവന്നു. ഉത്സൃതത്വ പ്രഖ്യാപനങ്ങൾ
 നടന്നുവന്നു. ഉത്സൃതത്വ പ്രഖ്യാപനങ്ങൾ
 നടന്നുവന്നു. ഉത്സൃതത്വ പ്രഖ്യാപനങ്ങൾ
 നടന്നുവന്നു. ഉത്സൃതത്വ പ്രഖ്യാപനങ്ങൾ

മുൻപുപോലെയുള്ള നിലവാരം, ഉത്സൃതത്വ പ്രഖ്യാപനങ്ങൾ
 നടന്നുവന്നു. ഉത്സൃതത്വ പ്രഖ്യാപനങ്ങൾ
 നടന്നുവന്നു. ഉത്സൃതത്വ പ്രഖ്യാപനങ്ങൾ
 നടന്നുവന്നു. ഉത്സൃതത്വ പ്രഖ്യാപനങ്ങൾ
 നടന്നുവന്നു. ഉത്സൃതത്വ പ്രഖ്യാപനങ്ങൾ

2 Translate into English:

40

പൊൻകോട്ട്: കഴിഞ്ഞ മാസം നമ്മുടെ ദേശീയോത്സവമായ പൊൻകോട്ടിൽ പാലീസ്താൻ ചിരമുഖനായ ഒരു ശിഷ്യൻ ഒരു കൃഷിയിൽ കഴിയുന്നതിനു പത്തുപതിനായിരം രൂപയുടെ കൃഷിയിടം കണ്ടു.

ദാമോദരൻ കണ്ടുപിടിച്ച കൃഷിയിടം 29 ഏക്കറാണ്. നമ്മുടെ കൃഷിയിടങ്ങളിലെല്ലാം കൃഷിയിടം കണ്ടുപിടിക്കാൻ സാധിക്കാൻ പറ്റിയിട്ടില്ല. നമ്മുടെ കൃഷിയിടങ്ങൾ കണ്ടുപിടിക്കാൻ സാധിക്കാൻ പറ്റിയിട്ടില്ല.

കണ്ടുപിടിച്ച കൃഷിയിടം കണ്ടുപിടിക്കാൻ പൊൻകോട്ട് നമ്മുടെ കൃഷിയിടങ്ങൾ കണ്ടുപിടിക്കാൻ പറ്റിയിട്ടില്ല. നമ്മുടെ കൃഷിയിടങ്ങൾ കണ്ടുപിടിക്കാൻ പറ്റിയിട്ടില്ല.

നമ്മുടെ കൃഷിയിടങ്ങൾ കണ്ടുപിടിക്കാൻ പൊൻകോട്ട് ദേശീയോത്സവമായ പൊൻകോട്ടിൽ പാലീസ്താൻ കണ്ടുപിടിച്ച കൃഷിയിടം കണ്ടുപിടിക്കാൻ പറ്റിയിട്ടില്ല. നമ്മുടെ കൃഷിയിടങ്ങൾ കണ്ടുപിടിക്കാൻ പറ്റിയിട്ടില്ല.

നിമഗ്നനിലായിത്തീർന്നുപോകാൻ മനസ്സു കെട്ടിയിട്ടു
നിന്നിരിക്കുകയും ചെയ്തു. അതിനാലും വാക്കിനാലും തടവില്ലാതെ
അയാളുടെ മനസ്സ് വിട്ടുപോയി.

അതിന്റെ കാരണം വിവരങ്ങളുടെ അഭാവത്തിൽ മനസ്സു
കെട്ടിയിട്ടുപോകാൻ അയാൾക്കു കഴിയാതെ പോയി.

അയാൾ അതിനാൽ തന്റെ പാപം മൂലം പൊന്നോട്
കൂടെപ്പോകാൻ തീർന്നു.



DEPARTMENTAL EXAMINATIONS

May 2016

TRANSLATION TEST — SECOND PAPER — HINDI

(Without Books)

Time — Three hours

(Maximum Marks : 100)

- [N.B.— (1) Answer **all** questions.
 (2) Each questions carries fifty marks
 (3) Marks will be deducted for bad handwriting.]

Translate in English:

I

चाहे कृषि उत्पादों की
 खरीद - बिक्री कम्प्लेक्स ई. मंच
 की शुरुआत हो या फिर प्रधान-
 मंत्री फसल बीमा या फिर सिंचाई
 बीमा जैसी योजनाएँ, इस बजट
 से इतना जरूर तय हो गया कि
 सरकार अगले चुनाव तक किसानों
 पर फोकस करेगी। गाँवों को
 बिजली से रोशन करना, '6'
 करोड़ लोगों को डिजिटल शान
 देना, किसानों की आय के अन्य

स्रोतों को खड़ा करना, ये सब
 ग्रामीण विकास की बुनियादी
 जरूरतों को पूरा करने की
 दिशा में उठाए जाने वाले ठोस
 कदम हैं।

करने वाला है। इस प्रावधान को
 नकारना समाप्त करना चाहिए।

महिलाओं के उत्थान में
 कांग्रेस की भूमिका को उल्लेख
 करते हुए, कहा कि इस पार्टी ने
 देश को पहली महिला प्रधान-
 मंत्री, पहली महिला राष्ट्रपति और
 पहली महिला लोकसभा अध्यक्ष
 दी। राज्यसभा में भी अलग-
 अलग पार्टियों की महिला

सदस्यों ने आधी आवादी को
संसद और राज्य विधान सभाओं
में 33 फीसदी आरक्षण देने
सम्बन्धी विधेयक शीघ्र पारित
किए जाने की माँग उठाई।

50 marks.

2. अंतरराष्ट्रीय महिला दिवस
के अवसर पर महिला सांसदों ने
संसद के दोनों सदन में अपने
हुकूमतों का जरा ज़ुल्फ़ किया। कांग्रेस
अध्यक्ष सोनिया गाँधी ने महिला
आरक्षण विधेयक को जल्द पारित
किए जाने की माँग की। उन्होंने
सरकार से कहा, हमें हमारा जायज
हुकूमत है।

सोनिया ने लोकसभा में
 भाजपा शासित कुछ राज्यों में स्थानीय
 निवाय चुनाव लड़ने के लिए न्यूनतम
 शैक्षणिक योग्यता को अनिवार्य बनाए
 जाने को लेकर भी सरकार पर
 निशाना साधा। कहा कि यह कदम
 अनुसूचित जाति और जनजाति
 समूहों की महिलाओं को उनके
 संवैधानिक अधिकारों से वंचित

कृषि विरोधियों की मानें
 तो आनंदाइन खरीद - बिक्री का
 शान कृषि उत्पादन में क्रांति ला
 सकता है। इस बजट में 35,984
 करोड़ रुपये कृषि विकास, जबकि
 9.5 लाख करोड़ रुपये कृषि
 प्रवृत्त के लिए रखे गए हैं।

पिछले बजट में कृषि राहत की
मदद 8.5 लाख करोड़ रुपये थी।
वित्त मंत्री अरुण जेटली ने कहा
कि कृषि और गैर कृषि क्षेत्र में
अपने हस्तक्षेप पर सरकार नये
क्षेत्र से ध्यान देगी और
2022 तक किसानों की आय
होगुनी कर देगी।

50 Marks.

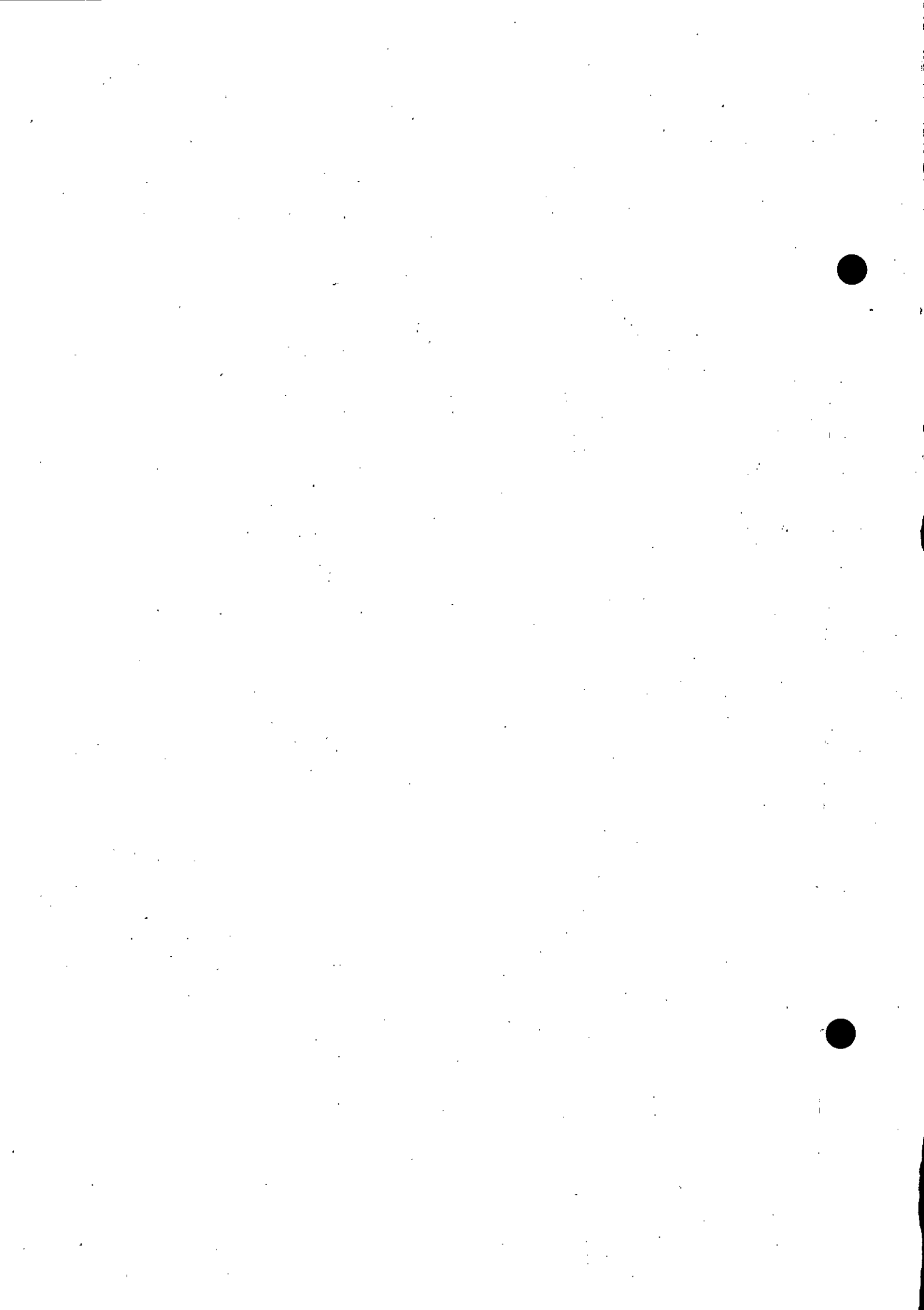

کاپی

149 / DM / 16

DEPARTMENTAL EXAMINATIONS

May 2016

TRANSLATION TEST — SECOND PAPER — URDU

(Without Books)

Time — Three hours

(Maximum Marks : 100)

[N.B.—Marks will be deducted for bad handwriting.]

ذیل کی عبارت کا انگریزی میں ترجمہ کیجئے: (Translate into English):

زہریلے کیمیائی مادے، گیسوں کا اخراج، کوڑے کرکٹ کے ڈھیر، ٹھہرے ہوئے پانی اور گندے پانی اور نالیوں کے ناقص نظام کے نتیجے میں آلودگی پیدا ہوتی ہے۔ ہوا، پانی، فضا اور آواز کے ذریعہ آلودگی پیدا ہوتی ہے۔ کولے، پٹرول اور ڈیزل کے جلنے سے بھی آلودگی پیدا ہوتی ہے۔

آلودگی کی وجہ سے انسانوں کو بھیا تک عارضوں کا سامنا ہے۔ مختلف کارخانوں میں زہریلی گیس بنائی جاتی ہے جس سے بھی فضا مسموم ہوتی ہے۔ ایسی دھماکوں سے بھی آلودگی پیدا ہوتی ہے۔

کچڑ اور نمناک زمین سے آبی آلودگی پیدا ہوتی ہے۔ کارخانوں سے خارج ہونے والے فاضل اور

فاسد مواد سے بھی آلودگی پیدا ہوتی ہے۔ گلی سڑھی مچھلیوں کے کھانے سے دماغ اور آنکھیں متاثر ہوتی

ہیں۔ آبی آلودگی سے دستوں کی شکایت اور یرقان بھی ہو سکتا ہے۔ ٹرکوں، بسوں اور کارخانوں میں

مشینوں کی آوازوں سے صورتی آلودگی پیدا ہوتی ہے۔ لاؤڈ اسپیکر، ٹیلی ویژن، ریڈیو اور پٹاخوں سے

بھی تیز آواز پیدا ہوتی ہے۔ صنعتی فضلات اور جنگلوں کے ختم کرنے سے زمینی آلودگی پیدا ہوتی ہے۔

☆☆☆

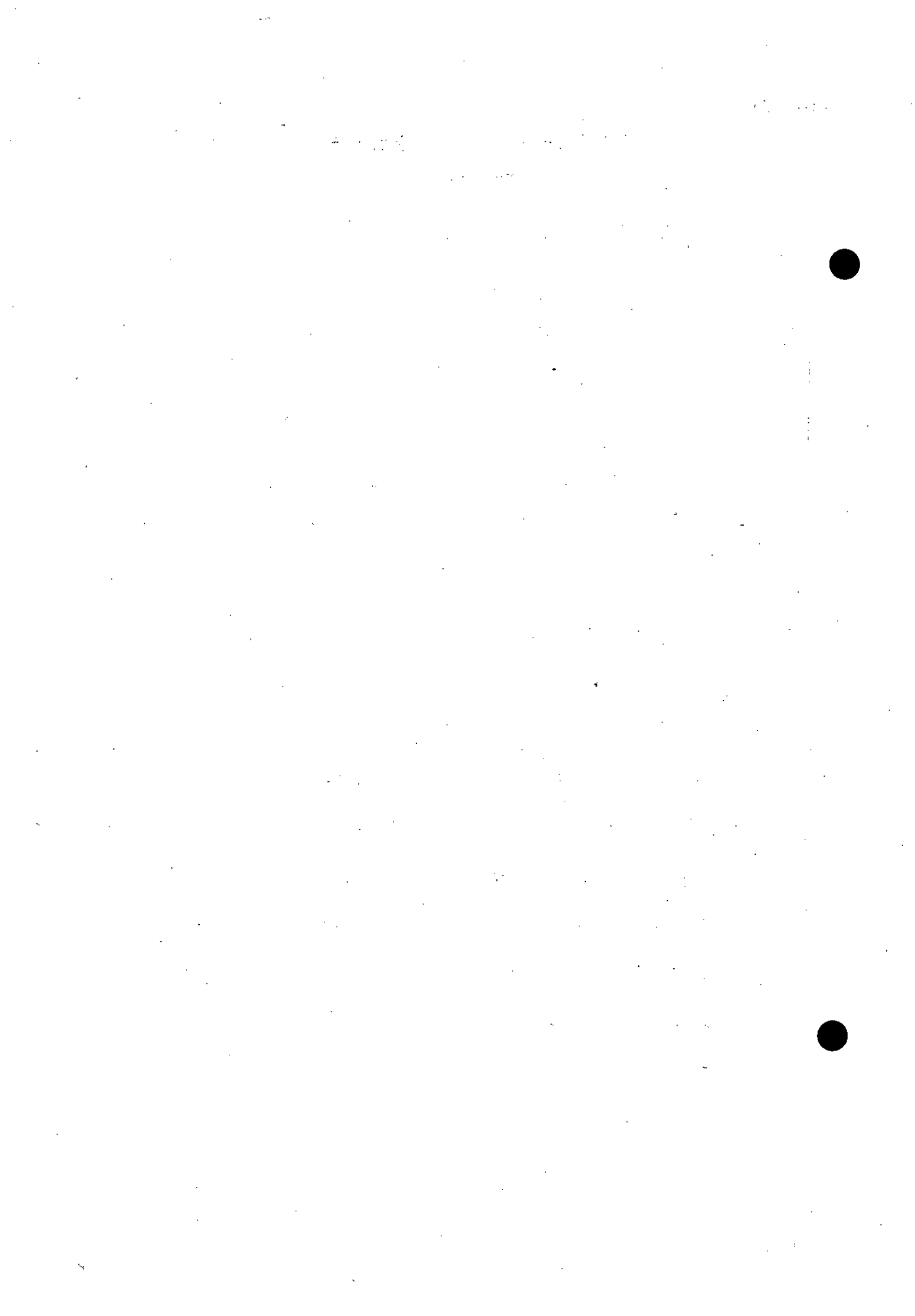

DEPARTMENTAL EXAMINATIONS

May 2016

TRANSLATION TEST — SECOND PAPER — KANNADA

(Without Books)

Time — Three hours

(Maximum Marks : 100)

- [N.B.— (1) Answer all questions.
- (2) Marks will be deducted for bad handwriting.]

I. Translate into English or Tamil : marks:50

ನಗರದಲ್ಲಿ ಕ್ರಮಿಸಿರುವ ಸುಮಾರು 700 ಬಸ ಕೆರೆ
 ಉತ್ಪತ್ತಿಯಾಗುತ್ತದೆ. ಇದರ ನಿರ್ವಹಣೆ, ವಿಲೇವಾರಿಯನ್ನು
 ಸಮರ್ಪಕವಾಗಿ ಮಾಡಿ ಕುಡ್ಡ ಪರಿಸರವನ್ನು ಕಾಯ್ದುಕೊಳ್ಳುವುದು
 ನಗರ ಸಭೆಗೆ ಯಾವ ಸವಾಲಾಗಿದೆ. ಯನೇ ಮತ್ತು ಸಣ್ಣ
 ಕೈಗಾರಿಕೆಗಳಿಂದ ಉತ್ಪತ್ತಿಯಾಗುವ ಕಡ-ಪ್ರಾಚ್ಯ ಬಹುತೇಕ
 ಬೀದಿ ಬೀಳುತ್ತಿದೆ, ಇಲ್ಲವೇ ಕೆರೆ ಕುಂಟೆಗಳ ಬಿಡಲು
 ಸೇರುತ್ತದೆ. ಇದರ ಪರಿಣಾಮವಾಗಿ ಬಿಡು ಅರಣ್ಯದ ಗಂಭೀರ
 ಸಮಸ್ಯೆಗಳಿಗೆ ಬಲಿಯಾಗುತ್ತಿದ್ದಾರೆ. ಇದರ ನಿವಾರಣೆಗೆ, ದೂರಕವನ್ನು
 ಕೌಂಟ್ರೋಲ್ ಮತ್ತು ಎರಡು ಗುಟ್ಟರವನ್ನಾಗಿ ಪರಿವರ್ತಿಸಿ
 ಸಣ್ಣ ಆರ್ಥಿಕ ಆದಾಯದ ಮೂಲವನ್ನಾಗಿಸುವ ಪ್ರಯತ್ನಕ್ಕೆ
 ನಗರ ಸರ್ಕಾರ ಮುಂದಾಗಿದೆ. ಅನುಕ್ರಮಿತ ಅಭಿವೃದ್ಧಿ ಸಮಿತಿಯೊ-
 ಡನ್ನು ರಚಿಸಿ ಸದಸ್ಯರಾಗಿ ಅಗತ್ಯವಿರುವ ಕರಣಿಗಳನ್ನು
 ನೀಡಲಾಯಿತಾದರೂ ಅದು ನಿರೀಕ್ಷಿತ ಯಶಸ್ಸು ಕಾಣಲಿಲ್ಲವೆಂಬುದು
 ವಿಳಿದದ ಸಂಗತಿ.

II Translate into English or Tamil. Marks: 20

ಅಧುನಿಕ ಕೃಷಿಯ ಬೆನ್ನು ಹತ್ತಿರುವ ರೈತನು ಬೆಳೆಯುತ್ತಿರುವ
 ಬೆಳೆಗಳಿಗೆ ಅನುಕೂಲಕರ ಕೀಟಗಳ ಬಾಧೆ ಹೆಚ್ಚುತ್ತಿವೆ. ಬೆಳೆಗಳಿಗೆ
 ತಗುಲದ ಈ ಬಾಧೆಯನ್ನು ನಿಯಂತ್ರಿಸಲು ಅದೇ ರೈತ ನಾನಾ
 ರೀತಿಯ ಕ್ರಮಗಳನ್ನು ತೆಗೆದುಕೊಳ್ಳುತ್ತಾನೆ. ಈ ಕ್ರಮಗಳನ್ನು
 ಬಳಸಿಕೊಂಡು ಕೃಷಿ ಮತ್ತು ಬೆಳೆಗಳಿಗೆ ತಗುಲುತ್ತಿರುವ
 ಕೀಟಗಳ ಸಂಖ್ಯೆ ಬಹಳವಾಗಿ ಕಡಿಮೆಯಾಗುತ್ತದೆ. ಸಹಜವಾಗಿ ಕೃಷಿ ಸಂಕುಲದ
 ಸೋಜಿಗವನ್ನು ಕಾಣುತ್ತೇವೆ. ಸಹಜವಾಗಿ ಕೃಷಿ ಸಂಕುಲದ
 ಜೀವಿಗಳಲ್ಲಿಯೇ ಜೀವಿಸುವ ಕ್ರಮಕೀಟಗಳ ಉಚಿತ ಬಿಂದು
 ವೈವಿಧ್ಯವು ಹೆಚ್ಚು. ಅಂದರೆ ಕೃಷಿ ಸಂಕುಲದ - ಕ್ರಮಕೀಟಗಳನ್ನು
 ಅಧಿಕವಾಗಿ ಸಂಖ್ಯೆ ಕಡಿಮೆ ಮಾಡಿ ತಗುಲುತ್ತಿರುವ ಕ್ರಮಕೀಟಗಳನ್ನು
 ನಿಯಂತ್ರಿಸುವ ಕ್ರಮಗಳನ್ನು ತೆಗೆದುಕೊಳ್ಳುವುದು. ಕೃಷಿ ಸಂಕುಲಕ್ಕೆ
 ಅನುಕೂಲವಾದ ಕ್ರಮಗಳನ್ನು ತೆಗೆದುಕೊಳ್ಳುವುದು. ಕೃಷಿ ಸಂಕುಲದ
 ಯಾವುದೇ ಕ್ರಮಕೀಟ ಅಧಿಕವಾಗಿ ಕ್ರಮಕೀಟಗಳ ಸಂಖ್ಯೆ ಕಡಿಮೆ
 ಆಗುತ್ತದೆ. ಹಾಗೆ ಕೀಟಗಳ ಬಾಧೆಯನ್ನು ತಡೆಬಿಡಲು ತಗುಲ
 ವೈವಿಧ್ಯವನ್ನು ನಿಯಂತ್ರಿಸುತ್ತೇವೆ. ಕೃಷಿ ಸಂಕುಲದ ಕ್ರಮಕೀಟಗಳನ್ನು
 ಅಧಿಕವಾಗಿ ತೆಗೆದುಕೊಳ್ಳುವುದು. ಕೃಷಿ ಸಂಕುಲದ ಕ್ರಮಕೀಟಗಳನ್ನು
 ಯಾವುದೇ ಕಾನೂನುಬಾಹಿರವಾಗಿ ನಿಯಂತ್ರಿಸದಂತೆ ಮಾಡುತ್ತೇವೆ.
 ಅದರ ಕಾರಣವಾಗಿ ಕ್ರಮಕೀಟಗಳನ್ನು ತೆಗೆದುಕೊಳ್ಳುವುದು. ಕೃಷಿ ಸಂಕುಲದ
 ಕೀಟಗಳನ್ನು ಬಳಸುವುದರಿಂದ ಬಹಳವಾಗಿ ಕಡಿಮೆಯಾಗುತ್ತದೆ.
 ಕೃಷಿ ಸಂಕುಲದ ಕೀಟಗಳನ್ನು ತೆಗೆದುಕೊಳ್ಳುವುದು. ಕೃಷಿ ಸಂಕುಲದ

489

DEPARTMENTAL EXAMINATIONS

May 2016

THE TAMIL NADU GOVERNMENT OFFICE MANUAL TEST

(With Books)

Time — Three hours

(Maximum Marks: 100)

- [N.B.— (1) Answer **any six questions only**. **Question No. 1 is compulsory and choose any five from the rest.**
- (2) Candidates are allowed the option to answer the paper either in English or in Tamil or even to answer the paper partly in English and partly in Tamil.
- (3) Answers should be brief and to the point and need not be a verbatim reproduction of printed pages.
- (4) Marks will be deducted for bad handwriting.
- (5) Answers to whole questions in excess of the prescribed number of questions appearing at the end of the answer book will not be valued.]

Marks

- | | |
|--|------------|
| I. Write short notes on the following :— | 5 x 5 = 25 |
| (a) Note File | |
| (b) Stamp Account | |
| (c) Demi-official Correspondence | |
| (d) Keep and lodged disposals | |
| (e) Suits. | |
| II. Describe about the title to be written at head of draft. | 15 |
| III. Explain in detail about issue of records. | 15 |
| IV. Explain the registering system. | 15 |
| V. Explain the scale of fire appliances. | 15 |
| VI. Explain the arrear list. | 15 |
| VII. Explain the fair copying system. | 15 |

தமிழ் வடிவம்

மதிப்பெண்கள்

5 x 5 = 25

- I. கீழ்க்குறிப்பிட்டவை பற்றி சிறுகுறிப்பு வரைக :—
- (அ) வருகைப் பதிவேடு
- (ஆ) தபால் வில்லை கணக்கு
- (இ) நேர்முகமான கடிதப் போக்குவரவு
- (ஈ) ஓராண்டுகள் முடிவுகள்
- (உ) வழக்குகள்.
- II. வரைவு எழுதுதல் பற்றி விரிவாக விளக்கவும். 15
- III. பதிவுருக்கள் வழங்குதல் பற்றி விரிவாக விளக்கவும். 15
- IV. தபால் பதிவு செய்தல் பற்றி விரிவாக விளக்கவும். 15
- V. தீத்தடுப்பு சாதனங்கள் பற்றி விரிவாக விளக்கவும். 15
- VI. நிலுவைப் பட்டியல்களை பற்றி விவரிக்கவும். 15
- VII. சுத்த நகல் எழுதுவது பற்றி விரிவாக விளக்கவும். 15
-

DEPARTMENTAL EXAMINATIONS**May 2016****LANGUAGE TEST FOR MEMBERS OF THE COMMERCIAL TAXES
DEPARTMENT — WRITTEN EXAMINATION — ORAL EXAMINATION AND PRACTICAL
EXAMINATION — GUJARATHI***(Without Books)**Time — Two hours**(Maximum Marks : 100)**[N.B.— Marks will be deducted for bad handwriting]*

Marks

70

I. Translate the following passage into Gujarathi language:—**CITIZEN AND TAX**

Citizen and Tax has an ancient relationship. Both depends on each other to make Country a developed one and both are just like needle and thread. With the help of only needle a weaver cannot weave a cloth, thread is also that much needed. Likewise, the Government is also requires the citizen and tax to run a better Government and to make a Country developed one.

A Citizen who pays tax play a vital role in the development of a Country. Only with the help of taxes, a Government can make good policies for the citizens.

Tax is a key to open the lock of a door, called development. But, the proper utilization of taxes paid by the citizens is also very much important.

So, the Government, Taxes and Citizens are co-related to each other for the development of a Country.

II. Write a Letter to the Post Master of your area complaining about non receipt of examination materials :—

3rd August 2015

From

P. Raman

Ram Nagar,

Chennai.

To

The Post Master,

Head Office,

Chennai.

Sir,

I regret to bring to your kind notice that I have not received my examination materials till date, which were despatched by my tutorial centre on 20-7-2015. I therefore request you to intervene in this matter and make arrangements to deliver me the same as soon as possible.

Thanking you,

Yours faithfully,

153/DM/16

DEPARTMENTAL EXAMINATIONS

May 2016

LANGUAGE TEST FOR MEMBERS OF THE COMMERCIAL TAXES
DEPARTMENT— WRITTEN EXAMINATION — ORAL EXAMINATION AND
PRACTICAL EXAMINATION — TRANSLATION — HINDI

(Without Books)

Time — Two hours

(Maximum Marks : 100)

[N.B. — Marks will be deducted for bad handwriting.]

Marks

Translate the following passage into Hindi :—

100

KARMA-YOGA-THE PATH OF ACTION

The only true duty is to be unattached and to work as free beings, to give up all work into God. All our duties are his. Any work, any action, any thought that produces an effect is called as Karma.

To work properly, therefore, you have first to give up the idea of attachment, secondly, do not mix in the pray, hold yourself as a witness and go on working my master used to say 'look upon your Children as nurse focus'. The nurse will take your baby and fondle it and play with it and behave towards it as gently as if it were her own Child.



DEPARTMENTAL EXAMINATIONS

May 2016

DEPARTMENTAL TEST FOR
AUDIT CLERKS IN THE ACCOUNTS BRANCH OF THE
OFFICE OF THE CHIEF ENGINEER (HIGHWAYS AND RURAL WORKS), CHENNAI
FIRST PAPER

(THEORETICAL AND PRACTICAL)

(With Books)

Time — Two and half hours

(Maximum Marks : 100)

- [N.B.— (1) *Answer to question No. 1, which is compulsory and any other four from the rest.*
- (2) *Candidates are allowed the option to answer the paper either in English or in Tamil or even to answer the paper partly in English and partly in Tamil.*
- (3) *Answers should be brief and to the point and need not be a verbatim reproduction of printed pages.*
- (4) *Marks will be deducted for bad handwriting.*
- (5) *Answer to whole questions in excess of the prescribed number of questions appearing at the end of the answer book will not be valued.]*

- | | Marks |
|---|------------|
| I. Write short notes on the following :— | 4 x 5 = 20 |
| (a) Repayment of House Building Advance (Mode of recovery) | |
| (b) Recoverable Charges and Centage Charges | |
| (c) Register of Works | |
| (d) Supplementary Estimate. | |
| II. The Appropriation of Audit by the Accountant General—Explain. | 20 |
| III. Describe about the following:— | |
| (a) Storage Charges | 10 |
| (b) Mode of Recovery. | 10 |
| IV. What are the main features of the system of Highways Division Accounts? | 20 |
| V. (a) Arrears claim—Explain. | 10 |
| (b) What are the General principles of Expenditure? | 10 |

VI. Comment on the following with authority :—

- Necessary sanction order from the competent authority is required for sale of Tools and plants by the Sub Divisional Officer.
- Estimate for special repairs remain current completion of repairs.
- Need not given proper attention to the Accountant General objections and orders.
- HBA shall carry simple interest from the date of advance the amount of interest calculated on the balance outstanding on last day of each year.
- Submission of monthly accounts to Accounts Officer not necessary by every month.

தமிழ் வடிவம்

- பின்வரும் வினாக்களுக்கு கருக்க குறிப்பு எழுதவும் :— 4 x 5 = 20
 - வீடுகட்டும் முன்பணம் திரும்ப செலுத்துதல் (பிடித்த விவர முறை)
 - திரும்ப பெறக்கூடிய கட்டணங்கள் மற்றும் சதவிகித கட்டணங்கள்
 - வேலைகள் பதிவேடு
 - துணை மதிப்பீடு.
- மாநில கணக்காயரது நிதி ஒதுக்கம் மீது தணிக்கை விளக்குக. 20
- பின்வருபவைகளுக்கு குறிப்பு எழுதுக :-
 - சேமிப்புக் கட்டணங்கள் 10
 - பிடித்தங்கள் முறை. 10
- நெடுஞ்சாலைத்துறை கோட்டக் கணக்குகளின் முக்கிய தன்மைகள் யாவை? 20
- நிலுவைத் தொகைகள் குறித்து விளக்குக. 10
 - செலவினங்கள் குறித்த முக்கிய கோட்பாடுகள் யாவை? 10
- கீழ்க்கண்டவைகளுக்கு ஆதாரத்துடன் கருத்தினை தெரிவிக்க :— 5 x 4 = 20
 - கருவி மற்றும் தளவாடங்கள் விற்பனை செய்வதற்கு உரிய அலுவலரிடமிருந்து ஒப்புதல் ஆணை பெறப்பட வேண்டும்.
 - சிறப்பு பழுதுபார்ப்பதற்கு தயாரிக்கப்பட்ட மதிப்பீடு பழுது முடிவடையும் வரை நடப்பில் இருக்கும்.
 - மாநில கணக்காயரிடமிருந்து பெறப்படும் மறுப்புரை (Objection) மற்றும் ஆணைகளின் மீது கவனம் செலுத்த வேண்டியதில்லை.
 - வீடுகட்டும் முன்பணத்திற்கான சாதாரண வட்டி (Simple Interest) முறையில் முன்பணம் பெற்ற நாள் முதல் வட்டி தொகையானது ஒவ்வொரு ஆண்டின் இறுதி நாள் இருக்கும் நிலுவைத் தொகையினை கொண்டு கணக்கிடப்படும்.
 - மாதாந்திர கணக்குகளை கணக்கு அலுவலருக்கு மாதாமாதம் அனுப்ப தேவையில்லை.

DEPARTMENTAL EXAMINATIONS

May 2016

DEPARTMENTAL TEST FOR
AUDIT CLERKS IN THE ACCOUNTS BRANCH OF THE OFFICE OF THE CHIEF ENGINEER
(HIGHWAYS AND RURAL WORKS), CHENNAI — SECOND PAPER — FUNDAMENTAL RULES
AND SUBSIDIARY RULES OF THE TAMIL NADU GOVERNMENT

(With Books)

Time — Two hours and a half

(Maximum Marks : 100)

- [N.B.— (1) Answer *all* questions.
(2) Candidates are allowed the option to answer the paper either in English or in Tamil or even to answer the paper partly in English and partly in Tamil.
(3) Answers should be brief and to the point and need not be a verbatim reproduction of printed pages.
(4) Marks will be deducted for bad handwriting.]

	Marks
I. Write short notes on the following :—	5 x 4 = 20
(a) Superannuation Pension	
(b) Pay and Allowances of Government Servant	
(c) Joining Time	
(d) Municipal Rates and Taxes	
(e) Main parts of Division Accounts.	
II. (a) Write about the classification of Transactions under 'suspense'.	10
(b) Compulsory waits for orders of posting.	5
III. (a) Write about maintenance of Challan.	10
(b) Explain procedure for the utilisation of Remittance Book.	5
IV. (a) Write about the condition for sanctioning leave for employment abroad.	5
(b) Describe about the procedure of stepping up of the pay of the senior on par with that of his junior.	10
V. State the rules for classification expenditure under Revenue and Capital.	15
VI. Calculate the Pension, Family Pension and D.C.R.G. of Government Servant retired on 30-6-2014. Date of birth 24-6-1956 Date of entry into Government Service 23-01-1980. Availed Leave on loss of pay without Medical Certificate for 5 months and 16 days. Pay Last drawn Rs.37,400, Grade Pay Rs.8,700.	20

தமிழ் வடிவம்

- I. கீழ்க்கண்டவற்றிற்கு சிறுகுறிப்பு எழுதுக :— 5 x 4 = 20
- (அ) வயது முதிர்வு ஓய்வூதியம்
 (ஆ) அரசு அலுவலரின் சம்பளம் மற்றும் இதர படிகள்
 (இ) பணியேற்பிடைக் காலம்
 (ஈ) நகராட்சி விகிதங்கள் மற்றும் வரி
 (உ) கோட்ட அலுவலகத்தின் கணக்குகள்.
- II. (அ) செலவின விவரத்தில் அனாமத்து கணக்கில் இனம் பிரிப்பது பற்றி எழுதுக. 10
 (ஆ) நியமன உத்தரவிற்காக கட்டாய காத்திருப்பு. 5
- III. (அ) செலுத்துச் சீட்டு கையாளுதல் பற்றி விவரி. 10
 (ஆ) செலுத்துச் சீட்டுப் புத்தகம் பயன்படுத்தும் முறையை விவரி. 5
- IV. (அ) வெளிநாடுகளில் வேலைக்கு செல்லும் அரசு அலுவலருக்கு விடுப்பு அங்கீகரிப்பது சம்பந்தமான நிபந்தனைகள் பற்றி எழுதுக. 5
 (ஆ) பணி மூப்பில் இளையவர் முதியவரைவிட அதிகம் ஊதியம் பெறும் நிகழ்வில் முதியவரின் ஊதியத்தை இளையவரின் ஊதியத்திற்கு இணையாக நிர்ணயித்தல் தொடர்பாக விவரிக்கவும். 10
- V. மூலதனச் செலவிற்கும் நடைமுறைச் செலவிற்கும் செலவுகளை பகுக்கும் விதியை எழுதுக. 15
- VI. 30-6-2014 அன்று ஓய்வு பெற்ற அரசு பணியாளரின் ஓய்வூதியம், குடும்ப ஓய்வூதியம் மற்றும் பணிக்கொடை ஆகியவற்றை கணக்கீடு செய்க:- 20
- பிறந்த தேதி : 24-6-1956
 அரசுப் பணியில் சேர்ந்த தேதி : 23-01-1980
- பணிக்காலத்தில் மருத்துவச் சான்று அல்லாமல் சம்பளமில்லா விடுப்பு அனுபவித்த காலம் 5 மாதங்கள் மற்றும் 16 நாட்கள்.
 கடைசியாக பெற்ற ஊதியம் : ரூ.37,400 + ரூ.8,700 தர ஊதியம்.

DEPARTMENTAL EXAMINATIONS

May 2016

DEPARTMENTAL TEST FOR AUDIT SUPERINTENDENTS IN THE
ACCOUNTS BRANCH OF THE OFFICE OF THE CHIEF ENGINEER
(HIGHWAYS AND RURAL WORKS), CHENNAI

FIRST PAPER — PRECIS AND DRAFT

(Without Books)

Time — Three hours
(Maximum Marks : 100)[N.B.— (1) Answer **all** questions.

(2) Marks will be deducted for bad handwriting.]

Marks

- I. Write an Essay on **any one** of the following in not more than **six pages** :— 40

- (a) Organic farming in today's world
(b) Election and Voting in democratic-Countries
(c) The interlinking of rivers and other water bodies.

- II. Make a Precis of the following reducing it to **one third of its length** :— 30

Joining forces to make things happen is not new. Traditionally, the donation route has come to the rescue of social projects that hit financial barriers. Appealing to this spirit, a page in Saw Diego based crowd-funding portal has raised over \$ 1,80,000 from almost 4000 donors, for sureshbhai Patel, the Indian who was allegedly assaulted by a Police Officer in Alabama.

Interestingly a page on another portal is raising money for Eric Parker, the officer, to help him after he was fired from service for the incident. This is just one instance of how crowd funding is helping people in times of need.

Crowd funding involves financing a project by way of relatively small sums from a larger audience though there are various models in crowd funding like equity-based, reward-based, loan-based and donation-based, the donation and reward models which are not bound by regulations are most popular. crowd funding platforms charge a fee for hosting the venture in the form of a fixed fee or a percentage of the amount raised. There seem to be no boundaries when it comes to ventures that seek funding from the crowd. Observers believe that though crowd funding is restricted to creative and social ventures, there is scope for it to enter the entrepreneurial space as well and the early-stage startups can use this platform to test the waters.

- III. Write a letter to your friend abroad about the various tourist-spots of Tamil Nadu that you are proud of. 30

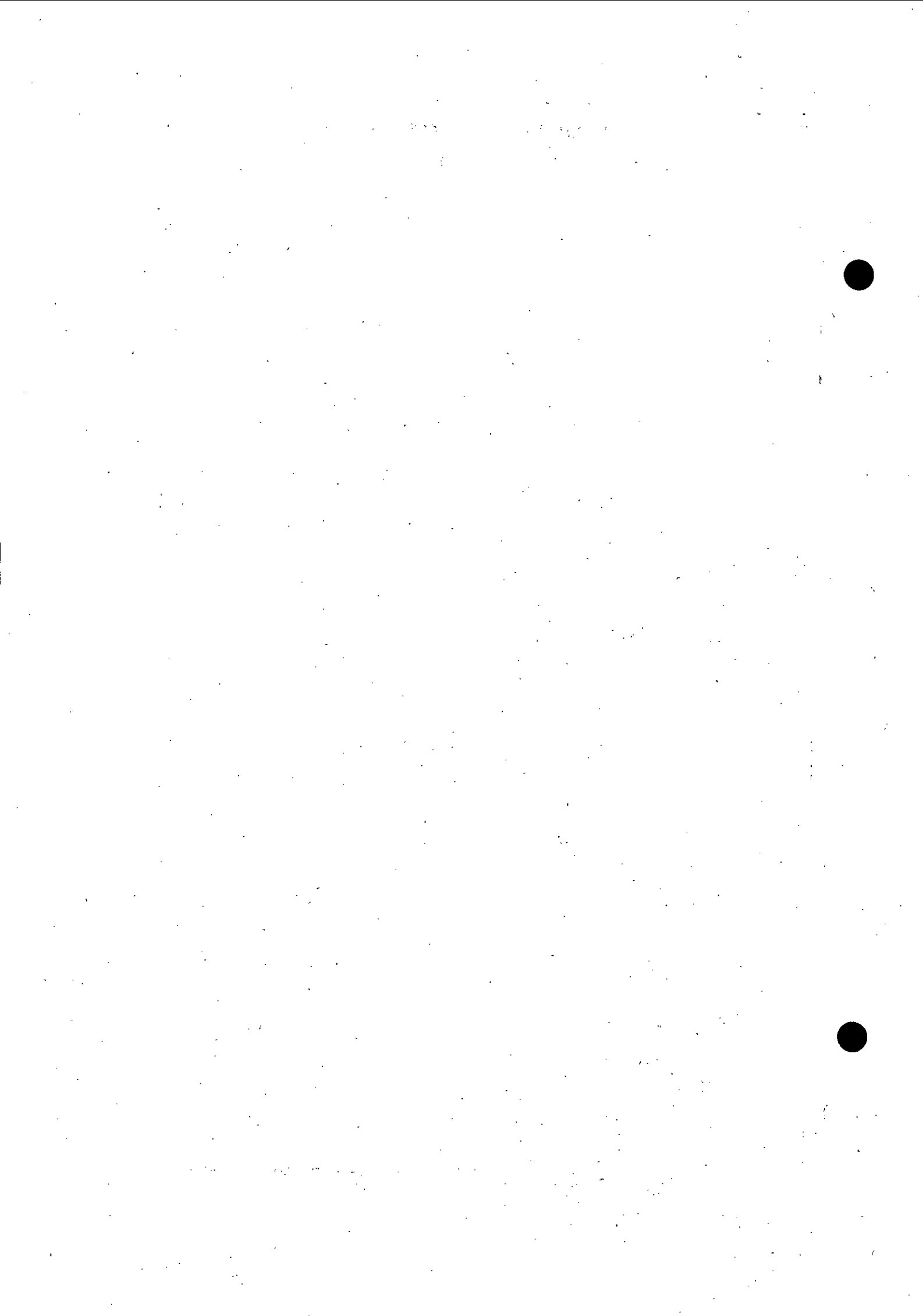

DEPARTMENTAL EXAMINATIONS

May 2016

DEPARTMENTAL TEST FOR AUDIT SUPERINTENDENTS IN THE ACCOUNTS
BRANCH OF THE OFFICE OF THE CHIEF ENGINEER
(HIGHWAYS AND RURAL WORKS), CHENNAI
SECOND PAPER—ELEMENTARY—BOOK-KEEPING

(Without Books)

Time — Two hours and a half
(Maximum Marks : 100)

- [N.B.— (1) Answer **all** questions.
(2) Candidates are allowed the option to answer the paper either in English or in Tamil or even to answer the paper partly in English and partly in Tamil.
(3) Marks will be deducted for bad handwriting.]

- | | Marks |
|--|------------|
| I. Write short notes on the following :— | 5 x 3 = 15 |
| (a) Triple Column Cash Book | |
| (b) Capital | |
| (c) Purchases | |
| (d) Stock | |
| (e) Invoice. | |
| II. Distinguish between the following :— | 3 x 5 = 15 |
| (a) Revenue Expenditure, Capital Expenditure and Deferred Revenue Expenditure | |
| (b) Cash Book and Pass Book | |
| (c) Cash Discount and Trade Discount. | |
| III. How do you rectify the following <i>Errors</i> through <i>Rectifying Errors</i> — | 5 x 3 = 15 |
| (a) Cash received for Commission Rs.2,735 was posted to the Commission Account Rs.2,375. | |
| (b) The monthly total of discount column on the debit side of the Cash Book Rs.1,350 was credited to discount allowed account. | |
| (c) Cash paid for Insurance Rs.6,310 was posted to the Insurance Account as Rs.6,130. | |
| (d) Purchases "From Bharathi for Rs.4,500 has been posted to the debit side of her account. | |
| (e) Purchases from Shakila for Rs.750 has been posted to her credit as Rs.1,250. | |

- IV. Given below are the entries in the bank column of the Cash Book and the Pass Book. Prepare a Bank Reconciliation Statement of Mr. Sri Krishna as on August 31, 2013—

Cash Book (Bank Columns)

Date	Particulars	Amount Rs.	Date	Particulars	Amount Rs.
2013			Aug		
August 1	To Balance b/d	20,525	8	By Bharathi Account	12,000
18	" Rajini Account	6,943	26	" Sowndhar Account	9,740
19	" Sales Account (Ashwin)	450	28	" Saraswathi Account	11,780
20	" Commission Account (Nirmal)	200	30	" Salaries Account (Vijaya)	720
20	" Mallika Account	7,810		" Balance C/F	1,688
		<u>35,928</u>			<u>35,928</u>
September 1	To Balance b/d	1,688			

Pass Book

Date	Particulars	Dr. Withdrawals	Cr. Deposits	Balance Dr/Cr. Rs.
1-8-13	By Balance b/d			20,525 Cr.
9-8-13	To Bharathi	12,000	-	8,525 Cr.
19-8-13	By Rajini	-	6,943	15,468 Cr.
25-8-13	By Ashwin	-	450	15,918 Cr.
26-8-13	To Sowandhar	9,740	-	6,178 Cr.
27-8-13	By Babu	-	200	6,378 Cr.
28-8-13	To Vijaya	720	-	5,658 Cr.
30-8-13	By B/R		20,000	
	By Interest		25	
	By Interest on Investment		1,820	27,503 Cr.
31-8-13	To B/F	4,000		23,503 Cr.

- V. Classify the following items into Real, Personal and Nominal Accounts :—

10

- | | | |
|----------------------------|------------------------|----------------------|
| a) Capital | b) Sales | c) Drawings |
| d) Outstanding Salary | e) Cash | f) Rent |
| g) Interest paid | h) Indian Bank | i) Discount received |
| j) Building | k) Bank | l) Chandrasekar |
| m) Murugan Lending Library | n) Advertisement | o) Purchases |
| p) Good Will | q) Electricity Charges | r) Copy right |
| s) Dividend | t) Outstanding rent. | |

VI. Enter the following transactions in the double column Cash Book of Mr. Masilamani :—

15

Date		Rs.
2004		
January 1	Cash in hand	4,000
6	Cash Purchases	2,000
10	Wages paid	40
11	Cash Sales	6,000
12	Cash received from suresh and allowed him discount	20
19	Cash paid to Uma Maheswari and discount received	2,470
		30
27	Cash paid to Karpagam	400
28	Purchased goods for Cash	2,070

VII. From the following Trial Balance of Mr. Dheenadayalan, prepare Trading Profit and Loss account and Balance Sheet for the year ending 31-12-2012 :—

25

Particulars	Debit ₹.	Particulars	Credit ₹.
Purchases	5,40,000	Sales	10,40,000
Salaries and Wages	3,50,000	Returns Outward	12,000
Office Expenses	4,000	Discount received	6,000
Trading Expenses	8,000	Interest received	3,000
Factory Expenses	11,000	Capital	1,78,000
Carriage Inwards	8,000		
Returning Inward	12,000		
Discount allowed	4,000		
Commission	2,000		
Stock	60,000		
Income Tax	40,000		
Cash in hand	2,00,000		
	<u>12,39,000</u>		<u>12,39,000</u>

Closing Stock is valued at Rs.1,35,000.

தமிழ் வடிவம்

I. சிறுகுறிப்பு வரைக :—

5 x 3 = 15

(அ) முப்பத்தி ரொக்க புத்தகம்

(ஆ) முதல்

(இ) கொள்முதல்

(ஈ) சரக்கு

(உ) கொள்முதல் அல்லது பொருள் வரவுப் பட்டியல்.

II. பின்வருவனவற்றை வேறுபடுத்துக :—

- (அ) வருவாய்ச் செலவினம் மற்றும் மூலதனச் செலவினம்
 (ஆ) ரொக்கப் புத்தகம் மற்றும் வங்கிப் புத்தகம்
 (இ) ரொக்கத் தள்ளுபடி மற்றும் வணிகத் தள்ளுபடி.

III. பின்வரும் குறைபாடுள்ள பதிவுகளை சரிசெய்திடுக :—

5 x 3 = 15

- (அ) தரகாக பெறப்பட்ட ரொக்கம் ரூ.2,735, தவறாக தரகு கணக்கில் ரூ.2,375 என பதியப்பட்டது.
 (ஆ) ரொக்கப் புத்தகம் செலவு பக்கத்தில் பதியப்பட்டுள்ள தள்ளுபடி கூடுதல் தொகை ரூ.1,350, தள்ளுபடி வழங்கியதாக வரவாக்கப்பட்டுள்ளது.
 (இ) ரொக்கமாக செலுத்தப்பட்ட காப்பீட்டுத் தொகை ரூ.6,310, காப்பீட்டுக் கணக்கில் தொகை ரூ.6,130 என பதியப்பட்டுள்ளது.
 (ஈ) பாரதியிடமிருந்து கொள்முதல் ரூ.4,500க்கு செய்யப்பட்டது, பாரதியின் கணக்கில் செலவாக பதியப்பட்டது.
 (உ) ஷகிலாவிடமிருந்து ரூ.750க்கு கொள்முதல் செய்யப்பட்டது, ஷகிலாவின் கணக்கில் ரூ.1,250 என வரவாக்கப்பட்டுள்ளது.

IV. பின்வரும் விவரப்படியான ரொக்கப் புத்தக, வங்கி புத்தக பதிவுகளிலிருந்து வங்கிச் சரிகட்டும் பட்டியல் தயார் செய்க :—

5

திரு. ஸ்ரீ கிருஷ்ணா கணக்கு 31-8-2003

தேதி	விபரம்	தொகை ரூ.	தேதி	விபரம்	தொகை ரூ.
2013					
ஆகஸ்டு 1	இருப்பு கீழ் கொணரப்படுகிறது	20,525	8	பாரதி க/கு	12,000
18	ரஜினி க/கு	6,943	26	சௌந்தர் க/கு	9,740
19	விற்பனை க/கு (அஸ்வின்)	450	28	சரஸ்வதி க/கு	11,780
20	தரகு க/கு (நிர்மல்)	200	30	சம்பள க/கு (விஜயா)	720
20	மல்லிகா க/கு	7,810		இருப்பு முன் கொணரப் படுகிறது	1,688
		<u>35,928</u>			<u>35,928</u>

செப்டம்பர் 1 இருப்பு கீழ் கொணரப்படுகிறது 1,688

வங்கிப் புத்தகம்

தேதி	விபரம்	எடுப்பு	இருசால்	இருப்பு
1-8-13	இருப்பு கீழ்/கொ			20,525
9-8-13	பாரதி	12,000	-	8,525
19-8-13	ரஜினி	-	6,943	15,468
25-8-13	அஸ்வின்	-	450	15,918
26-8-13	சௌந்தர்	9,740	-	6,178
27-8-13	பாபு	-	200	6,378
28-8-13	விஜயா	720	-	5,658
30-8-13	வரவுச்சீட்டு வட்டி		20,000	
	முதலீடுகள் மீதான வட்டி		25	
			1,820	27,503
31-8-13	பற்று	4,000		23,503

V. பின்வருவனவற்றை ஆள்சாரா, சொத்து மற்றும் பெயரளவு கணக்குகளில் வகைப்படுத்துக :- 10

(அ) முதல்	(ஆ) விற்பனை
(இ) எடுப்பு	(ஈ) வழங்கப்பட வேண்டிய ஊதியம்
(உ) ரொக்கம்	(ஊ) வாடகை
(எ) வட்டி செலுத்தியது	(ஏ) இந்தியன் வங்கி
(ஐ) தள்ளுபடி பெற்றது	(ஐ) கட்டிடம்
(ஓ) வங்கி	(ஔ) சந்திரசேகர்
(க) முருகன் நூல் நிலையம்	(஑) விளம்பரம்
(ச) கொள்முதல்	(ஒ) நற்பெயர்
(ட) மின்கட்டணம்	(ஓ) வெளியீட்டு உரிமை
(த) ஆதாயப் பங்கு	(ஐ) வழங்கப்பட வேண்டிய வாடகை.

VI. இரண்டு பத்தி ரொக்க புத்தகத்தில் மாசிலாமணியின் வணிக நடவடிக்கைகளை பதிவு செய்க :- 15

தேதி	விவரம்	தொகை
ஜனவரி		ரூ.
2004	1 ரொக்க கையிருப்பு	4,000
	6 ரொக்க கொள்முதல்	2,000
	10 கூலி வழங்கியது	40
	11 ரொக்க விற்பனை	6,000
	12 சுரேஷிடமிருந்து ரொக்கம் பெறப்பட்டமைக்கு தள்ளுபடி அனுமதித்தது	20
	19 உமா மகேஸ்வரிக்கு தொகை வழங்கியது தள்ளுபடி பெறப்பட்டது	2,470
		30
	27 கற்பகத்திற்கு ரொக்கம் வழங்கியது	400
	28 ரொக்கத்திற்கு பொருட்கள் கொள்முதல் செய்தது	2,070

VII. திரு. தீனதயாளன் நிறுவனத்தின் 31-12-2012 தேதியின் இருப்பாய்வு குறிப்பிலிருந்து வியாபார, இலாப நட்டக் கணக்கையும் அன்றைய நாளில் இருப்புநிலைக் குறிப்பையும் தயார் செய்க :- 25

விவரம்	பற்று ரூபாய்	விவரம்	வரவு ரூபாய்
கொள்முதல்	5,40,000	விற்பனை	10,40,000
ஊதியம் மற்றும் கூலி	3,50,000	கொள்முதல் திருப்பம்	12,000
அலுவலக நிர்வாக செலவினம்	4,000	தள்ளுபடி பெற்றது	6,000
வியாபார செலவினம்	8,000	வட்டி பெற்றது	3,000
நிறுவன செலவினம்	11,000	மூலதனம்	1,78,000
உற்பத்தி செலவினம்	8,000		
விற்பனை திருப்பம்	12,000		
தள்ளுபடி அளித்தது	4,000		
தரகு	200		
சரக்கு	60,000		
வருமானவரி	40,000		
ரொக்க கையிருப்பு	2,00,000		
	<u>12,39,000</u>		<u>12,39,000</u>

இறுதி சரக்கிருப்பு ரூ. 1,35,000.

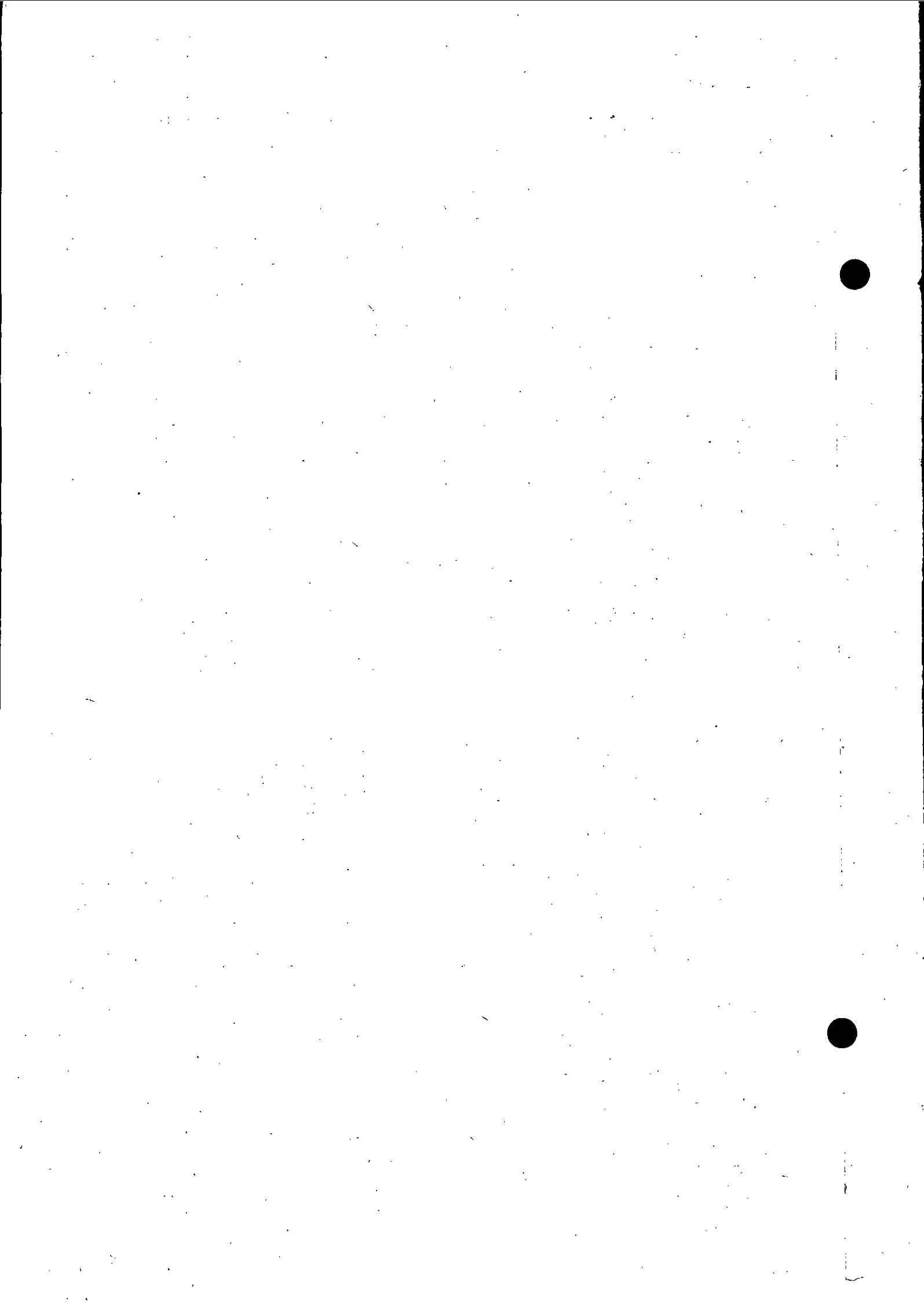

DEPARTMENTAL EXAMINATIONS

May 2016

DEPARTMENTAL TEST FOR AUDIT SUPERINTENDENTS IN THE
ACCOUNTS BRANCH OF THE OFFICE OF THE CHIEF ENGINEER
(HIGHWAYS AND RURAL WORKS), CHENNAI

PAPER-III — CONSTITUTION OF INDIA

(Without Books)

Time — Two hours

(Maximum Marks : 100)

[N.B.— (1) Answer **all** questions under question **No. I** and
answer **any five** questions each under question **Nos. II**
and III .

(2) Candidates are allowed the option to answer the paper
either in English or in Tamil or even to answer the paper
partly in English and partly in Tamil.

(3) Marks will be deducted for bad handwriting.

(4) Answers to whole questions in excess of the prescribed
number of questions appearing at the end of the answer
book will not be valued.]

Marks.

5 x 3 = 15

I. Write short notes on the following :—

- (a) Representative Democracy.
- (b) Procedure for Reorganisation of States.
- (c) Election of President
- (d) The special provisions as to financial bills.
- (e) Doctrine of Immunity of Instrumentality.

II. Write a Para remarks of the following :—

5 x 7 = 35

- (a) Definition of Money Bill.
- (b) Discretionary functions of Governor
- (c) Who is control the entire financial system of Country ? and Explains
his duties and powers.
- (d) Examine the pattern of Government in the States.
- (e) Borrowing powers of the Union and the States.
- (f) Difference between Tax and Fee.

III. Write a Essay not exceeding 100 words **any five** of the following :— 5 x 10 = 50

- Powers and Duties of the President of India
- Discuss the Sarkaria Commission's recommendations on Financial relations.
- Explain the Consolidated and Contingency Funds of India.
- Analyse the provision of "Tax not to be imposed save by authority of law".
- What is the "doctrine of pleasure " and explains restrictions imposed this doctrine under Constitution.
- To explain the provisions relating to All-India Services' under Indian Constitution.

தமிழ் வடிவம்

5 x 3 = 15

I. கீழ்க்கண்டவற்றுக்கு சிறுகுறிப்பு வரைக :—

- பிரதிநிதித்துவ மக்களாட்சி
- மாநிலங்களை மறுசீரமைத்தலின் நடைமுறைகள்
- குடியரசுத் தலைவரின் தேர்தல்
- நிதிநிலை மசோதாவை நிறைவேற்றும் நடைமுறை
- அரசின் அங்கங்களுக்கு அளிக்கப்பட்டுள்ள தனித்தன்மை விதிவிலக்கு கோட்பாடு.

II. கீழ்க்கண்டவற்றுள் ஏதேனும் ஐந்திற்கு ஒரு பத்தியில் பதில் அளிக்கவும். :— 5 x 7 = 35

- பண மசோதாவின் வரையறை
- ஆளுநரின் உள்ளாந்த பணிகள்
- நாட்டின் நிதியமைப்பு யாருடைய கட்டுப்பாட்டில் உள்ளது? அவருடைய அதிகாரங்களையும் மற்றும் கடமைகளையும் விளக்குக.
- மாநில அரசாங்கத்தின் அமைப்பை ஆராய்க.
- மத்திய மற்றும் மாநில அரசுகளின் கடன் வாங்கும் அதிகாரம்
- வரிக்கும் கட்டணத்திற்கும் உள்ள வேறுபாடுகள்.

III. கீழ்க்கண்டவற்றுள் ஏதேனும் ஐந்திற்கு 100 வார்த்தைகளுக்கு மிகாமல் 5 x 10 = 50 விரிவான பதில் அளிக்கவும். :—

- இந்திய குடியரசுத் தலைவரின் அதிகாரங்களும் மற்றும் கடமைகளும்.
- சர்க்காரிய குழுவின் நிதித்துறை சார்ந்த பரிந்துரைகளை விவாதிக்க.
- திரட்டுநிதி மற்றும் நிகழ்வுசார் நிதிகளை விளக்குக.
- "சட்டத்தின் அனுமதியின்றி வரிவித்தல் இயலாது" என்ற கூற்றை ஆய்வு செய்க.
- விருப்புக் கோட்பாடு என்றால் என்ன? இக்கோட்பாட்டிற்கு அரசியலமைப்புச் சட்டத்தின்கீழ் விதிக்கப்பட்டுள்ள கட்டுப்பாட்டை விளக்குக.
- 'அனைத்திந்திய பணிகள்' குறித்த இந்திய அரசியலமைப்பு வகையகங்களை விளக்குக.

509
May 2016DEPARTMENTAL TEST FOR AUDIT SUPERINTENDENTS IN THE
ACCOUNTS BRANCH OF THE OFFICE OF THE CHIEF ENGINEER
(HIGHWAYS AND RURAL WORKS), CHENNAIFOURTH PAPER—PUBLIC WORKS AND GENERAL ACCOUNTS
(THEORETICAL AND PRACTICAL)

(With Books)

Time — Three hours
(Maximum Marks : 100)

- [N.B.— (1) Answer to question No. 1 is compulsory, and choose any five questions from the rest.
- (2) Candidates are allowed the option to answer the paper either in English or in Tamil or even to answer the paper partly in English and partly in Tamil.
- (3) Answers should be brief and to the point and need not be a verbatim reproduction of printed pages.
- (4) Marks will be deducted for bad handwriting.
- (5) Answers to whole questions in excess of the prescribed number of questions appearing at the end of the answer book will not be valued.]

Q. No. 1

Post the following transactions in the cash book of Thiru XY, Divisional Engineer RR Division for the month of June 2010 indicating the classification of each item and close the cash book giving an analysis of the closing Balance.

(20 Marks)
Rs.

01/06/2010	Opening Balance: - Cash in hand	970
	Service Postage Stamps	220
	Cheque NO A-211 dated 31/05/2010 drawn in favour of self	1000
	An acknowledgment from the Asst Engineer No1 for a permanent imprest	500
	Revenue Stamps	10
	Cheque No A-212 dated 31/5/2010 (drawn in favour of contractor 'B' in lieu of a cancelled cheque	3000
	Cheque No A-115 dated 31/11/2009 received from contractor C on 31/5/2010 for issue of a new cheque against the time barred cheque	1000
	Cheque No A-200 dated 31/3/2010 received from contractor "B" on 31/5/2010 for putting thereon the signature of the Executive Engineer as drawer, which was omitted	3550
01/06/2010	Cheque No A-211 dated 31/05/2010 encashed	1000
01/06/2010	Sold Revenue Stamps to another office	5

		Rs.
01/06/2010	Despatched Cheque No A-212 dated 31/5/2010 to Contractor by post	3000
01/06/2010	Issued Cheque No A-213 in lieu of the time barred cheque No A-115 dated 31/11/2009	1000
01/06/2010	Handed over cheque No A- 200 dated 31/3/2010 to contractor "B" duly signed by the drawer.	3550
03/06/2010	Paid Cheque No A-214 for carriage of cement for stock to Shri L	800
	Paid by Cheque No A-215 to Contractor Q for Construction of a Bridge on National High way	25000
	Value of gross work	16940
	Recoveries made:	
	Cost of the materials issued from stock for this work	5060
	Security Deposit	2000
	Fine for delay in completion of this work	500
	Income Tax	500
09/06/2010	Conducted surprise check of cash and found short	100
12/06/2010	Received bank draft No L 514 dated 10/08/2010 from contractor "K" as EMD	700
15/06/2010	Issued temporary advance to Assistant Engineer "Z" for payment on muster roll	900
20/06/2010	Permanent imprst refunded by Assistant Engineer I	500
25/06/2010	Rendered account of temporary advance of Rs 900 by AE "Z" as follows	900
	Paid to laboureres	800
	Lost in transit	50
	Refunded in cash	50
27/06/2010	Cheque No A-216 issued infavour of AE II as permanent imprest	800
28/06/2010	Recoupment of permanent imprest to the extent of Rs 378 to AE II representing expenditure on conveyance of material for stock	378
	cheque No A-217 Draft No.L-514 sent for encashment	700
29/06/2010	Received paid challan dated 27/06/2010 representing depaoti of licience fee of the Government residence to a retired official	50
30/06/2010	Remitted into treasury	300
30/06/2010	Bank draft No L 514 dated 10/08/2010 received back unchased	700

Q. No 2

- (a) How the project report for a work is prepared? (8 Marks)
- (b) What are the various particulars shoule be furnished when the supplementary estimate is submitted (8 Marks)

Q. No 3

- (a) What are the duties of Superintending Engineer? (8 Marks)

- (b) What is the procedure in regard to law suit (8 Marks)

Q. No 4

- (a) How the revenue receipts are brought into accounts (8 Marks)
 (b) Explain: Consolidated Funds of India, Contingency funds (8 Marks)

Q. No 5

Write short Notes on any of the four of the followings (4 Marks each)

- (a) Journal and Ledger
 (b) Method of execution of work
 (c) Period of Accounts
 (d) Registration of Contractors and security for the performance of contracts
 (e) Pro forma accounts

Q. No 6

Write short Notes on any of the four of the followings (4 Marks each)

- (a) Taxes on new buildings
 (b) Classification of transaction under "Advances Payable"
 (c) Classification of residential buildings
 (d) Written off from balanced heads to Government
 (e) Sale of Government land and immovable property

Q. No 7

- (a) What are the duties of financial department after demands for grants including annual financial statements are voted by the Legislative assembly (8 Marks)
 (b) What are the provisions for conducting audit Inspections (8 Marks)

தமிழ் வடிவம்

வினா எண். 1

கீழ்க்கண்ட நடவடிக்கைகளை ஆர்.ஆர் கோட்ட பொறியாளர் எக்ஸ்.ஓய். ஜீன் மாதம் 2010 ஆம் ஆண்டு பணக்குறிப்பு பதிவேட்டில் பதிவு செய்து வகைப்படுத்தி இறுதி இறுப்பினை பகுப்பாய்வுடன் கணக்கிடுக

(20 மதிப்பெண்கள்)

திகதி	விவரம்	ரூ.
01/06/2010	ஆரம்ப இருப்பு	970
	அரசுப் பணி அஞ்சல் வில்லைகள்	220
	தன் காசோலை எண் A-211 தேதி 31/05/2010	1000
	உதவிப் பொறியாளர் -1 இடம் இருந்து நிலையான அலுவலக முன் பணத்துக்கு பெற்ற ஏற்றுக் கொண்ட சீட்டு	500
	வருவாய் தலை	10
	காசோலை எண் A-212 தேதி 31/05/2010 (ஒப்பந்தக்காரர் "பி"க்கு ஏற்கனவே வழங்கப்பட்டது	3000
	காசோலை எண் A-115 தேதி 31/11/2009 ஒப்பந்தக்காரர் 'ஸி' இடம் இருந்து காலம் கடந்து விட்டதால், 31/05.2010 அன்று புதுக் காசோலை வாங்குவதற்காக பெறப்பட்டது	1000
	காசோலை எண் A-115 தேதி 31/03/20010 ஒப்பந்தக்காரன் பி இடம் இருந்து 31/5/2010 அன்று கோட்டப் பொறியாளரிடம் இருந்து விடப்பட்ட கை எழுத்து வாங்குவதற்காக பெறப்பட்டது	3550
01/06/2010	தன் காசோலை எண் A-211 தேதி 31/05/2010 பணமாக்கப்பட்டது	1000
01/06/2010	வருவாய் தலை வீற்றதில் வந்த வரவு	5
01/06/2010	தன் காசோலை எண் A-211 ஒப்பந்தக் காரருக்கு அஞ்சல் வழியில் அனுப்பப்பட்டது	3000
01/06/2010	தன் காசோலை எண் A-213 காலம் கடந்த காசோலை எண் காசோலை எண் A-211 தேதி 31/03/2010 க்காக ஒப்பந்தக்காரருக்கு கொடுக்கப்பட்டது	1000
01/06/2010	காசோலை எண் A-200 தேதி 31/3/2010 கையெழுத்திட்ட பிறகு ஒப்பந்தக்காரர் "பி" இடம் ஒப்படைக்கப்பட்டது	3550
03/06/2010	காசோலை எண் A-214 சிமென்ட் எடுத்து சென்று எல் இடம் சேர்ப்பிப்பதற்காக	800
	காசோலை எண் A-213 ஒப்பந்தக்காரன் க்யூவுக்கு தேசிய நெடுஞ்சாலையில் பாலம் கட்டுவதற்கு கொடுக்கப்பட்டது- காசோலை எண் A-213 ஒப்பந்தக்காரன் க்யூவுக்கு தேசிய நெடுஞ்சாலையில் பாலம் கட்டுவதற்கு கொடுக்கப்பட்டது	25000
	பிடித்தங்கள்	16940
	கொடுக்கப்பட்ட பொருளின் மதிப்பு	5060
	பிணைத் தொகை	2000
	தாமதமாக பணி செய்ததால் ஆபராதம்	500
	வருமான வரி	500
09/06/2010	திடீரென்று நடத்தப்பட்ட சோதனையில் கண்டு பிடிக்கப்பட்ட குறைவான தொகை	100
12/06/2010	ஒப்பந்தக்காரன் "கே" இடம் இருந்து பெறப்பட்ட வங்கி வரையோலை	700

15/06/2010	துணை பொறியாளர் "இசட்"க்கு தொழிலாளர்களுக்கு கொடுப்பதற்காக தரப்பட்ட தற்காலிக முன்பணம்	900
20/06/2010	துணை பொறியாளர் -1 நிரந்தர அலுவலக முன்பணத்தை திருப்பி தந்தது	500
25/06/2010	உதவிப் பொறியாளர் "இசட்" தற்காலிக முன்பணத்திற்கான கணக்கை கீழ்க்கண்டவாறு முடித்து சமர்ப்பித்துள்ளார்	900
	தொழிலாளர்களுக்கு கொடுக்கப்பட்டது	800
	வரும் பொழுது தொலைந்தது	50
	திருப்பி தரப்பட்ட பணம்	50
27/06/2010	உதவிப் பொறியாளர் 2 க்கு நிரந்தர அலுவலக முன்பணமாக கொடுக்கப்பட்டது	800
28/06/2010	ரூபாய் 378 செலவு செய்ததற்கான உதவிப் பொறியாளர் -2 க்கு பொருட்களை பணவோலை எண் 514 பணம் பெற கொண்டு வந்ததற்காக கொடுக்கப்பட்டது அனுப்பப்பட்டது	378 700
29/06/2010	அரசு பணியில் இருந்து ஓய்வு பெற்ற ஊழியரிடம் இருந்து அரசாங்க தங்குமிடத்துக்கு இசைவுக் கட்டணத்துக்காக 27/06/2010 தேதியிட்ட செலுத்துச் சீட்டு	50
30/06/2010	கருவூலத்தில் செலுத்தப்பட்டது	300
30/06/2010	வங்கி வரையோலை எண் L 514 தேதி 10/08/2010, பணமாகமல் வங்கியிடம் இருந்து திரும்பி வந்தது	700

வினா எண். 2

(a) திட்ட அறிக்கை எவ்விதம் தயார் செய்யப்படுகிறது? (8 Marks)

(b) ஒரு துணை மதிப்பீடு சமர்ப்பிக்கும் போது என்ன என்ன விவரங்கள் தரப்பட வேண்டும் (8 Marks)

வினா எண். 3

(a) கண்காணிப்பு பொறியாளரின் கடமைகள் என்ன? (8 Marks)

(b) சட்ட வழக்கீட்டல் என்ன வரைமுறைகள் கடைபிடிக்கப்பட வேண்டும்? (8 Marks)

வினா எண். 4

(a) வருவாய் எவ்விதம் கணக்கில் கொண்டு வரப்படுகிறது? (8 Marks)

(b) விளக்குக : இந்திய தொகுப்பு நிதி (Consolidated Fund of India), கண்டிஜென்ட் நிதி (Contingency Fund) (8 Marks)

வினா எண். 5

கீழ்க்கண்ட எவையேனும் நான்கினைப் பற்றி சிறு குறிப்பு வரைக (4 Marks each)

(a) அன்றாட நடப்பு குறிப்பு மற்றும் பேரேடு (Journal and Ledger)

(b) பணி செய்யப்படும் விதங்கள் (Method of execution of work)

(c) கணக்கு காலம் (Period of Accounts)

(d) ஒப்பந்தகாரர்களை பதிவு செய்தலும் ஒப்பந்த பிணைத் தொகை வாங்குதலும் (Registration of Contractors and security for the performance of contracts)

(e) புரோபார்ம் கணக்குகள் (Pro forma accounts)

வினா எண். 6

கீழ்க்கண்டவைகளின் நான்கிற்கு அவற்றிக்கிடையேயான வேறுபாடுகளை விவரிக்கவும் (4 Marks each)

(a) புது கட்டிட வரி (Taxes on new buildings)

(b) தரப்பட வேண்டிய முன்பணம் பகுப்பாய்வு (Classification of transaction under "Advances Payable")

(c) தங்கும் கட்டிடங்களின் பகுப்பாய்வு (Classification of residential buildings)

(d) அரசாங்கக் கணக்குகளில் இருந்து தொகையை எடுக்கும் விதம் (Written off from balanced heads to Government)

(e) அரசாங்க நிலம் மற்றும் சொத்துகளை விற்பது (Sale of Government land and immovable property)

வினா எண். 7

(a) சட்ட சட்டையில் வருடாந்திர கணக்கு விவரம் அனுமதி பெற்ற பிறகு நிதித் துறை செய்ய வேண்டிய கடமைகள் என்ன? (8 Marks)

(b) தணிக்கை ஆய்வு நடத்த கடைபிடிக்க வேண்டிய முறைகள் என்ன?

(8 Marks)

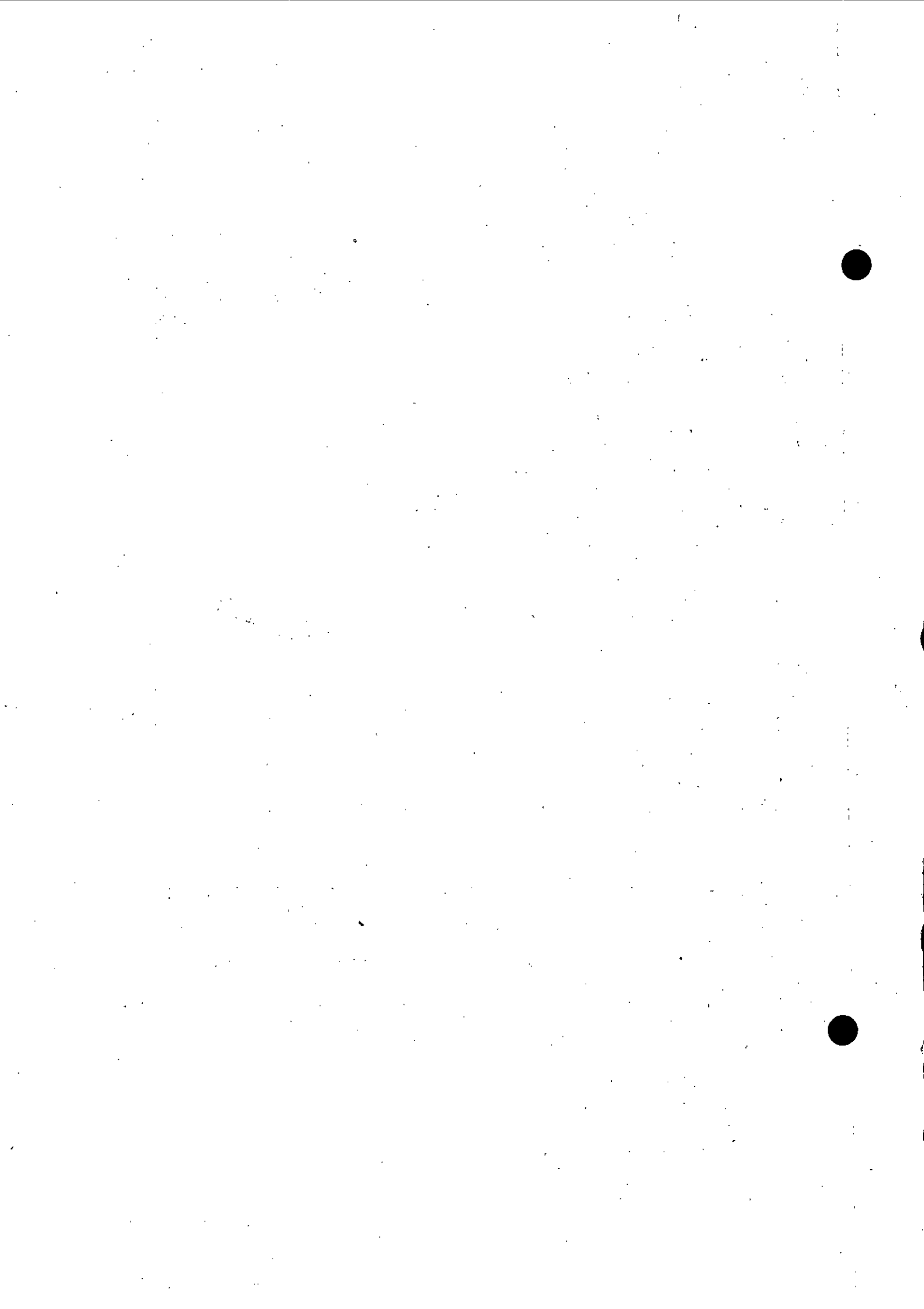

DEPARTMENTAL EXAMINATIONS

May 2016

DEPARTMENTAL TEST FOR AUDIT SUPERINTENDENTS
IN THE ACCOUNTS BRANCH OF THE OFFICE OF THE CHIEF ENGINEER
(HIGHWAYS AND RURAL WORKS) CHENNAI
FIFTH PAPER—ESTABLISHMENT AUDIT (THEORETICAL AND PRACTICAL)

(With Books)

Time — Three hours
(Maximum Marks : 100)

- [N.B.— (1) Answer **all** questions.
(2) Candidates are allowed the option to answer the paper either in English or in Tamil or even to answer the paper partly in English and partly in Tamil.
(3) Answers should be brief and to the point and need not be a verbatim reproduction of printed pages.
(4) Marks will be deducted for bad handwriting.
(5) Rules should be quoted wherever necessary.]

- | | Marks |
|--|------------|
| I. Write short notes on the following :— | 5 x 3 = 15 |
| (a) Last Pay Certificate | |
| (b) Daily allowance | |
| (c) Suspension | |
| (d) Compensation Pension | |
| (e) Full Additional Charge. | |
| II. Distinguish between — | 5 x 3 = 15 |
| (a) Travelling Allowance and Fixed Travelling Allowance. | |
| (b) Casual Leave and Special Casual Leave. | |
| (c) Total Service and Net Qualifying Service. | |
| (d) Superannuation Pension and Family Pension. | |
| (e) Selection Grade and Special Grade. | |
| III. Comments on the following :— | 5 x 3 = 15 |
| (a) A Degree completed Junior Assistant newly jointed duty on 1-8-2013 and sanctioned Higher Start pay for getting Degree. | |
| (b) 3% of pay sanctioned to a employee who completes ten years service on 1-6-2009. | |
| (c) Special Pay 100% enhanced with effect from 1-4-2013 to a typist who jointed duty on 1-10-1998. | |
| (d) Incentive of Rs.5,000 sanctioned to a Government servant who complete 25 years Service. | |
| (e) From 1-6-2009 Special Compensation Allowance allowed to a Office Assistant / Dhabodor and basic servants. | |

- IV. (a) Calculate the Joining time and unavailed joining time due with the Following details:— 5
- (i) Distance between the Old Station and the New Station 680 km.
(ii) Travel by Rail 460 Km by Road 220 km.
(iii) Relieved on 12-6-2015 Tuesday AN.
(iv) Joined duty on 15-6-2015 FN.
- (b) Which service periods will net count for pension. 5
- V. Calculate the Net Qualifying Service Superannuation Pension, Enhance Family Pension, D.C.R.G. and Commutation of pension amount with the following particulars of a superior Government Servant :— 20
- Date of Birth .. 14-7-1955
Date of Entry into Service .. 25-7-1980
E.O.L. without M.C. .. 1 months
Suspension period treated as penalty .. 7 months
Suspension period treated as Duty Period .. 3 months.
Pay as on 31-7-2012, Rs.30,690 + Grade Pay Rs.7,600
[P.B.Rs.15,600 –39,100 + G.P. Rs.7,600]
D. A. as on 1-7-2012 .. 80 %
- VI. An Employee was drawing a pay of Rs.19,550 + Grade Pay Rs.5,100 in the Pay band Rs.9,300–34,800 + Grade Pay Rs.5,100 as on 1-10-2014. The Employee was promoted on 5-3-2015, the Pay band to the promoted post was Rs.9,300–34,800 Grade Pay as Rs.5,400. Fix his pay as per FR 22B as on 5-3-2015 and next date of increment. 10
- VII. Calculate the T.A with the following details :— 15
- 22-7-2010 10.15 p.m. Chennai -Coimbatore by Rail in I Class AC 500 k.m.
23-7-2010 6 .15 a.m
23-7-2010 Halt in Coimbatore
24-7-2010 9.15 p.m. Coimbatore - Chennai II Class AC 500 k.m.
25-7-2010 5.15 a.m.
28-7-2010 6.00 a.m. - 10.00 a.m. Chennai - Cuddalore by Bus 192 k.m.
28-7-2010 6.00 p.m. - 10.00 p.m. Cuddalore - Chennai by Bus 192 k.m.
Pay-Rs.32,800 [Rs.26.200 + Grade Pay Rs.6,600] A/c. I Class Train Fare Rs.1,100, II Class A/c. Train Fare Rs.950, Bus Fare Rs.65.

தமிழ் வடிவம்

I. கீழ்க்கண்டவைகளுக்கு சிறுகுறிப்பு வரைக :—

- (அ) கடைசி ஊதிய சான்றிதழ்
- (ஆ) தினப்படி
- (இ) தற்காலிக பணி நீக்கம்
- (ஈ) ஈடுசெய் ஓய்வூதியம்
- (உ) முழுக் கூடுதல் பொறுப்பு.

II. கீழ்க்கண்ட இனங்களின் வேறுபாட்டினை விளக்குக :—

5 x 3 = 15

- (அ) பயணப்படி மற்றும் நிலையான பயணப்படி.
- (ஆ) தற்செயல் விடுப்பு மற்றும் சிறப்பு தற்செயல் விடுப்பு.
- (இ) மொத்த பணிக்காலம் மற்றும் தகுதியான நிகர பணிக்காலம்.
- (ஈ) வயது முதிர்வு ஓய்வூதியம் மற்றும் குடும்ப ஓய்வூதியம்.
- (உ) தேர்வுநிலை மற்றும் சிறப்புநிலை.

III. கீழ்க்கண்டவற்றை குறித்து கருத்தினை வழங்குக :—

5 x 3 = 15

- (அ) 1-8-2013 அன்று புதியதாக பணியில் சேர்ந்த இளநிலை உதவியாளருக்கு பட்டப்படிப்பில் தேர்ச்சி பெற்றமைக்கு உயர்நிலை ஊதியம் (Higher Start at Pay) வழங்கப்பட்டது.
- (ஆ) 1-6-2009 அன்று பத்தாண்டு பணிமுடித்த அரசு ஊழியருக்கு தேர்வு நிலைக்காக ஒரு 3 சதவீத ஊதிய உயர்வு அனுமதிக்கப்பட்டது.
- (இ) 1-10-1998-ல் பணியில் சேர்ந்த தட்டச்சுருக்கு சிறப்பு ஊதியத்தில் 100 சதவீதம் உயர்த்தி 1-4-2013 முதல் வழங்கப்பட்டது.
- (ஈ) 25 ஆண்டுகள் மாசற்ற பணி புரிந்தவர்களுக்கு ஊக்க தொகை ரூ.5,000 வழங்கப்பட்டது.
- (உ) அலுவலக உதவியாளர்கள் / தபேதார்கள் மற்றும் அடிப்படை பணியாளர்களுக்கு சிறப்பு "ஈடுசெய்" படி 1-6-2009 முதல் வழங்கப்பட்டது.

IV. (அ) பின்வரும் விபரங்களில் இருந்து பணியேற்பிடைக்காலம் மற்றும் துய்க்கப்படாத பணியேற்பிடைக்காலம் ஆகியவற்றைக் கணக்கிடுக :—

5

- (i) பழைய பணியிடத்திற்கும், புதிய பணி இடத்திற்கும் இடையே உள்ள தூரம் 680 கி.மீ.
- (ii) பயண தூரம் - ரயில் மூலமாக 460 கி.மீ. தரைவழியாக 220 கி.மீ.
- (iii) பணி விடுவிப்பு - 12-6-2015 செவ்வாய் கிழமை பிற்பகல்.
- (iv) பணி சேர்வு நாள் - 15-6-2015 முற்பகல்.

(ஆ) ஓய்வூதியத்திற்கு கணக்கில் எடுக்க முடியாத பணிக்காலம் எவை?

5

- V. கீழே கொடுக்கப்பட்டுள்ள விபரங்களிலிருந்து ஒரு உயர்நிலை அரசு அலுவலரின் நிகர பணிக்காலம், ஓய்வூதியம் உயர்த்தப்பட்ட குடும்ப ஓய்வூதியம், இறப்பு மற்றும் ஓய்வகால பணிக் கொடை ஓய்வூதியத்தை தொகுத்துப் பெறும் தொகை ஆகியவற்றை கணக்கிடுக — 20
- பிறந்த நாள் : 14-7-1955
- பணியில் சேர்ந்த நாள் : 25-7-1980
- மருத்துவச் சான்றில்லா : 1 மாதம்.
- அசாதாரண விடுப்பு
- தற்காலிக பணி நீக்கம் : 7 மாதங்கள்
- தண்டனையாக கருதப்பட்டது.
- தற்காலிக பணிநீக்கம் பணிக் : 3 மாதங்கள்
- காலமாக கருதப்பட்டது.
- 31-7-2012 அன்று பெற்ற ஊதியம் ரூ.30,690 + தர ஊதியம் ரூ.7,600 [ஊதியக் கட்டு ரூ.15,600-39,100 + ரூ.7,600 தர ஊதியம்].
- 1-7-2012-ந் தேதி முதல் அகவிலைப்படி வீதம் 80%.
- VI. அரசு ஊழியர் ஒருவர் 1-10-2014 அன்று ரூ.9,300-34,800 + தர ஊதியம் 10 ரூ.5,100 என்ற ஊதியக்கட்டில் ஊதியம் ரூ.19,550 + தர ஊதியம் ரூ.5,100 பெற்று வந்தார். இப்பணியாளர் 05-03-2015-ல் பதவி உயர்வு பெற்றார். பதவி உயர்வு பணிக்கான ஊதியக்கட்டு ரூ.9,300-34,800 தர ஊதியம் ரூ.5,400 ஆகும். அன்னாரின் ஊதியத்தை அடிப்படை விதி 22 இன் படி நிர்ணயம் செய்து அடுத்த ஊதிய உயர்வு நாளினையும் குறிப்பிடுக.
- VII. கீழ்க்காணும் விபரங்களை கொண்டு பயணப் படியை கணக்கிடவும் — 15
- 22-7-2010-மாலை 10-15 மணி சென்னை - கோயம்புத்தூர் முதல் வகுப்பு ஏசி ரயில் பயணம் 500 கி.மீ.
- 23-7-2010 காலை 6-15 மணிக்கு சேர்தல்.
- 23-7-2010 கோயம்புத்தூர் தங்கல்.
- 24-7-2010 மாலை 9.15 மணி கோயம்புத்தூர் - சென்னை இரண்டாம் வகுப்பு ஏசி ரயில் பயணம் 500 கி.மீ. 25-7-2010 காலை 5-15 மணி சேர்தல்.
- 28-7-2010 காலை 6-00 மணி - காலை 10.00 மணி சென்னை - கடலூர் 192 கி.மீ.
- 28-7-2010 மாலை 6-00 மணி - இரவு 10-00 மணி கடலூர் - சென்னை 192 கி.மீ.
- ஊதியம் ரூ.32,800 [ரூ.26,200 + 6,600 தர ஊதியம்]
- முதல் வகுப்பு ஏ.சி. ரயில் கட்டணம் ரூ.1,100
- இரண்டாம் வகுப்பு ஏ.சி. ரயில் கட்டணம் ரூ.950
- பேருந்து கட்டணம் ரூ.65.

519

GK-16

பதிவு எண்,
REGISTER NUMBER

2016

GENERAL KNOWLEDGE

அனுமதிக்கப்பட்டுள்ள நேரம் : 3 மணி]
Time Allowed : 3 Hours][மொத்த மதிப்பெண்கள் : 100
[Maximum Marks : 100

வினாக்களுக்கு பதிலளிக்குமுன் கீழ்க்கண்ட அறிவுரைகளை கவனமாகப் படிக்கவும்
Read the following instructions carefully before you begin to answer the questions.

குறிப்புகள்

1. விண்ணப்பதாரர்கள் அவரவருடைய பதிவு எண்களை பிரதான விடைத்தாளில் அதற்கென ஒதுக்கப்பட்ட இடத்தில் மட்டுமே எழுத வேண்டும். பிரதான விடைத்தாளின் வேறு பக்கங்களிலோ அல்லது கூடுதல் விடைத்தாள்களிலோ கண்டிப்பாக எழுதக்கூடாது.
2. விண்ணப்பதாரர்கள் வினாக்களுக்கு தமிழிலோ அல்லது ஆங்கிலத்திலோ அல்லது பகுதி தமிழிலோ மற்றும் பகுதி ஆங்கிலத்திலோ விடையளிக்கலாம்.
3. விண்ணப்பதாரர்கள் விடைத்தாளில் அந்தந்த விடைக்குரிய வினாக்களின் எண்களை, சரியாக குறிப்பிட வேண்டும். தவறினால் அவ்விடைக்கு மதிப்பெண் குறைக்கப்படும்.
4. விண்ணப்பதாரர்கள் விடையளிக்கும்போது கோரப்பட்டுள்ள வார்த்தைகளுக்கு மிகாமல் விடையளிக்க வேண்டும். மீறி விடை அளித்தால் ஏற்றுக்கொள்ளப்படமாட்டாது.
5. இத்தேர்வைப் பொறுத்தமட்டில் சொற்பிழையின்மைக்கும், செம்மைக்கும் மதிப்பெண் ஒதுக்கீடு கிடையாது.
6. விண்ணப்பதாரர்கள் விடையளிக்கும்பொழுது வினாத்தாளின் தமிழ் வடிவத்தில் சந்தேகம் ஏற்படின் ஆங்கில வடிவத்தினை பார்க்கவும்.

INSTRUCTIONS

1. Candidates should write their Register Numbers in the space provided for in the main answer-book only and should not write anywhere else and also in the additional answer-books.
2. Candidates are given the option of answering the questions either in Tamil or in English or partly in Tamil and partly in English.
3. Candidates must write the correct number of the questions. Failure to do so will entail loss of credit for the answer.
4. If the words limit prescribed for each question is exceeded, it will not be accepted.
5. There is no reservation of marks for neatness of execution and correctness of spelling in respect of this paper.
6. In all matters and in cases of doubt, the English Version is final.

[Turn over

SEAL

SPACE FOR ROUGH WORK

521
SECTION A

பகுதி அ

- Note : (i) Answer ALL the questions.
எல்லா வினாக்களுக்கும் விடை எழுதுக.
- (ii) All questions carry equal marks.
எல்லா வினாக்களும் சம மதிப்பெண்கள் உடையன.
- (iii) Each answer should not exceed 25 words.
ஒவ்வொரு வினாவிற்கும் 25 வார்த்தைகளுக்கு மிகாமல் விடையளிக்கவும்.

(30 × 1 = 30)

1. What is the SI unit of electric current?
மின்னோட்டத்தின் SI அலகு என்ன?
2. Write the melting point of ice.
பனிக்கட்டியின் உருகுநிலையினை எழுது.
3. Which type of lens is used for correcting the defect of near-sightedness called Myopia?
மையோபியா என்னும் கிட்டப்பார்வைக் குறைபாட்டினை சரிசெய்யும் வென்ஸின் வகையினை எழுது.
4. What is the SI unit of power of a lens?
வென்ஸின் திறனுக்கான SI அலகு என்ன?
5. What is the acid present in lemon?
எலுமிச்சை பழத்திலுள்ள அமிலம் எது?
6. What is galvanization?
நாகமுலாம் பூசுதல் என்றால் என்ன?
7. The lead in the pencil is made from
பென்சிலில் உள்ள எழுதும் பகுதி எதனால் ஆனது?
8. What is the name of the process when camphor changes into vapour when heated?
கற்பூரம் நேரடியாக வெப்பப்படுத்தும் போது, ஆவியாகும் நிகழ்ச்சியின் பெயர் என்ன?

9. What is the locomotory organ of amoeba?
அம்பாவின் இடப்பெயர்ச்சி உறுப்பு எது?
10. Name the disease caused by Iron deficiency.
இரும்பு சத்து குறைவால் ஏற்படும் நோய் எது?
11. What is the Respiratory organ of Fish?
மீனின் சுவாச உறுப்பு எது?
12. Which bacteria is used for production of Vinegar?
வினிகர் உற்பத்தியில் பயன்படும் பாக்டீரியா எது?
13. What is Cryptogame?
கிரிப்டோகேம்ஸ் என்பது என்ன?
14. What type of pigment present in the Red algae?
சிவப்பு பாசியில் உள்ள நிறமியின் பெயர் என்ன?
15. Who built the Great Wall of China?
சீன பெருஞ்சுவரை கட்டியவர் யார்?
16. What is the unit of currency used during Rig Vedic period?
ரிக் வேத காலத்தில் வாணிகத்தில் பயன்படுத்தப்பட்ட தங்க நாணய அலகு என்ன?
17. Who was the Popular Ruler of Vijayanagara dynasty?
விஜயநகர பேரரசின் புகழ்மிக்க அரசர் யார்?
18. Who is called the Father of Indian Railway line?
இந்திய இருப்புப் பாதையின் தந்தை என அழைக்கப்படுபவர் யார்?
19. What is weather?
வானிலை என்றால் என்ன?

523

20. Where the headquarter of Indian Railway is situated?

இந்திய ரயில்வே போக்குவரத்தின் தலைமையகம் உள்ள இடம் எது?

21. Who is called as the Father of Economics?

பொருளியலின் தந்தை என அழைக்கப்படுபவர் யார்?

22. Every year which day is observed as World Population Day?

எந்த நாள் ஆண்டுதோறும் உலக மக்கள்தொகை நாளாக பின்பற்றப்படுகிறது?

23. What is Home trade?

உள்நாட்டு வியாபாரம் என்றால் என்ன?

24. Which is the longest National Highway in India?

இந்தியாவிலுள்ள அதிக நீளமுடைய தேசிய நெடுஞ்சாலை எது?

25. The slope of the straight line $7y - 2x = 11$ is

$7y - 2x = 11$ என்ற நேர்கோட்டின் சாய்வு என்ன?

26. If $f(x) = x^2 + 5$, then $f(-4) = ?$

$f(x) = x^2 + 5$ எனில் $f(-4) = ?$

27. Who was the First Women Prime Minister in India?

இந்தியாவின் முதல் பெண் பிரதம அமைச்சர் யார்?

28. Who led the self respect movement?

சுயமரியாதை இயக்கத்தை நடத்தியவர் யார்?

29. Where is the Supreme Court of India located?

இந்தியாவின் உச்ச நீதிமன்றம் எங்கே அமைந்துள்ளது?

30. How many languages are spoken in our country?

நமது நாட்டில் பேசப்படும் மொழிகள் எத்தனை?

SECTION B

பகுதி ஆ

- Note : (i) Answer ALL the questions.
எல்லா வினாக்களுக்கும் விடை எழுதுக.
- (ii) All questions carry equal marks.
எல்லா வினாக்களுக்கும் சம மதிப்பெண்கள் உடையன.
- (iii) Each answer should not exceed 50 words.
ஒவ்வொரு வினாவிற்கும் 50 வார்த்தைகளுக்கு மிகாமல் விடையளிக்கவும்.

(10 × 2 = 20)

31. Define nuclear fusion.
அணுக்கரு இணைவு - வரையறு.
32. Why silver article gets tarnished when exposed to air?
சில்வர் பொருட்கள் காற்றுப்படுமாறு வைக்கும் போது மங்குவது ஏன்?
33. What are the sources of Air Pollution?
காற்றை மாசுபடுத்தும் காரணிகள் யாவை?
34. Who were the rulers defeated by Mahmud of Ghazni?
முகமது கஜினியினால் தோற்கடிக்கப்பட்ட அரசர்கள் யாவர்?
35. Mention the eight fold paths to overcome desire.
ஆசையை ஒழிப்பதற்கான எட்டு நெறிகளைக் குறிப்பிடுக.
36. Name the crops of peninsular India.
தீபகற்ப இந்தியாவில் விளையும் முக்கிய பயிர்கள் யாவை?
37. What is privatisation?
தனியார்மயமாதல் என்றால் என்ன?
38. Find the volume of a solid cylinder, whose radius is 14 cm and height 30 cm.
ஒரு திண்ம உருளையின் ஆரம் 14 செ.மீ அதன் உயரம் 30 செ.மீ எனில் அவ்வுருளையின் கன அளவைக் காண்க.
39. Name the regional parties of Tamil Nadu.
தமிழ்நாட்டில் காணப்படும் மாநில கட்சிகளை குறிப்பிடுக.
40. Write note on the session of parliament.
நாடாளுமன்ற கூட்டத் தொடர்கள் யாவை?

SECTION C

பகுதி இ

Note : (i) Answer ALL the questions.

எல்லா வினாக்களுக்கும் விடை எழுதுக.

(ii) All questions carry equal marks.

எல்லா வினாக்களும் சம மதிப்பெண்கள் உடையன.

(iii) Each answer should not exceed 150 words.

ஒவ்வொரு வினாவிற்கும் 150 வார்த்தைகளுக்கு மிகாமல் விடையளிக்கவும்.

(5 × 4 = 20)

41. Write any four general features of Plant Kingdom.

தாவர உலகத்தின் பொதுப்பண்புகள் ஏதேனும் நான்கினை எழுதுக.

42. Mention the status of women during the later vedic period.

பிற்பட்ட வேதகாலத்தில் பெண்களின் நிலை பற்றி விளக்குக.

43. What are the causes for poverty?

வறுமைக்கான காரணங்கள் யாவை?

44. Find the total area of 12 squares whose sides are 12 cm, 13 cm, ... 23 cm respectively.

12 செ.மீ, 13 செ.மீ, ... 23 செ.மீ ஆகியவற்றை முறையே பக்க அளவுகளாகக் கொண்ட 12 சதுரங்களின் மொத்தப் பரப்பளவைக் காண்க.

45. Name the member countries of the SAARC.

சார்க் அமைப்பில் அங்கம் பெற்ற நாடுகளின் பெயர்களை எழுதுக.

SECTION D

பகுதி ஈ

- Note : (i) Answer ALL the questions.
எல்லா வினாக்களுக்கும் விடை எழுதுக.
- (ii) All questions carry equal marks.
எல்லா வினாக்களும் சம மதிப்பெண்கள் உடையன.
- (iii) Each answer should not exceed 250 words.
ஒவ்வொரு வினாவிற்கும் 250 வார்த்தைகளுக்கு மிகாமல் விடையளிக்கவும்.

(5 × 6 = 30)

46. Write the IUPAC names for the following compounds :

- (a) Formaldehyde
- (b) Methyl alcohol
- (c) Formic acid
- (d) Acetone
- (e) Acetic acid
- (f) Ethyl alcohol.

பின்வரும் சேர்மங்களின் IUPAC பெயர்களைத் தருக :

- (அ) பார்மால்டிஹைடு
- (ஆ) மெத்தில் ஆல்கஹால்
- (இ) பார்மிக் அமிலம்
- (ஈ) அசிட்டோன்
- (உ) அசிட்டிக் அமிலம்
- (ஊ) எத்தில் ஆல்கஹால்.

47. How will you prevent AIDS?

எய்ட்ஸ் நோயை எவ்வாறு தடுப்பாய்?

48. Describe the reforms introduced by Lord Corn Wallis.

காரன்வாலிஸ் பிரபு அறிமுகப்படுத்திய சீர்திருத்தங்களை விவரி.

49. How will you find out the differences between Genuine note and Forged note?

நல்ல ரூபாய் நோட்டிற்கும் கள்ள ரூபாய் நோட்டிற்கும் உள்ள வேறுபாடுகளை எழுதுக.

50. What are the five principles of the Panchasheel?

பஞ்சசீலத்தின் ஐந்து கொள்கைகள் யாவை?

GT-16

GENERAL TAMIL

Duration : 3 Hrs.

Max. Marks : 100

I. (அ) சரியான விடையைப் பொருத்திக் காட்டுக.

(5 × 1 = 5)

- | | | |
|--------------------|---|---------------------|
| 1. பாண்டியன் பரிசு | — | புகழேந்திப் புலவர் |
| 2. திரிகடுகம் | — | பாரதிதாசன் |
| 3. சதுரகராதி | — | வீரமாமுனிவர் |
| 4. நளவெண்பா | — | சீத்தலைச் சாத்தனார் |
| 5. மணிமேகலை | — | நல்லாதனார் |

(ஆ) பொன்மொழிகள் - அறிஞர்கள் பொருத்துக.

(5 × 1 = 5)

- | | | |
|-------------------------------------|---|----------------------|
| 6. தன்னெஞ்சறிவது பொய்யற்க | — | ஒளவையார் |
| 7. திரைகடல் ஓடியும் திரவியம் தேடு | — | திருவள்ளுவர் |
| 8. அருட்பெருஞ்சோதி தனிப்பெருங்கருணை | — | திருமூலர் |
| 9. உடம்பார் அழியின் உயிரார் அழிவர் | — | கணியன் பூங்குன்றனார் |
| 10. யாதும் ஊரே யாவரும் கேளிர் | — | வள்ளலார் |

II. பின்வரும் தொடர்களை வாக்கியத்தில் அமைத்து எழுதுக.

(5 × 1 = 5)

1. மின்னுவதெல்லாம் பொன்னல்ல.
2. ஆழம் அறியாமல் காலை விடாதே.
3. இனம் இனத்தோடு சேரும்.
4. பேராசை பெரு நட்டம்.
5. தன் கையே தனக்கு உதவி.

[Turn over

SEAL

III. பின்வரும் பகுதியிலுள்ள பிழைகளைத் திருத்தி எழுதுக.

(5)

உடம்பாற் அளியின் உயிரார் அழிவற்
திடம்பட மொய்ஞ்ஞானம் சேரவும் மாட்டார்
உடம்பை வளர்க்கும் உபாயம் அரிந்தே
உடம்பை வலர்த்தென் உயிர் வலந்தெனே.

IV. கீழ்வரும் பகுதிகளைப் பல வடிவங்களாக எழுதுக.

(5 × 2 = 10)

- | | |
|---------|---------|
| 1. அழை | 2. செல் |
| 3. படி | 4. எழு |
| 5. செய் | |

V. கீழே கொடுக்கப்பட்டுள்ள வாக்கியங்களில் உள்ள பிழைகளைத் திருத்தி எழுதுக.

(5 × 1 = 5)

1. மயங்கொலிப் பிழைகளை மாற்றி எழுதுக :
உலகம் யாவையும் தாமுல வாக்கலும்
நிலைபெ ருத்தலும் நீக்கலும் நீங்கலா.
2. சந்திப் பிழைகளைச் சிந்தித்து எழுதுக :
மேடை பேச்சு மிகுந்த பயனை தரவல்லது.
கைதொழில் ஒன்றை கற்று கொள்.
3. ஒருமை பன்மை பிழை நீக்கி எழுதுக :
இன்று பேருந்துகள் ஓடாது.
4. வழுஉச் சொற்களைத் திருத்தி எழுதுக :
ஆத்தங்கரை அருகாமையில் நாகரிகம் தோன்றியது.
5. மரபுப் பிழைகளை முறையாக்கி எழுதுக :
காகம் ஊளையிட சிங்கம் கத்த குயில் சத்தமிடும்.

529

VI. வாக்கிய மாற்றம் செய்க :

(5 × 1 = 5)

1. இளமையில் கற்க வேண்டும் - கட்டளை வாக்கியமாக மாற்றுக.
2. மாதவி நடனம் கற்றாள் - பிறவினையாக மாற்றுக.
3. டாக்டர் அப்துல்கலாம் மறைந்தார் - உணர்ச்சி வாக்கியமாக மாற்றுக.
4. கனிமொழி பாடத்தைப் படித்தாள் - செயப்பாட்டு வினைவாக்கியமாக மாற்றுக.
5. அறிஞர் அண்ணாவை அனைவரும் போற்றுவர் - பொருள் மாறாமல் எதிர்மறை வாக்கியமாக மாற்றுக.

VII. பின்வரும் தலைப்புகளில் ஏதேனும் ஒன்றனுக்கு மட்டும் விடை தருக.

(1 × 10 = 10)

குறிப்பு : கீழ்க்காணும் வினாவிற்கு விடை எழுதுவோர் தேவையான இடங்களில் XXXX, YYYY, ZZZZ என்னும் பொதுக் குறியீடுகள் தவிர கடிதத்தின் எந்தப் பகுதியிலும் வேறு எந்த விதக் குறிப்புகளையும் எழுதுதல் கூடாது. குறிப்பாக பெயர், முகவரி, ஊர், பதிவெண் ஆகியவை எழுதுதல் கூடாது. இவ்விதியை மீறும் விண்ணப்பதாரர்கள் நடைமுறை விதிகளில் கூறப்பட்டுள்ளவாறு தண்டனைக்குட்படுத்தப்படுவார்கள்.

1. களவுபோன நான்கு சக்கர வாகனத்தை (மகிழ்வுநதை) மீட்டுத் தருமாறு காவல் நிலையத்துக்குப் புகார் கடிதம் வரைக.
2. குடிநீர் வசதி வேண்டி நகராட்சி ஆணையருக்கு விண்ணப்பம் வரைக.
3. பத்தாம் வகுப்பில் முதல் மதிப்பெண் பெற்ற உமது நண்பனைப் பாராட்டி நண்பனுக்கு ஒரு கடிதம் எழுதுக.

VIII. பின்வரும் உரைநடைப் பகுதியை மூன்றில் ஒரு பங்காகச் சுருக்கி வரைக :

(1 × 10 = 10)

சிக்கனமாய் வாழ்வதற்கு என்ன செய்ய வேண்டும் என்று தெரியுமா? செலவுகளைக் குறைத்தல் வேண்டும். அப்படியானால் நல்ல உணவு, சிறந்த ஆடை மற்றும் தேவையான பொருள்கள் முதலியவற்றுக்குப் போதிய அளவு செலவு செய்யாமல் வாழ்வதா? அற்றன்று. நோய் வந்து விட்டால் அதைத் தீர்ப்பதற்கு மருத்துவச் செலவு செய்யாமலிருப்பதா? அதுவும் அன்று. தனக்கும்தன் குடும்பத்திற்கும்

தேவையான இன்றியமையாத செலவுகளைச் செய்யத்தான் வேண்டும். தேவைக்குச் செலவிட்டதுபோக எஞ்சிய வருவாயில் எதிர்கால வாழ்க்கைக்குச் சேர்த்து வைக்கும் பழக்கத்தை மேற்கொள்ளல் வேண்டும். ஏறும்பு மழைக்காலத்தில் தனக்கு வேண்டிய உணவைக் கோடைக் காலத்திலேயே தேடி வைத்துக் கொள்கிறது அன்றோ? அதுபோல நாமும், உழைக்கவும் ஊதியம் மிகுதியாய்த் தேடவும் வாய்ப்பும் வலிமையும் இருக்கும்போதே சேர்த்துவைக்க முயலுதல் வேண்டும். எதிர்காலப் பாதுகாப்பு மிக்க வாழ்க்கையின் பொருட்டாவது சிக்கனமாக வாழும் பயிற்சியை மேற்கொள்ளுதல் வேண்டும். சிறு துளி பெருவெள்ளம், என்பது போல்; சிறுகச் சிறுகச் சேமித்தாலே பெரும் பொருள் சேமித்து விடலாம். சிக்கனமாக வாழ்வோம், சிறப்புடன் வாழ்வோம்.

IX. பின்வரும் தலைப்புகளுள் இரண்டனுக்கு ஒவ்வொன்றுக்கும் 400 சொற்களுக்கு இரண்டு பக்கங்கள் குறையாமல் கட்டுரை வரைக. (2 × 10 = 20)

1. (அ) சுற்றுப்புறச் சூழல்.

(அல்லது)

(ஆ) மழைநீர் சேமிப்பு.

2. (அ) நான் மருத்துவரானால்.

(அல்லது)

(ஆ) எனக்குப் பிடித்த கவிஞர்.

X. பொருளுணர்திறன் :

பின்வரும் பகுதியைப் படித்துப் பொருளுணர்ந்து கேட்கப்பட்டுள்ள வினாக்களுக்கேற்ற விடைகளைத் தேர்ந்து எழுதுக. (10 × 2 = 20)

காந்தியடிகள் சிறுவனாக இருந்தபோது, குஜராத்திப் பாடல் ஒன்றைக் கேட்டார். தாகத்திற்கு நீர் தருவதில் ஒன்றுமில்லை, தீமை செய்தவர்க்கும் நன்மையே செய், உண்மைப் பொருண்மை உண்டு, என்ற அப்பாடல் இன்னா செய்யாமை (அகிம்சை) என்னும் கருத்தினை அவருள் விதைத்தது. அவர் பள்ளியில்

படித்துக் கொண்டிருந்த போது சிரவண பிதூர்பத்தி என்ற ஒரு நாடக நூலைப் படித்தார். அதில் சிரவணன் என்ற இளைஞன் பார்வையற்ற தன் தாய் தந்தையரைக் காவடியில் தூக்கிச் செல்லும் ஒரு காட்சிப்படம் இருந்தது. அதனைப் பார்த்தது முதல், தாமும் பெற்றோரிடம் அன்பு செலுத்த விரும்பினார்.

அரிச்சந்திரன் நாடகத்தைக் காந்தி ஒரு முறை பார்த்தார். உண்மையை மட்டும் பேசும் அரசன் அரிச்சந்திரனை ஒரு பொய் பேச வைக்க வேண்டும் என்பதற்காகவே பல இன்னல்களுக்கு உள்ளாக்குகிறார் முனிவர் விசுவாமித்திரர். அதனால், அரிச்சந்திரன் நாட்டையும் மனைவியையும் ஒரே மகனையும் இழக்கிறான்; சுகாட்டில் பணிபுரிகிறான். முனிவர் பல்வேறு இன்னல்களை இழைத்தும் “பொய் சொல்லேன்” என்று மறு மொழி கூறினான். அவனது வாய்மையை நாடகம் வாயிலாக உணர்ந்த காந்தி, தாம் ஒரு சத்தியவானாக இருக்க வேண்டும் என்று உறுதி கொண்டார்.

ஒரு முறை இயேசுநாதரின் மலைச் சொற்பொழிவைப் பற்றிய நூலைப் படித்தார். தீயவனை எதிர்க்காதே; அவனிடமுள்ள தீமையை எதிர்த்து நில்; பகைவனிடமும் அன்பு பாராட்டு என்னும் கருத்துகள் அவரிடம் நெகிழ்ச்சியை ஏற்படுத்தின. பகவத்கீதையைப் படித்ததன் மூலம் மனவறுதியைப் பெற்றார். உருசிய அறிஞர் தால்சுதாய் எழுதிய உன்னுள் இருக்கும் ஆண்டவனின் அரசு என்னும் நூல் அவருள் தாக்கத்தினை ஏற்படுத்தியது. தால்சுதாய், தம் நூலில் “இன்னா செய்தார்க்கும்” என்னும் திருக்குறளையே மொழிபெயர்த்து எழுதியிருந்தார். அதனை படித்த காந்தியடிகள் திருக்குறள் மீதும், தமிழ் மீதும் பற்றுக் கொண்டார். அன்பு, உண்மை, உறுதி, இன்னா செய்யாமை ஆகிய உயர் பண்புகள் அவருக்கு இளம் பருவத்திலேயே இயல்பாய் அமைந்தன.

1. தாகத்திற்கு நீர் தருவதில் ஒன்றுமில்லை என்ற குஜராத்தி பாடலைக் கேட்டவர் யார்?
2. காந்தியடிகள் படித்த நாடக நூலின் பெயர் யாது?
3. காந்தியடிகள் எந்த நாடகத்தைப் பார்த்து உண்மையே பேச வேண்டும் என்று உறுதி கொண்டார்?
4. இயேசு நாதரின் மலைச் சொற்பொழிவு பற்றிய நூலைப் படித்தவர் யார்?
5. காந்தியடிகள் எதைப் படித்ததின் மூலம் மனவறுதியைப் பெற்றார்?

6. உன்னுள் இருக்கும் ஆண்டவனின் அரசு என்னும் நூலை எழுதியவர் யார்?
 7. காந்தியடிகள் எந்த திருக்குறளைப் படித்ததன் வாயிலாக திருக்குறள் - மீதும், தமிழ் மீதும் பற்றுக் கொண்டார்?
 8. இன்னா செய்யாமை என்பதன் பொருள் யாது?
 9. காந்தியடிகளுக்கு இளம் பருவத்திலேயே இயல்பாய் அமைந்த உயர் பண்புகள் யாவை?
 10. தால்கதாய் எந்த நாட்டு அறிஞர்?
-

433

SEAL

535

Duration : 3 Hrs.

Max. Marks : 100

- Note :
- (i) Read and understand each question carefully before answering it.
 - (ii) Write down the question numbers correctly in the margin and write your answers against them.
 - (iii) Marks will be deducted for over writing the answers.
 - (iv) Your answer-book should be neat and legible.

I. Match the following words given in Column A with their meanings in Column B. (5 × 1 = 5)

Column A	Column B
1. Remote	(a) Happy
2. Chores	(b) Scold
3. Grasp	(c) Sorrow
4. Yield	(d) Understand
5. Affliction	(e) Far away
	(f) Give in
	(g) Routine
	(h) Lazy

II. Frame sentences of your own with the given idioms and phrases : (5 × 1 = 5)

- 1. Pale hearted.
- 2. Find fault with.
- 3. Keen on.
- 4. Wipe out.
- 5. Call off.

III. Rewrite the following sentences as directed with the words given in brackets : (5 × 1 = 5)

- 1. He wrote the address. He posted the letter. (Begin with 'After').
- 2. The dog _____ was hungry, went in search of food. (Fill in the blanks with correct relative pronoun).
- 3. Go early to the market. You will buy fresh vegetables. (Begin with 'If').
- 4. He did not meet the collector. He did not report the matter. (Use...neither...nor...).
- 5. She was too poor to educate her son. (Use...so...that...)

IV. Bring out the differences between the given pairs of words using them in sentences of your own : (5 × 2 = 10)

- 1. lesson — lessen
- 2. bare — bear
- 3. adapt — adopt
- 4. bail — bale
- 5. bough — bow

SEAL

V. Rewrite the following sentences correctly after eliminating the mistakes if any : (5 × 1 = 5)

1. Two halves make one.
2. The hospital has three woman doctors.
3. I will wait for you for the last one hour.
4. On saw the mother the child smiled.
5. All the furnitures in her house has been modified.

VI. Rewrite as directed : (5 × 1 = 5)

1. Mala told her mother that she had already revised all her lessons. (Change into direct speech).
2. Ramesh is one of the tallest boys in the class. (Change into comparative degree).
3. Rough use will damage the cycle. (Change the voice).
4. We must eat or we cannot live. (Change into simple sentence).
5. The lessons are quite interesting. (Add a question tag).

Note : For the following (Question No. VII) candidates are strictly instructed to use common markings such as XXXX, YYYY, ZZZZ, wherever necessary instead of using markings which would reveal their personal identity viz. Register Numbers, Names, Addresses, etc anywhere in the letter.

“The candidates violating this instruction will be penalized as per rules in force”.

VII. Write a suitable reply to the following letter : (10)

From

XXXX

YYYY

YYYY

To

The Manager,
Messers Madon Dutt and Company,
ZZZZ.

Dear Sir,

I shall be obliged if you could send me one iron bedstead with spring mattress, as advertised in your sale catalogue (P 327, No. : 61 A) for Rs. 3,000. Please send it by cargo by rail.

The railway receipt may be sent to me by V.P.P.

Thanking You,

YYYY

5th December 2010.

Yours faithfully,

XXXX

VIII. Write a summary of the following passage :

(20)

One of our most difficult problem is what we call discipline and it is really very complex. You see, society feels that it must control or discipline the citizen, shape his mind according to certain religious, social, moral and economic patterns.

Now, is discipline necessary at all? Please listen carefully, don't immediately say, 'Yes' or 'No'. Most of us feel, especially while we are young, that there should be no discipline, that we should be allowed to do whatever we like, and we think that is freedom. But merely to say that we should be free, has very little meaning without understanding the whole problem of discipline.

A keen athlete is disciplining himself the whole time, Isn't he? His joy is playing games and the very necessity to keep fit makes him go to bed early, refrain from smoking, eat the right food and generally observe the rules of good health. His discipline and punctuality is not an imposition but a natural outcome of his employment of athletics.

IX. Write an essay each in about 250 words on any TWO of the following topics : (2 × 10 = 20)

1. The Road to Success.
2. Mass communication.
3. Pen is mightier than sword.
4. Unity in Diversity.

X. Read the following passage carefully and answer the questions given below as far as possible in your own words : (15)

"Come on, We've got to get out of here now", Serge urged his partner Celine. Flood water that had poured into their little terraced home was already 30 centimetres deep and rising. The couple had lifted the sofa onto the dining table and stacked as many other possessions as they could out of the reach of the filthy water. It was 2:15 p.m. on Monday, September 22, 2003 and the small town of Lunel in Southern France had been battered by violent storms since mid-morning.

Council worker Serge, 43 and 32-year old Celine, a home help, had lived most of their lives in Lunel which stands only a few metres above sea level. The flat, marshy area, floods frequently. This was the second time in just over a year that the couple had found the home invaded by water.

Serge and Celine stepped out into the street, now a fast-flowing thigh-high river. They waded across the road and Celine stepped over a low hedge which separated the street from the pavement. Serge was following close behind when he saw Celine fall. In an instant she had disappeared below the water.

"She's dead", he thought. "It's all over. All they'll find is her body later". Celine felt herself being pulled under the water. Instinctively, she reached up for Serge's hand. She felt his grasp but her relief was short-lived as his hand slipped away.

She couldn't understand what was happening. She was being swept along underwater, helpless and swallowing mouthfuls of the filthy liquid. She couldn't breathe. "I'm going to die", she thought. "I'm drowning. There's no way I can survive this". Then she found that she could breathe again. In the dim light, she could see that she was about ten metres from the manhole through which she had plunged, but the current made it impossible to swim back.

Questions :

1. Why did Serge and Celine decide to get out their house? (2)
2. What did they do to safeguard their possession? (2)
3. What were Serge and Celine? (2)
4. Where did Celine fall and disappear? (2)
5. Why couldn't Serge pull her out of the water? (2)
6. "She's dead," he thought. Why did Serge think that Celine was dead? (2)
7. What made it difficult for Celine to swim back? (2)
8. Fill up : (1)

Lunel _____

SEAL